

# MAGNUM™ 5

# MAGNUM™ 10

# MAGNUM™ 10 TS

TREUILS DE PÊCHE ÉLECTRIQUES

Instructions d'installation

---

# PRÉSENTATION

## MERCI

Merci d'avoir acheté un treuil de pêche Cannon. Nous avons conçu votre nouveau treuil de pêche pour qu'il soit un outil précis et fiable qui vous permettra d'améliorer le contrôle de la pêche et d'accroître votre capacité d'attraper des poissons. Nous espérons que vous aimerez utiliser notre nouveau treuil de pêche et que vous profiterez des avantages de la pêche en profondeur contrôlée pendant des années en respectant toujours les pratiques sécuritaires et les lois en matière de navigation toutes les fois que vous pêcherez.

## ENREGISTREMENT

N'oubliez pas de conserver votre reçu et d'enregistrer immédiatement votre treuil de pêche. Pour recevoir tous les avantages de la garantie de votre produit, veuillez remplir le formulaire d'enregistrement ci-joint et le retourner par la poste, ou complétez l'enregistrement en ligne sur [cannondownriggers.com](http://cannondownriggers.com).

## NUMÉRO DE SÉRIE

Le numéro de série à 11 caractères Cannon est très important. Cela permet de déterminer le modèle spécifique et l'année de fabrication. Lorsque vous contactez le service à la clientèle ou que vous enregistrez votre article, vous aurez besoin du numéro de série de votre article. Nous vous suggérons d'inscrire le numéro de série dans l'espace fourni ci-dessous afin qu'il soit disponible ultérieurement.

**AVIS :** le numéro de série sur votre treuil de pêche Cannon Magnum se trouve sur le fond du cadre du treuil de pêche.

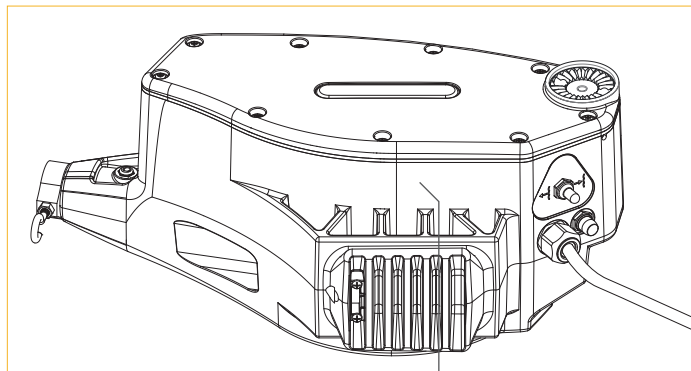

## INFORMATIONS SUR LE PRODUIT (À des fins de référence par le client seulement)

Modèle : \_\_\_\_\_

Numéro de série : \_\_\_\_\_

Date de l'achat : \_\_\_\_\_

Magasin où l'achat a été effectué : \_\_\_\_\_

# CONSIGNES DE SÉCURITÉ

Veillez lire attentivement ce manuel de l'utilisateur. Suivez toutes les instructions et tenez compte de toutes les consignes de sécurité et les mises en garde décrites ci-dessous. L'utilisation de ce treuil de pêche n'est autorisée que pour les personnes qui ont lu et compris ces consignes pour l'utilisateur. Les mineurs peuvent utiliser ce moteur uniquement sous la supervision d'un adulte.

## AVERTISSEMENT

Vous seul êtes responsable de la navigation sécuritaire et prudente sur votre bateau. Nous avons conçu votre produit Cannon pour qu'il soit un outil précis et fiable qui vous permettra d'améliorer l'utilisation de votre bateau et d'accroître votre capacité de pêcher des poissons. Ce produit ne vous exonère pas de la responsabilité de naviguer en toute sécurité avec votre bateau. Vous devez éviter les dangers liés à la navigation et toujours exercer une veille permanente afin de pouvoir réagir au fur et à mesure que les situations se présentent. Vous devez toujours être prêt à reprendre le contrôle manuel de votre bateau. Apprenez à utiliser votre produit Cannon dans une zone exempte de dangers et d'obstacles.

## AVERTISSEMENT

Nous recommandons d'utiliser exclusivement les accessoires approuvés par Johnson Outdoors avec votre Cannon. L'utilisation d'accessoires non approuvés, y compris pour monter ou contrôler votre produit, pourrait causer des dommages, un fonctionnement inattendu et des blessures. Veillez à utiliser le produit et tous les accessoires approuvés, y compris les télécommandes ou dispositifs, en toute sécurité et de la manière indiquée afin d'éviter la mise en marche accidentelle ou inattendue. Ne retirez pas les pièces installées en usine, y compris les couvercles, boîtiers et protections du moteur et des électroniques et des accessoires. Le défaut de respecter cet avertissement pourrait affecter la garantie.

## AVERTISSEMENT

Ne touchez pas au moulinet/bobine pendant que le treuil de pêche est en usage. Le tenir ou le toucher peut entraîner des blessures de modérées à graves.

# CONNAISSEZ VOTRE BATEAU

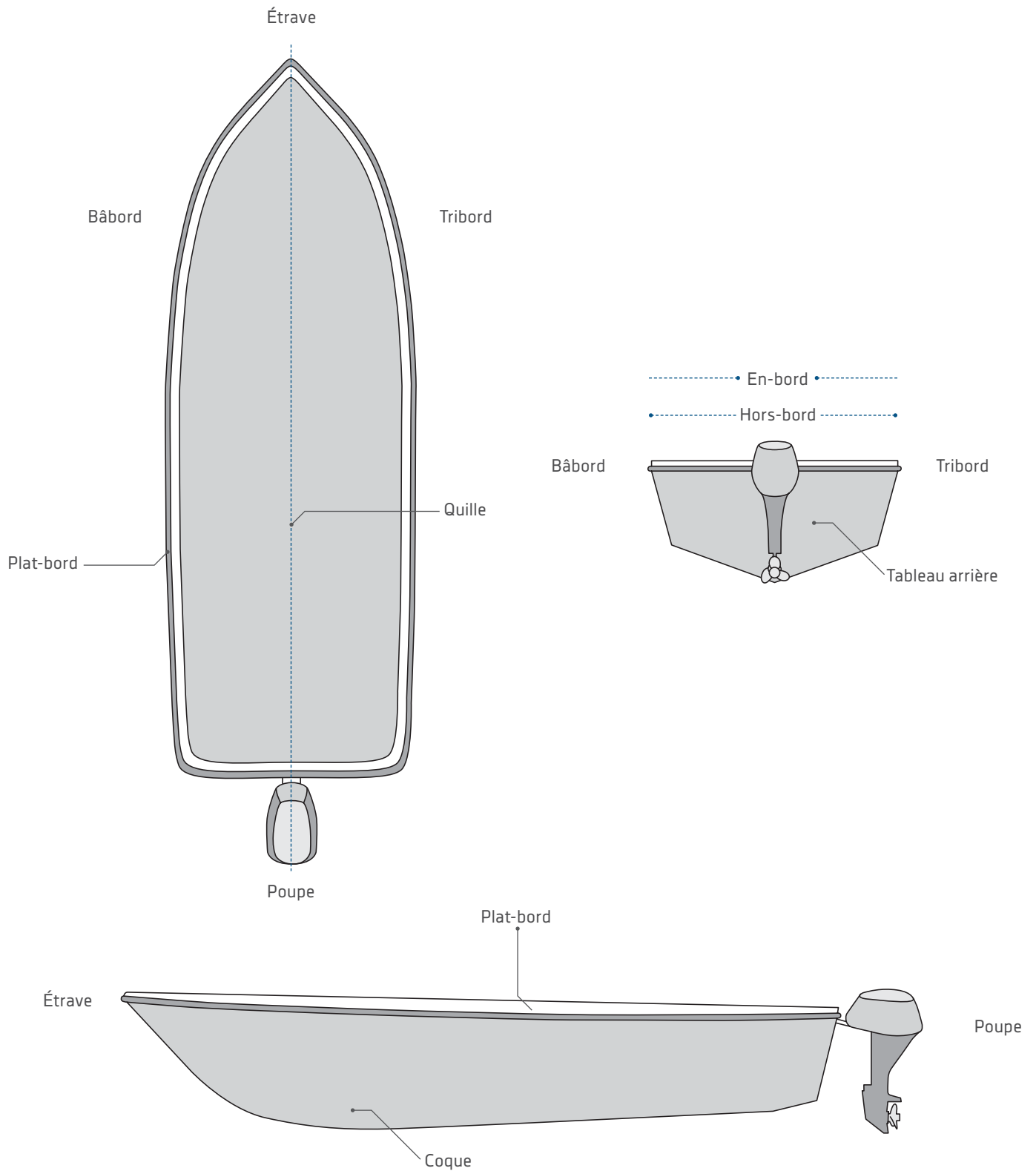



# INSTALLATION

## INSTALLATION DU MAGNUM

Votre nouveau Cannon Magnum est livré avec toute la quincaillerie qu'il vous faut pour l'installer directement sur le bateau. Cannon recommande l'installation de votre treuil de pêche en utilisant une tôle de pont et offre aussi une gamme d'accessoires permettant de personnaliser votre installation. Lisez ces instructions d'installation pour en apprendre plus et visitez [cannondownriggers.com](http://cannondownriggers.com) pour une liste complète des accessoires. Pour installer le treuil de pêche directement sur le bateau, veuillez suivre les instructions fournies dans ce manuel. Avant de commencer, veuillez examiner la liste des pièces et des outils nécessaires à l'installation. Pour du soutien supplémentaire pour le produit, veuillez visiter [cannondownriggers.com](http://cannondownriggers.com).

### LISTE DE PIÈCES D'INSTALLATION

Article/ Ensemble	N° de pièce	Description	Qté
A	✳	CANNON DOWNRIGGER ASSEMBLY	1
B	3991913	CNN ASSY, SWIVEL BASE	1
C	3991930	ASSY-CNN, MNT BASE	1
D	3392010 ◆	ASSY, BOOM TELESCOPIC, SS *TS*	1
E	2210821	ASY BOOM TELESCOPIC	1
F	3991904	ASSY-CNN, ROD HOLDER	1
G	3994807	ASSY-BAG, DT PRO/MAG ST	1
H	3994815	BAG ASSY, BOOM END	1
U	2277002A	ASY HDW RELEASE UNIVERSAL	2
V	2200109 ◆	SALTWATER RELEASE, OR8 BE *TS*	2
2	9280720	HDW SCR 1/4 20X2 TRUSS HD PHIL	4
4	2371712	WASHER-FLAT 9/32 X 5/8 X 1/16	4
6	2263103	NUT-1/4-20 NYLOCK SS	5
8	9280713	HDW SCR 1/4 20X1 1/2 TRUSS HEA	4
10	3390103	KNOB, SOFT GRIP, CLUTCH	1
12	2263102	NUT-HEX 1/4-20 SS 300SRS	1
14	9040040	HDW BOLT 1/4-20 ROLLEDTHD HOOK	1
16	3393461	SCREW-1/4-20 x 2" SS, PPH	1
18	3397900	BALL HOOK EXTRUSION	1
20	3390101	KNOB-CANNON, SOFT GRIP	2
22	2287002	HDW SPRING RELEASE PIN	2
24	3392033	TUBE, DUAL AXIS RD HLDR	1
26	3394200	ARM, DUAL AXIS-ROD HLDR	1
28	2372100	SCREW-#8-18 X 5/8 THD* (SS)	1
30	9100101	CUSHION SLEEVE TERMINATOR	1
32	9100100	CON TERMINATOR	1
34	2200148	ASY SNAP & INSULATOR	1
36	9100620	HDW SNAP SWIVEL 4/0-37 MARLIN	1
38	3990200	ASSY-CNN, BOOM END	1
40	3390910	HANDLE-CRANK, MANUAL	1
42	3397175 ▲	INSTRCT, INSTALL, MAGNUM	1
44	3397139 ▲	MANUAL DISCLAIMER DWNLOAD INFO	1
46	2290828	24" BOOM-HEAVY DUTY (MAG 5)	1
48	3395905	ADAPTER, BOOM END (MAG 5)	1

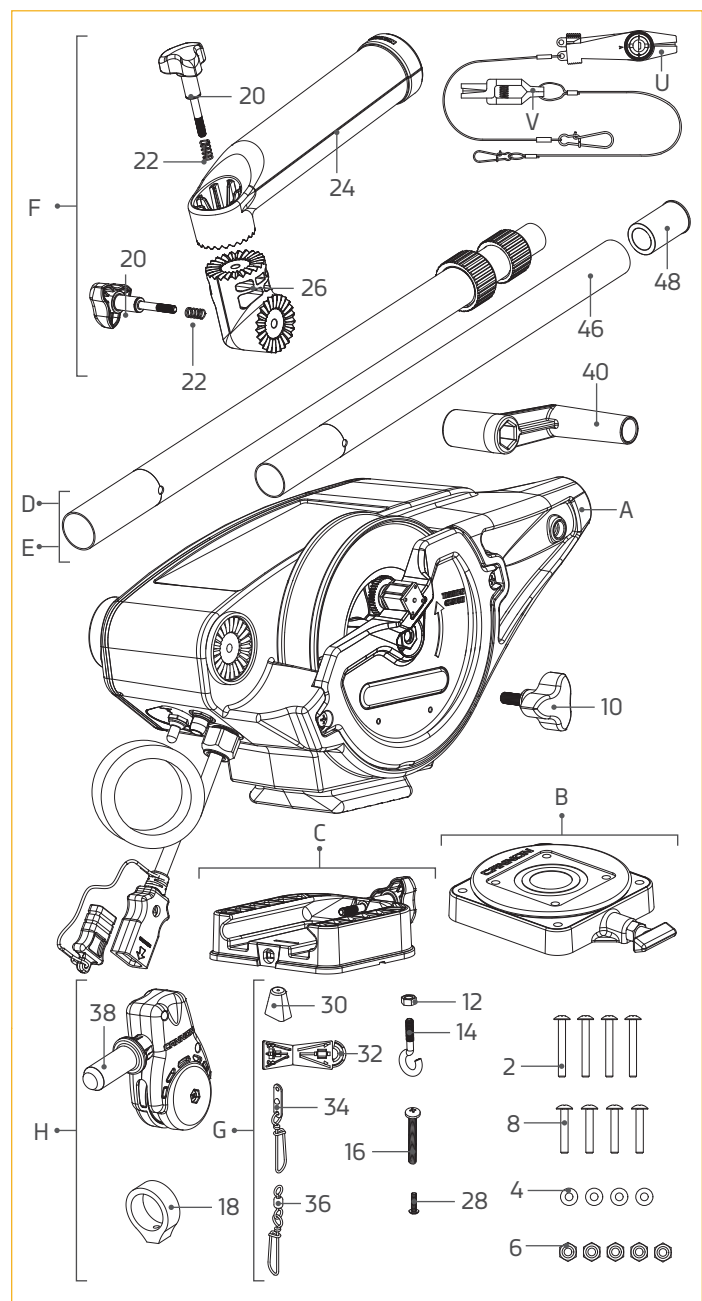

▲ Non affiché sur le schéma des pièces.

◆ Disponible seulement avec le treuil de pêche de la série Magnum TS.

✳ Cette pièce est incluse dans un ensemble et ne peut pas être commandée individuellement.

# INSTALLATION DU MAGNUM



## FACTEURS DE MONTAGE

Avant de monter un treuil de pêche Cannon, veuillez considérer les facteurs suivants :

**1. Dégagez l'emplacement de montage** - Choisissez un bon emplacement sur votre bateau pour monter le treuil de pêche. Les treuils de pêche sont montés sur le plat-bord du bateau. Assurez-vous que la zone sous l'emplacement de montage est dégagée afin de pouvoir percer les trous et installer les rondelles et les écrous. Assurez-vous que l'emplacement de montage ne contient pas de câbles ou de fils ni d'éléments structurels critiques. Les pièces mobiles du treuil de pêche, comme la flèche télescopique, doivent être placées de manière à ce que le poids soit assez loin du bord du bateau afin qu'aucun obstacle ne puisse nuire au fonctionnement du treuil. Dans certains cas, le profil du plat-bord est surélevé, ce qui peut empêcher le treuil de pêche de bien reposer complètement sur la surface du plat-bord. Il sera peut-être nécessaire de tailler ou de couper autour de ces zones pour terminer l'installation. Des accessoires de montage sont recommandés pour accommoder les différences entre les emplacements et les conditions de montage.

**2. Fonctionnement du treuil de pêche** - Considérez l'utilisation du treuil de pêche à l'emplacement de montage choisi. Un treuil de pêche devrait être monté dans un endroit où il est facile d'observer votre canne à pêche et de réagir rapidement pour faire fonctionner le treuil de pêche lorsqu'un poisson est attrapé sur la ligne. Il devrait y avoir suffisamment d'espace pour utiliser le treuil de pêche confortablement et avec une bonne ergonomie. Il devrait être facilement accessible tout en gardant la maîtrise du bateau et pour récupérer le gréement. L'emplacement de la flèche télescopique, du poids et du porte-canne lorsqu'il est complètement installé ne devrait pas être comporter d'obstructions. Les câbles d'alimentation doivent pouvoir atteindre leur source d'alimentation prévue à partir de l'emplacement de montage. Lors de l'installation de plusieurs treuils de pêche, considérez l'espacement entre les treuils. Montez le treuil de pêche à un endroit permettant l'acheminement facile des câbles du transducteur et des autres accessoires du treuil, soit vers une source d'alimentation, soit vers le sonar. Assurez-vous que l'emplacement de montage ne cause pas de dangers de trébuchement en raison des câbles d'alimentation ou des accessoires durant l'utilisation.

**3. Accessoires de montage** - Considérez l'utilisation d'un accessoire de montage lors de l'installation de votre treuil de pêche. Considérez l'emplacement et l'angle de la canne à pêche lorsque le treuil est complètement installé sur la surface de montage. Une tôle de pont est recommandée afin d'offrir un support adéquat et de maximiser la capacité du produit. Cannon offre une gamme complète d'accessoires de montage qui vous permettent d'optimiser votre installation en fonction de la façon dont vous pêchez. Avant d'effectuer des modifications permanentes à votre bateau, songez aux accessoires qui pourraient être utilisés pour votre application. Pour voir la gamme complète d'accessoires de montage, consultez les explications dans ce manuel ou visitez [cannondownriggers.com](http://cannondownriggers.com).

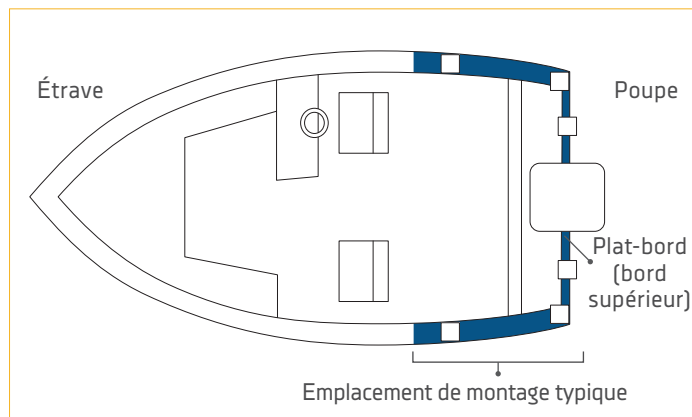

**AVIS :** lors de l'utilisation de la flèche télescopique, nous recommandons fortement d'utiliser une tôle de pont sur tous les bateaux afin d'assurer la stabilité adéquate du treuil de pêche.

**AVIS :** ce treuil de pêche pèse environ 19 lb (8,6 kg). Pour l'installation, nous recommandons de vous faire aider par une deuxième personne.

**AVIS :** les illustrations sont à titre de référence seulement et peuvent différer de votre installation réelle.

# INSTALLATION DU MAGNUM

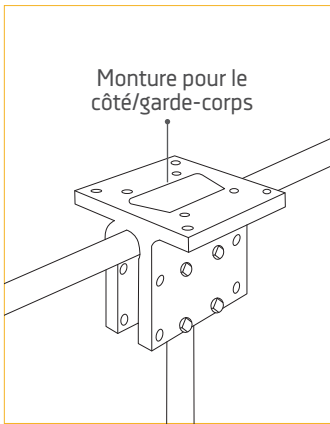

## MONTURE POUR LE CÔTÉ/ GARDE-CORPS

Elle peut être montée sur une section en T. Les montures pour côté/garde-corps (n° de pièce 2250940) peuvent aussi être utilisées au joint bout à bout de deux sections de garde-corps. Dans les deux situations, il est recommandé d'utiliser un matériau antidérapant, comme du caoutchouc ou un morceau de bois mince entre les surfaces métalliques.

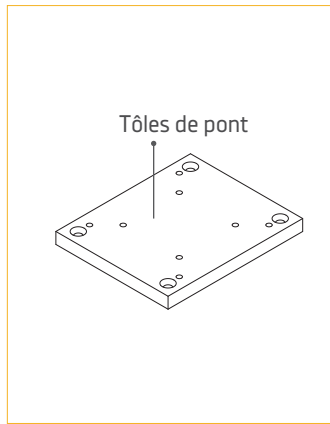

## TÔLES DE PONT

Les tôles de pont Cannon empêchent le fléchissement et augmentent la stabilité des ponts. Elles sont recommandées pour fixer le treuil de pêche lors de l'installation initiale ou pour le montage d'accessoires. Elles sont nécessaires pour renforcer le matériau de base du bateau. Les options incluent les tôles de pont (article n° 2200693).

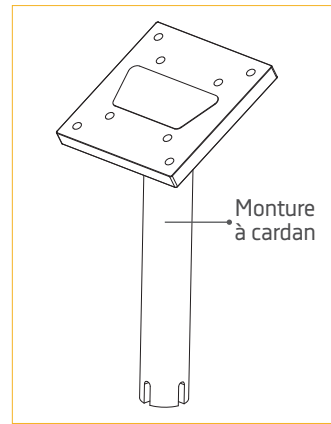

## MONTURE À CARDAN

Elles sont conçues pour s'insérer dans les porte-cannes de taille moyenne encastrés dans le plat-bord des bateaux de pêche de plus grande taille et des bateaux de croisière de plaisance. L'utilisation de ce système de montage temporaire doit se limiter aux porte-cannes robustes et de grande qualité. Les montures à cardan sont offertes avec des poteaux de 9 po (22,8 cm) ou de 12 po (30,5 cm) en acier ordinaire (n° de pièce 2250927 et 2250928) et en acier inoxydable (n° de pièce 1903005 et 1903006).

## OUTILS ET RESSOURCES NÉCESSAIRES

- Mèche de 9/32 po (7,1 mm)
- Crayon, marqueur ou autre instrument de marquage similaire
- Perceuse
- Clé polygonale 7/16 po (11,1 mm)
- Coupe-fils
- Pincettes
- Tournevis cruciforme n° 3
- Pince à becs pointus
- Ruban à masquer
- Composé antigrippage
- Une deuxième personne pour vous aider avec l'installation

# INSTALLATION DE LA BASE

## INSTALLATION

### INSTALLATION DE LA BASE ➤

1

Articles requis :

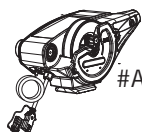

#A x 1



#C x 1

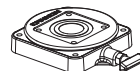

#B x 1

- a. Relisez les facteurs à considérer lors du montage avant de commencer l'installation et sélectionnez un emplacement de montage. Assurez-vous que le treuil de pêche n'est pas connecté à une source d'alimentation.



## AVERTISSEMENT

Assurez-vous que le treuil de pêche n'est pas connecté à une source d'alimentation.

- b. Prenez la base de montage (Assemblage C) et fixez-la à l'assemblage de treuil de pêche (Assemblage A). La base de montage est adaptée au fond de l'assemblage de treuil de pêche. Le bouton à prise souple de la base de montage se visse dans la plaque métallique au fond de l'assemblage de treuil de pêche. Fixez la base de montage à l'assemblage de treuil afin que le bouton à prise souple soit dans la bonne position.
- c. Lors de l'installation finale, la base de montage est installée sur la base pivotante (Assemblage B) pour les treuils de pêche Magnum 10. Si désiré, tenez l'assemblage du treuil de pêche (Assemblage A) avec la base pivotante à l'emplacement de montage sélectionné afin de vérifier si le treuil convient et qu'il peut fonctionner. Demandez à une deuxième personne de vous aider à faire l'installation et à faire des essais afin de vous assurer que le treuil de pêche fonctionnera comme voulu.
- d. Déterminez si un accessoire de montage, comme une tôle de pont recommandée, est nécessaire. Reportez-vous aux instructions d'installation incluses avec les accessoires de montage et terminez l'installation du treuil de pêche.

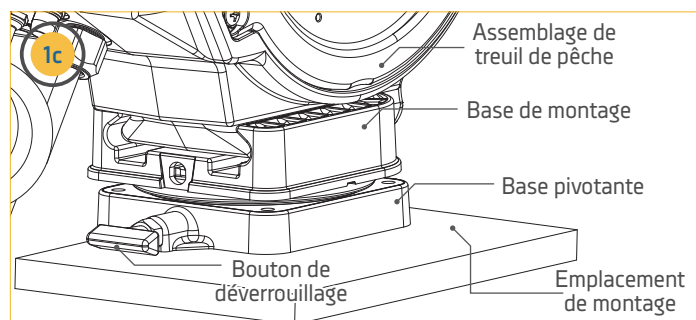
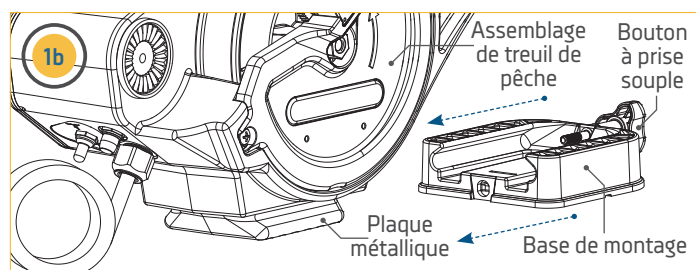
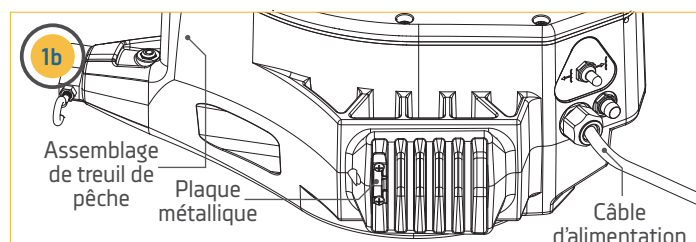
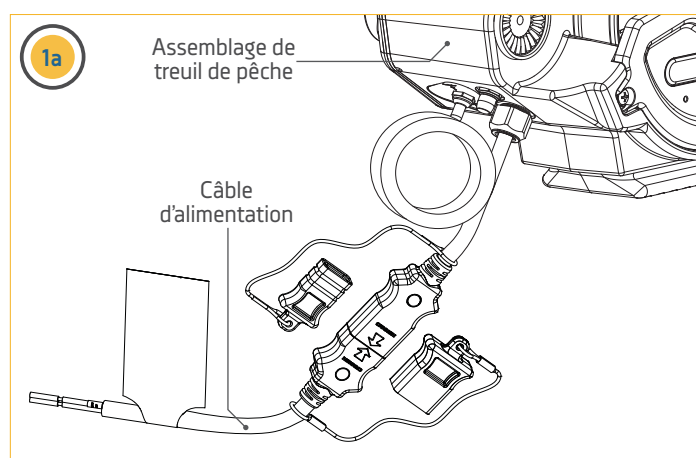

**AVIS :** le bouton de déverrouillage de la base pivotante peut être orienté dans n'importe quelle direction à l'installation finale.

**AVIS :** La base pivotante peut être achetée comme accessoire pour le Magnum 5 sur [cannondownriggers.com](http://cannondownriggers.com).

## INSTALLATION DE LA BASE

2

- e. Une fois satisfait de l'emplacement choisi, commencez en utilisant la base pivotante ou la base de montage comme gabarit de montage.
- f. Prenez la base et placez-la à l'endroit voulu. Assurez-vous que le bouton de déverrouillage ou le bouton à prise souple est orienté dans la direction désirée et que l'emplacement de montage est dégagé pour le perçage des trous et que la quincaillerie de montage peut être installée.
- g. Avec la base posée à l'emplacement de montage, marquez l'emplacement des 4 trous de montage avec un crayon, un marqueur ou tout autre instrument similaire.

**AVIS :** lorsque vous percez les trous, il est utile de couvrir la surface de ruban à masquer. Cela empêchera d'érafler la surface du bateau et facilitera le nettoyage. Couvrir la surface, puis marquer l'emplacement à percer. Une fois les trous-guides percés, enlevez le ruban à masquer avant de poursuivre l'installation.

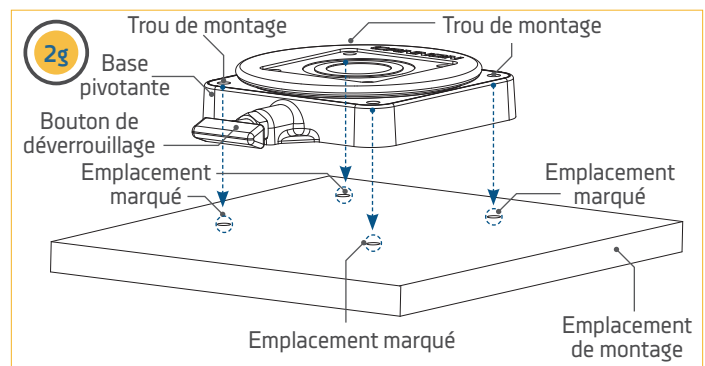
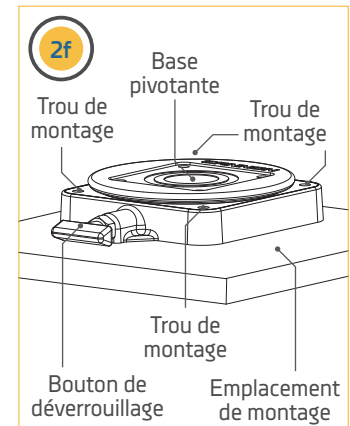
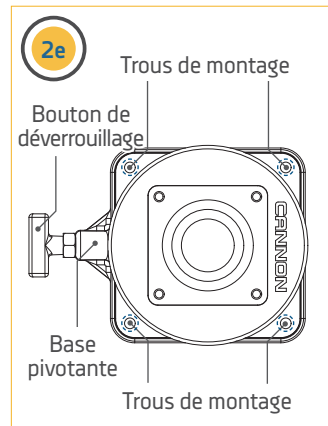

3

- h. Avec l'emplacement marqué, mettez la base de côté et percez un trou à chaque emplacement marqué avec une mèche de 9/32 po (7 mm).
- i. Remplacez la base sur l'emplacement de montage et alignez-la avec les quatre trous percés. Réorientez-la dans la direction désirée afin que les trous dans la base s'alignent sur les trous percés dans le bateau et que le bouton de déverrouillage ou le bouton à prise souple soit orienté comme voulu.

**AVIS :** Le montage de la base pivotante est facultatif. Si vous préférez utiliser uniquement la base de montage, utilisez-la comme modèle pour le perçage de trous. Pour fixer la base de montage au pont, utilisez quatre vis à métaux à tête bombée Phillips de 1/4-20 x 2 po (51 mm) (article n° 2), quatre rondelles plates (article n° 4) et quatre écrous Nylock 1/4-20 (article n° 6).

**AVIS :** si vous installez seulement la base de montage et que la base pivotante n'a pas été utilisée ou incluse avec votre treuil de pêche, passez à l'étape 6.

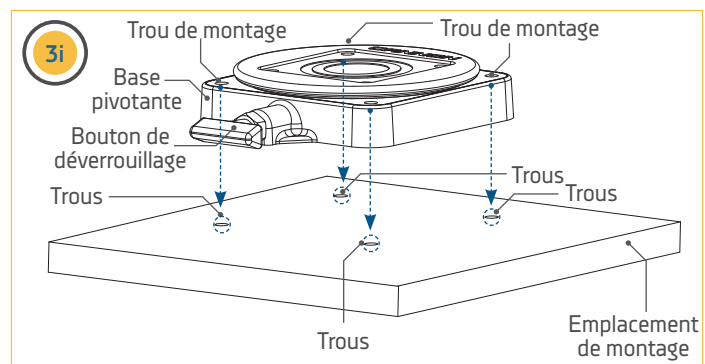
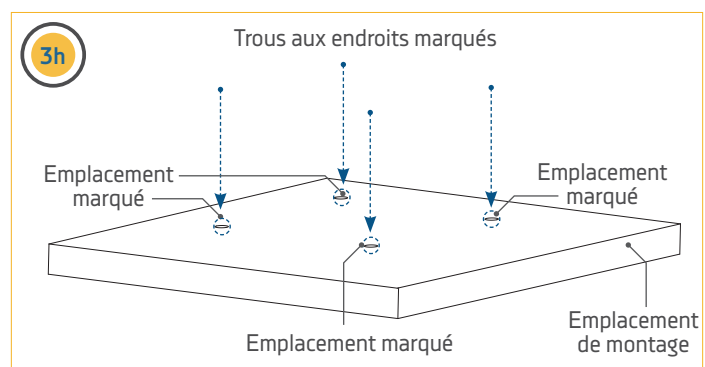



# INSTALLATION DE LA BASE

4

Articles requis :

-  #2 x 4
-  #4 x 4
-  #6 x 4

- j. Prenez quatre des vis à métaux à tête bombée de 1/4-20 X 2 po (51 mm) à prise cruciforme (article n° 2) et enduisez-les de composé antigrippage. Placer une vis dans chacun des trous de montage. Les vis à tête bombée devraient traverser la base pivotante et les trous percés dans l'emplacement de montage.
- k. Fixez les vis à tête bombée en place avec quatre rondelles plates (article n° 4) et quatre écrous Nylock 1/4-20 (article n° 6). Placez une rondelle plate sur l'extrémité de chaque vis à tête bombée. Fixez chaque vis à tête bombée et rondelle plate avec un écrou Nylock en utilisant un tournevis cruciforme Phillips n° 3. Serrez à la main ou à un couple de 45 pi-lb (61 Nm). Pour prévenir le grippage de la quincaillerie en acier inoxydable, n'utilisez pas d'outils haute vitesse pour l'installation.

**AVIS :** Pour prévenir le grippage de la quincaillerie en acier inoxydable, n'utilisez pas d'outils haute vitesse pour l'installation. Le fait de mouiller les vis ou d'appliquer un produit antigrippant peut aider à prévenir qu'elles grippent.

**AVIS :** considérez l'installation d'un verrou Cannon Lock en option sur la base de montage pour plus de sécurité (article n° 1903020)

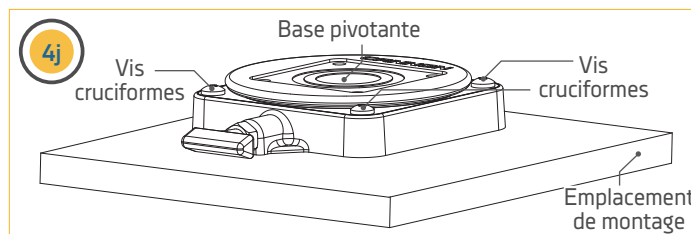
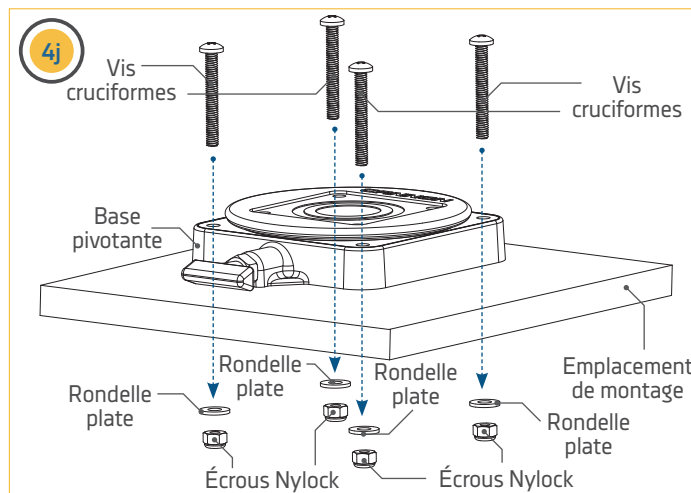

5

Articles requis :

-  #8 x 4

- l. La base de montage est installée sur la base pivotante. Au début de l'installation, la base de montage est fixée à l'assemblage de treuil de pêche. Rappelez-vous de l'orientation du bouton à prise souple et de l'orientation de l'assemblage de treuil de pêche dans leur position d'installation voulue.
- m. Démontez la base de montage de l'assemblage de treuil de pêche et placez-la sur la base pivotante selon la même orientation. Les trous de montage dans les coins de la base pivotante et de la base de montage doivent s'aligner. Fixez la base de montage à la base pivotante avec quatre des vis à métaux à tête bombée de 1/4-20 X 1 1/2 po (38 mm) (article n° 8) et un tournevis cruciforme.

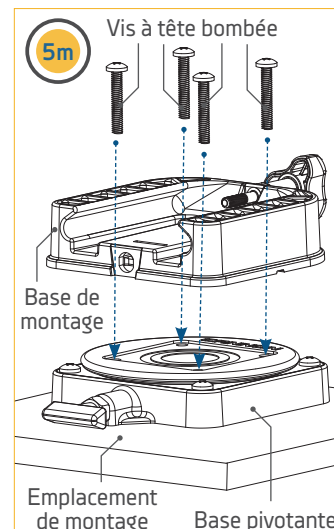
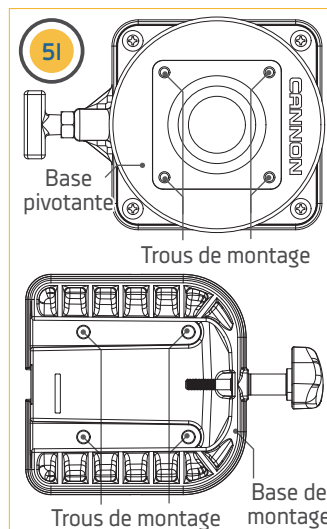

## INSTALLATION DU BOUTON D'EMBRAYAGE

6

- n. Une fois la ou les bases attachées l'une à l'autre, remplacez l'assemblage de treuil de pêche sur la base de montage et fixez-le en place avec le bouton à prise souple. Serrez à la main.

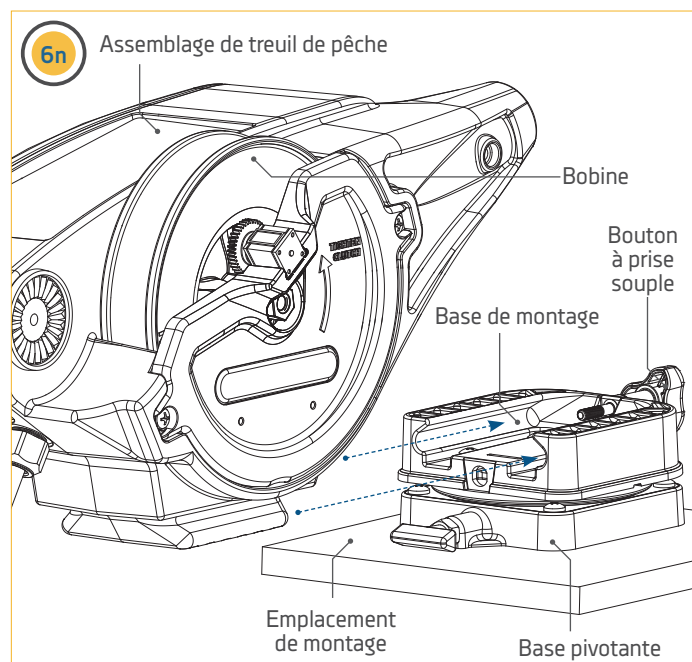

## INSTALLATION DU BOUTON D'EMBRAYAGE

1

Articles requis :



- a. Installez le bouton d'embrayage (article n° 10) sur le côté de l'assemblage du treuil. Le bouton d'embrayage est installé sur le côté du treuil de pêche, du côté de la bobine. Pour installer le bouton d'embrayage, insérez-le dans le centre de la bobine du treuil de pêche, tournez-le dans le sens antihoraire et serrez-le.

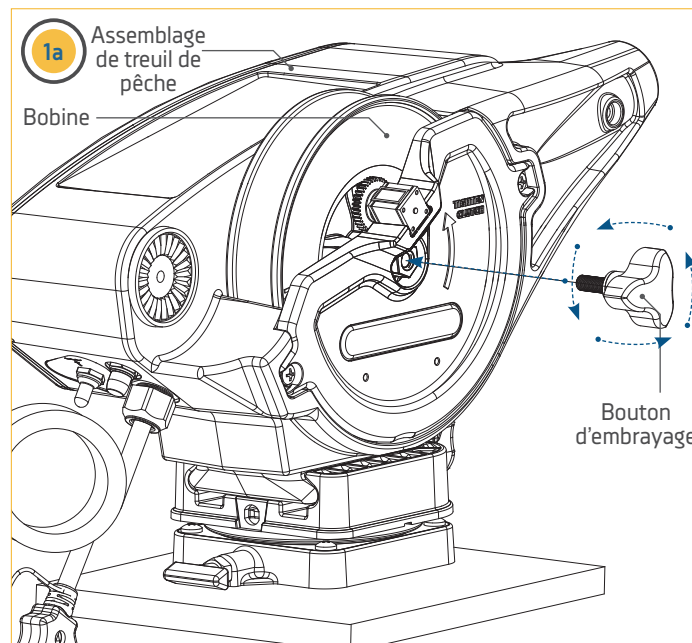

# INSTALLATION DE LA FLÈCHE OU DE LA FLÈCHE TÉLESCOPIQUE



## INSTALLATION DE LA FLÈCHE OU DE LA FLÈCHE TÉLESCOPIQUE

1

Articles requis :

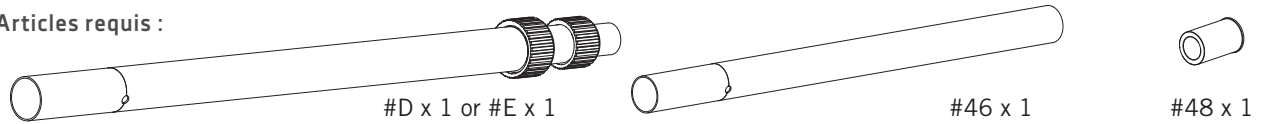

- Pour le treuil de pêche Magnum 5, prenez la flèche (article n° 46) et identifiez les deux extrémités. L'extrémité de la flèche avec le trou de vis le plus rapproché du bord sera placé le plus loin de l'assemblage du treuil de pêche. Prenez l'adaptateur de flèche (article n° 48) et insérez-le à l'autre extrémité de la flèche. Il sera fixé plus tard.
- Pour le treuil de pêche Magnum 10 ou Magnum 10 TS, prenez la flèche télescopique (assemblage D ou assemblage E) et coupez l'attache-fils qui tient les trois tubes de la flèche avec un coupe-fils ou un couteau. Enlevez l'attache-fils et desserrez les bagues de serrage à l'extrémité étroite de la flèche télescopique en les tournant dans le sens antihoraire.
- Le tube extérieur qui représente l'extrémité la plus large de la flèche télescopique comporte 3 trous utilisés pour la monter sur l'assemblage de treuil de pêche. Les tubes de la flèche télescopique doivent être déployés afin qu'ils ne nuisent pas au passage du boulon dans les trous servant au montage de la flèche au treuil.
- Avec les bagues de serrage de la flèche télescopique desserrées, les tubes de la flèche peuvent glisser indépendamment. Sortez le tube central de 2 po (5 cm) environ de sa position d'origine et resserrez la bague en la tournant dans le sens horaire. Glissez le tube du milieu de 2 po (5 cm) environ de sa position d'origine et serrez la deuxième bague. Vérifiez l'autre extrémité de la flèche afin de vous assurer que les trois trous du tube extérieur sont dégagés pour la quincaillerie de montage. Sinon, desserrez les bagues de serrage et ajustez les tubes pour dégager les trous. Serrez les bagues en les tournant dans le sens horaire afin d'empêcher les tubes de glisser et puis mettez la flèche de côté.

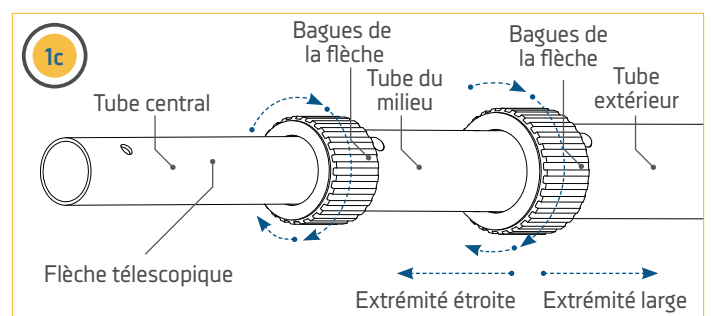
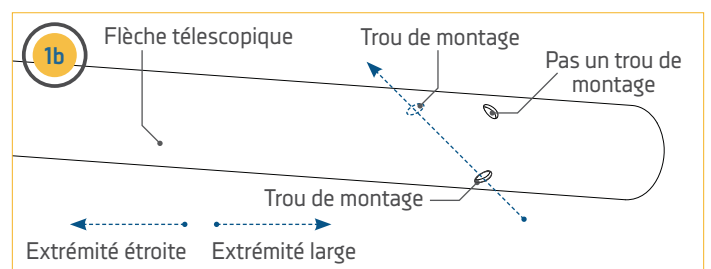
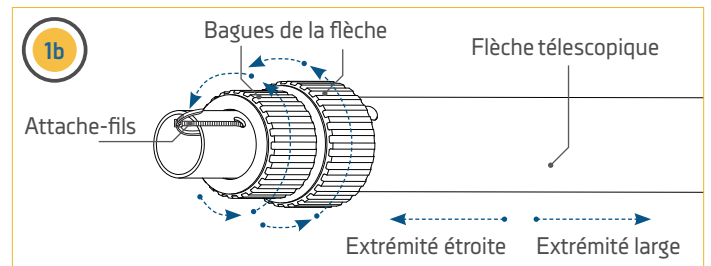
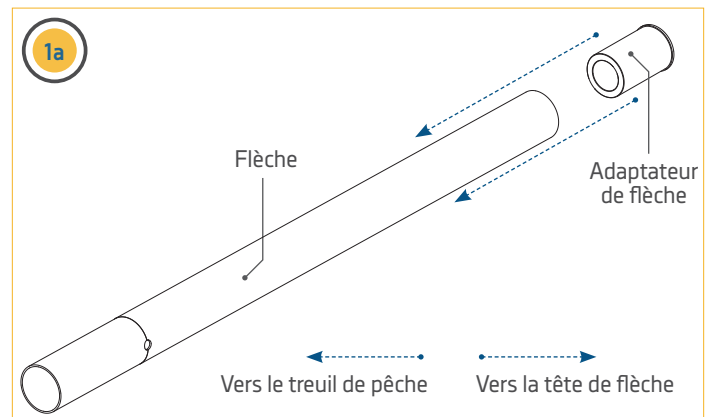



# INSTALLATION DE LA FLÈCHE OU DE LA FLÈCHE TÉLESCOPIQUE

## 2

Articles requis :

🔩 #12 x 1

🪝 #14 x 1

- e. Placez le crochet à boule (article n° 14) et posez l'écrou hexagonal en acier inoxydable (article n° 12) dessus. Vissez l'écrou hexagonal sur le crochet à boule presque à la fin des filets. Mettez de côté l'assemblage de crochet à boule.

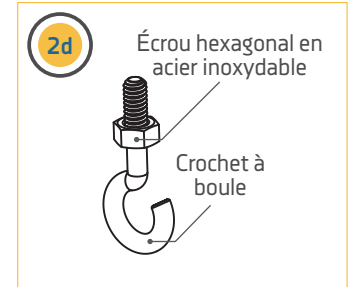
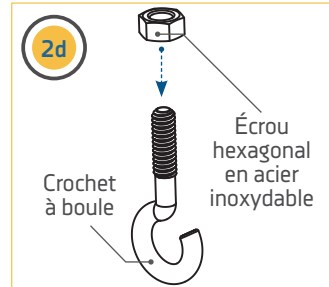

## 3

Articles requis :

🪝 #18 x 1

- f. Prenez l'extrusion pour crochet à boule (article n° 18) et placez-le sur l'extrémité large de la flèche télescopique, à l'opposé des bagues de serrage ou du côté treuil de pêche de la flèche. À ce point de l'installation, l'extrusion pour crochet à boule glissera librement sur la flèche.
- g. Notez l'emplacement des trois trous dans l'extrémité large de l'assemblage de flèche et d'extrusion pour crochet à boule. Les deux trous les plus éloignés l'un de l'autre sur la courbe du tube servent à fixer la flèche sur l'assemblage de treuil de pêche. Les deux trous sont alignés de manière à ce que la quincaillerie puisse traverser le tube afin de le fixer au treuil. Placez le tube sur l'assemblage de treuil de pêche et tournez-le de manière à ce que les trous de montage s'alignent avec les trous de montage de l'assemblage de treuil.

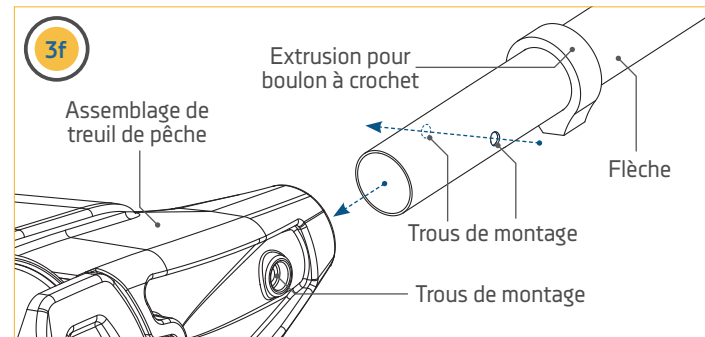
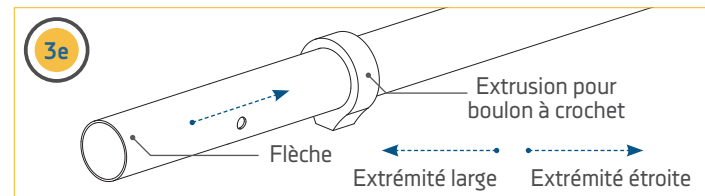
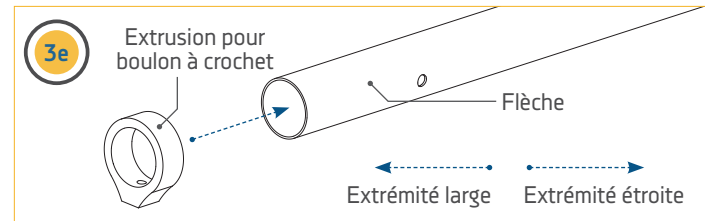

**AVIS :** pour les flèches télescopiques, si vous le préférez, tournez l'assemblage de flèche de manière à ce que la protubérance en plastique vers l'extrémité étroite de la flèche, près de la bague de serrage, soit orientée vers le bas. Cette préférence esthétique n'affecte pas le fonctionnement de la flèche.

# INSTALLATION DE LA FLÈCHE OU DE LA FLÈCHE TÉLESCOPIQUE

## 4

Articles requis :

⦿ #6 x 1

- h. L'assemblage de flèche est tenu en place par une vis et un boulon Nylock. À l'arrière de l'assemblage du treuil de pêche, du côté du moteur, vous trouverez une dépression à six pans pour l'écrou Nylock. Pressez l'écrou Nylock (article n° 6) dans la dépression à l'arrière du treuil de pêche, du côté opposé de la bobine. L'écrou Nylock doit être posé avec son bord courbé de l'écrou Nylock orienté vers l'extérieur.

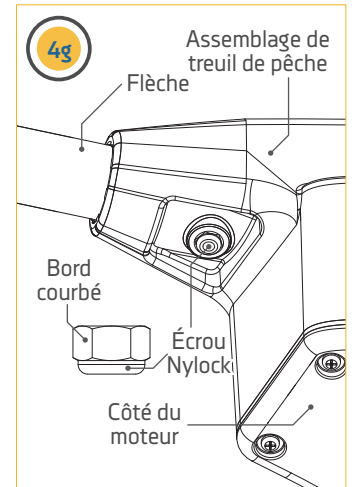
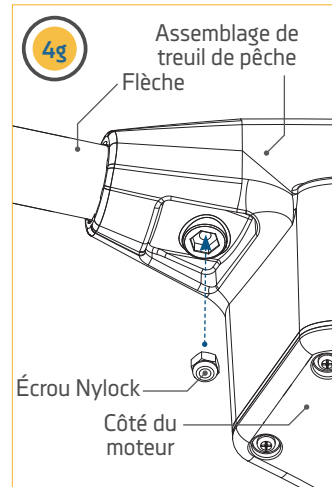

## 5

Articles requis :

⚓ #16 x 1

- i. Une vis tête bombée cruciforme 1/4-20 X 2 po (51 mm) (article n° 16) sert à fixer la flèche à l'assemblage de treuil de pêche. La vis à tête bombée cruciforme traverse le boîtier du treuil du côté de la bobine au côté opposé en traversant l'assemblage de flèche. À l'arrière de l'assemblage de treuil de pêche, la vis à tête bombée cruciforme sera vissée dans l'écrou Nylock installé plus tôt. Serrez la vis à tête bombée avec un tournevis cruciforme jusqu'à ce que l'extrémité de la vis affleure la surface de l'écrou Nylock du côté opposé du treuil.

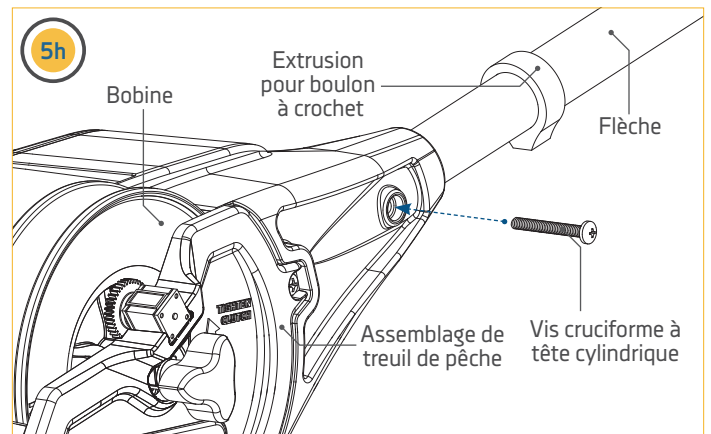

# INSTALLATION DE LA FLÈCHE OU DE LA FLÈCHE TÉLESCOPIQUE

6

- j. Avec la flèche fixée à l'assemblage du treuil, glissez l'extrusion pour crochet à boule sur la flèche jusqu'à ce qu'elle repose sur l'assemblage du treuil. Tournez l'extrusion pour boulon à crochet de manière à ce que le trou de vis soit orienté vers le bas.
- k. Posez l'assemblage de crochet à boule dans l'extrusion et serrez-le à la main jusqu'à ce que l'assemblage de crochet à boule fixe solidement l'extrusion contre la flèche. Tournez le crochet à boule dans le sens horaire jusqu'à ce qu'il soit correctement orienté.

**AVIS :** Ne serrez pas trop l'assemblage de crochet à boule, car il risque de déformer la flèche.

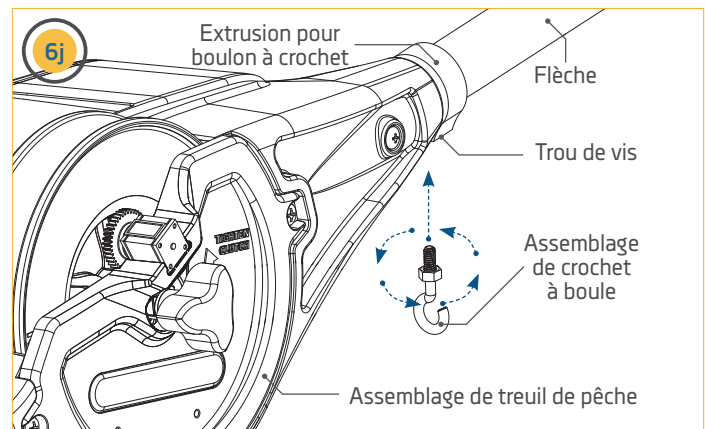
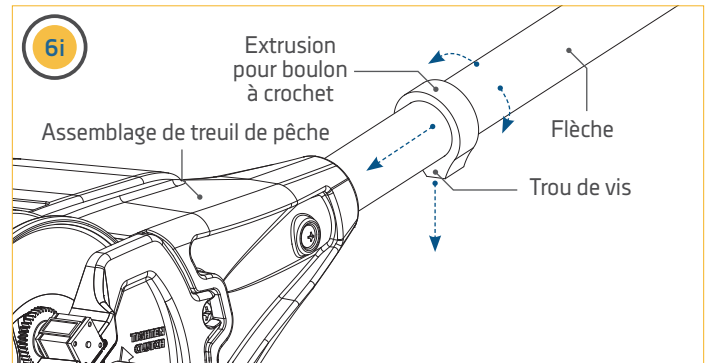

7

- l. Fixez l'orientation du crochet à boule en tournant l'écrou hexagonal de l'assemblage de crochet à boule avec une clé de 7/16 po (11 mm) jusqu'à ce qu'il soit bien serré contre l'extrusion. Serrez jusqu'à ce que l'écrou soit solidement vissé.

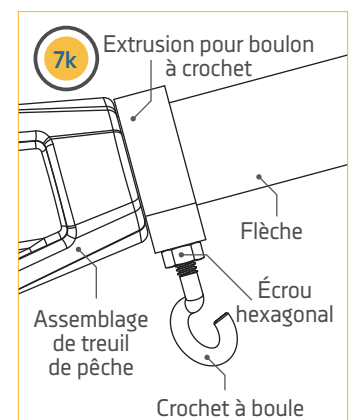
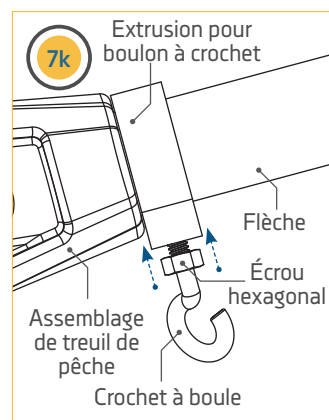

# INSTALLATION DE LA TÊTE PIVOTANTE/TÊTE DE FLÈCHE

## INSTALLATION DE LA TÊTE PIVOTANTE/TÊTE DE FLÈCHE >

1

Articles requis :

↓ #28 x 1

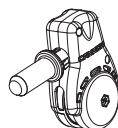

#38 x 1

- Installez ensuite la tête de flèche (article n° 38) à l'extrémité de la flèche. Placez la tête de flèche sur le tube et repérez le trou de montage. Pour les treuils de pêche Magnum 5, la tête de flèche sera insérée dans l'extrémité de la flèche avec l'adaptateur de flèche. Pour les treuils de pêche Magnum 10, la tête de flèche sera insérée dans l'extrémité étroite de la flèche télescopique. Assurez-vous que les trous de toutes les pièces sont alignés.
- Une fois les trous alignés, insérez une vis n° 8-18 X 5/8 po (16 mm) (article n° 28) dans l'extrémité de l'assemblage de flèche. Fixez la vis avec un tournevis cruciforme en tournant dans le sens horaire.

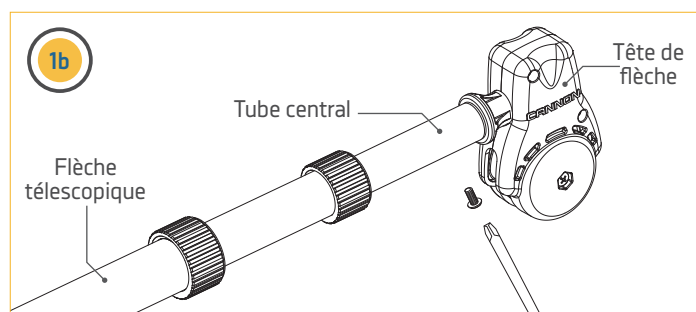
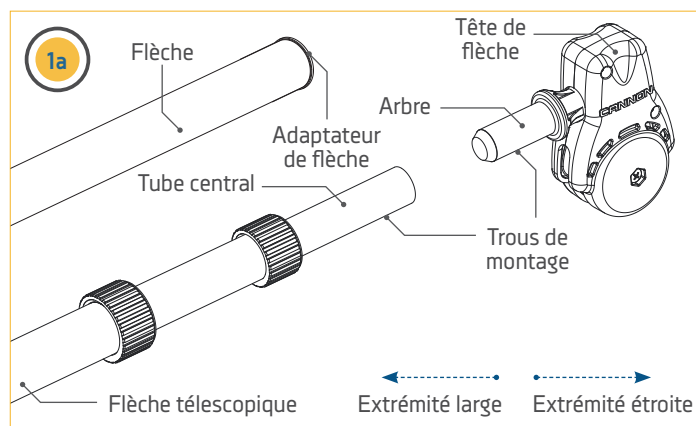

# TERMINAISON DE LA LIGNE DU TREUIL DE PÊCHE

## TERMINAISON DE LA LIGNE DU TREUIL DE PÊCHE >

Avec le corps du treuil de pêche Cannon installé, la terminaison de la ligne de la bobine peut être effectuée. Le treuil de pêche est livré de série avec une ligne retenue sur la bobine par un élastique. Lors de la terminaison, il est très important de maintenir la tension sur la ligne afin de la garder bien enroulée sur la bobine. À cette fin, le bouton d'embrayage est installé en premier et la ligne est ensuite acheminée et terminée. Vérifiez si le bouton d'embrayage a été installé en consultant la section « Installation du bouton d'embrayage » dans ces instructions. S'il est installé, procédez à la terminaison de la ligne en suivant les étapes ci-dessous :



Vous pouvez visionner une vidéo sur la terminaison du treuil de pêche Cannon en suivant ce lien en ligne : <https://www.youtube.com/watch?v=sQKp73j3aaw>

**AVIS :** Il peut être nécessaire d'obtenir l'aide d'une autre personne pour faire la terminaison de la ligne.

1

- a. Repérez l'élastique sur la ligne. L'élastique tient à la fois l'extrémité de la ligne sous tension et la ligne sur la bobine. Gardez l'élastique fixé sur l'extrémité de la ligne, mais détachez-le de la bobine afin de pouvoir maintenir la tension sur la ligne en tirant sur l'élastique. Une fois l'élastique détaché de la bobine, maintenez la tension sur la ligne en gardant l'élastique tendu.
- b. La ligne est enroulée sur la bobine dans le sens antihoraire. Travaillez avec l'extrémité de la ligne à laquelle l'élastique est attaché de manière à ce que la ligne se déroule du treuil de pêche par le bas, sous la flèche télescopique.

**AVIS :** lors de la terminaison de la ligne, il est très important de maintenir la tension sur cette dernière afin de la garder bien enroulée sur la bobine.

- c. Tirez la ligne tendue avec l'élastique solidement attaché. Glissez-le à travers l'assemblage de boulon à crochet.

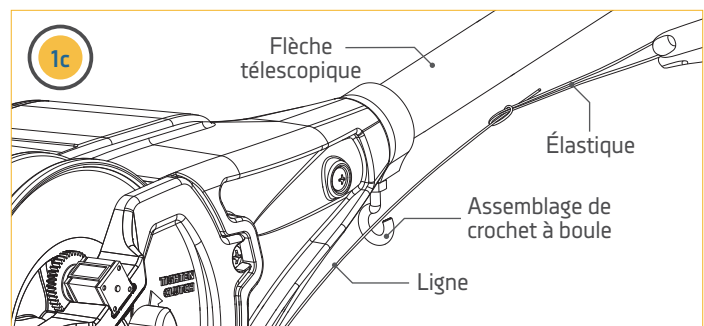
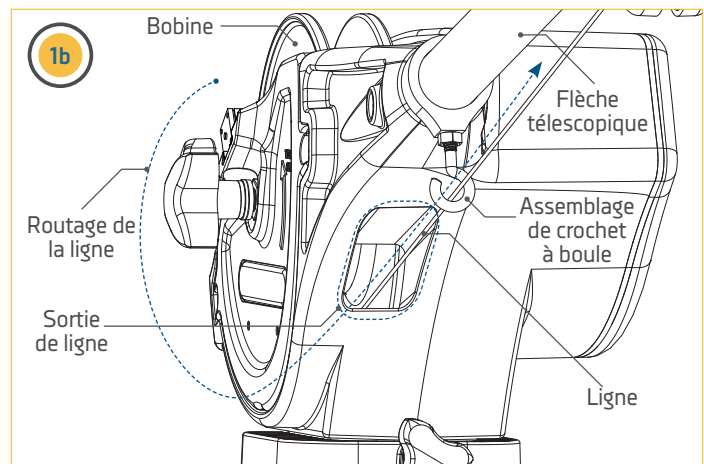
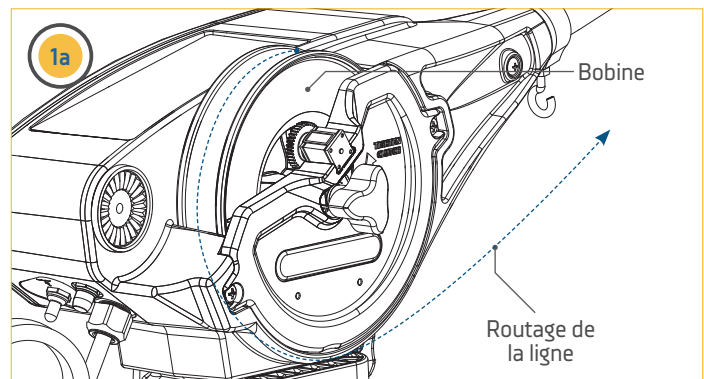

## TERMINAISON DE LA LIGNE DU TREUIL DE PÊCHE

2

- d. Le bouton d'embrayage maintient la tension sur la bobine. Desserrez le bouton d'embrayage sur le côté du treuil de pêche en le tournant dans le sens horaire tout en maintenant la tension sur la ligne. Tirez sur la ligne afin qu'il y ait suffisamment de mou pour acheminer la ligne dans la poulie.
- e. Acheminez la ligne dans la poulie de la tête de flèche de manière à ce qu'il sorte de la poulie du côté opposé de la base du treuil de pêche. Une fois qu'il sort de la poulie, tirez environ 2 pieds (61 cm) de ligne à travers la poulie.
- f. Resserrez le bouton d'embrayage en le tournant dans le sens antihoraire et maintenez la tension sur la ligne.

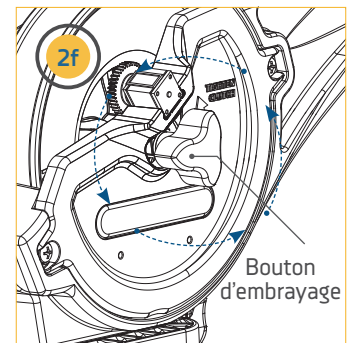
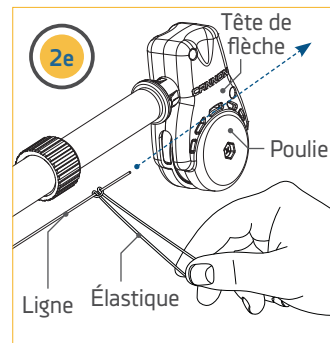
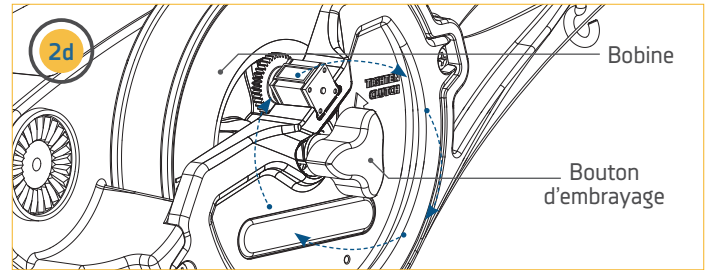

3

Articles requis :

 #30 X 1

- g. Demandez à une deuxième personne de tenir la ligne au-delà de la tête de flèche afin de garder la ligne tendue. Enlevez l'élastique de l'extrémité de la ligne.
- h. Coupez toute partie usée ou pliée de la ligne avec un coupe-fil.

**AVIS :** lors de l'acheminement de la ligne à travers la terminaison, n'utilisez qu'une ligne droite. Une ligne usée ou pliée peut être sous contrainte et casser de façon prématurée lors de la récupération des plombées de pêche à la traîne.

- i. Enfilez la ligne dans le manchon amortisseur de terminaison (article n° 30) par l'extrémité étroite en premier. Enfilez environ un pied (30,5 cm) de ligne dans le manchon.

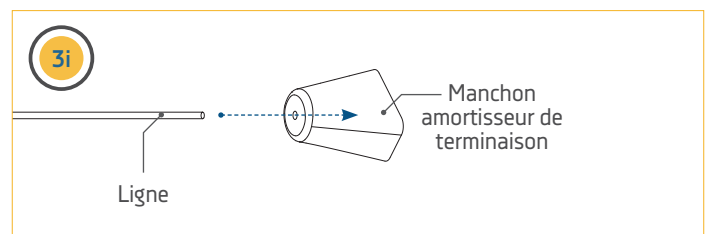
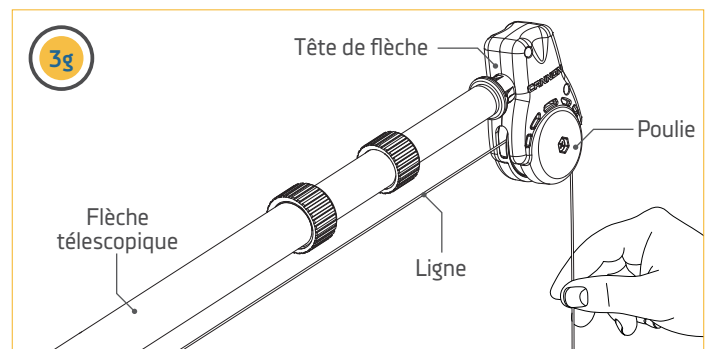

# TERMINAISON DE LA LIGNE DU TREUIL DE PÊCHE

4

Articles requis :



- j. Fixez le mousqueton pivotant (article n° 36) sur le crochet au bas de la terminaison Cannon (article n° 32). Le mousqueton pivotant peut être fixé en insérant l'extrémité du petit anneau métallique dans l'ouverture à l'extrémité du crochet inférieur de la terminaison. Il peut être utile d'utiliser une pince pour raccorder les deux pièces.

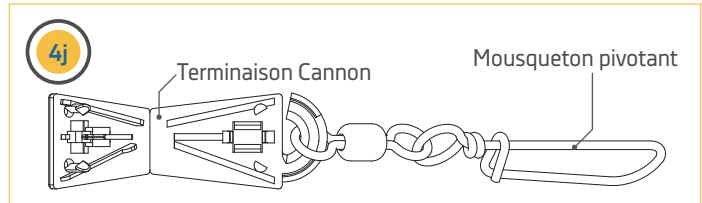
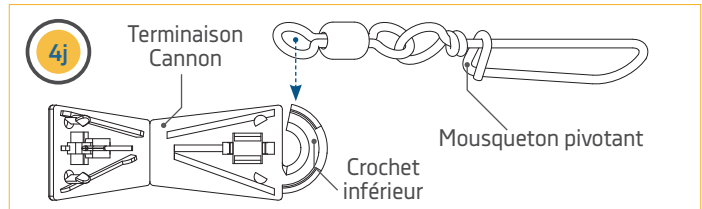

5

- k. Avec le mousqueton pivotant attaché à la terminaison Cannon, repérez l'avant et l'arrière de la terminaison. Repérez aussi les trous le long du pli supérieur et du crochet inférieur de la terminaison. Il y a trois trous le long du pli supérieur, un de chaque côté et un au centre. Il y a également 3 trous le long du pli inférieur, tous rapprochés les uns des autres. Pour effectuer la terminaison, la ligne doit être enfilée dans ces trous.

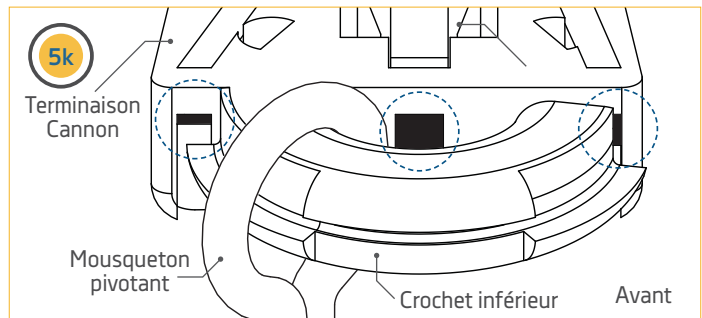
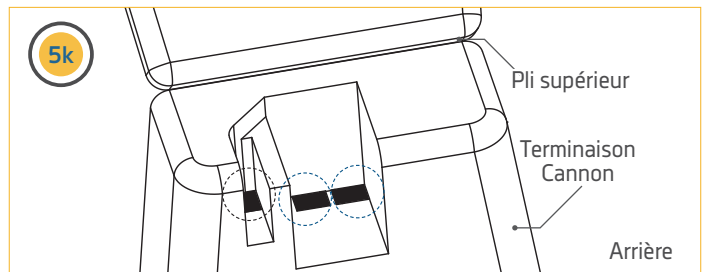
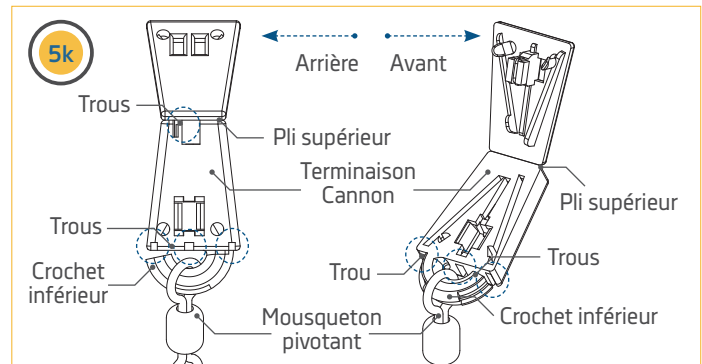



## TERMINAISON DE LA LIGNE DU TREUIL DE PÊCHE

6

- l. Retournez la terminaison afin que l'arrière soit orienté vers vous. L'ouverture du crochet inférieur devrait être du côté gauche. Avec la terminaison ainsi orientée, placez la ligne nouvellement coupée dans le trou à l'extrême droite dans le haut, afin que la ligne passe par le trou de l'arrière de la terminaison à l'avant.
- m. Lorsque la terminaison Cannon est remise à l'endroit, la ligne doit suivre la rainure du côté gauche de la terminaison vers le crochet inférieur. La ligne doit alors être tirée pour sortir par le bas du côté fermé du crochet inférieur. Tirez environ 6 pouces (15 cm) de ligne du bas de la terminaison.
- n. Glissez la ligne sortant par le bas de la terminaison le long du crochet inférieur en l'enfilant dans l'anneau du mousqueton pivotant posé sur le crochet.
- o. Avec la ligne enfilée dans l'anneau du mousqueton pivotant, enfillez-le le long du crochet inférieur de la terminaison et insérez-le dans le trou à l'autre extrémité de la terminaison, où se trouve l'espace entre le crochet et la terminaison. Tirez environ 6 pouces (15 cm) de ligne par le trou.

**AVIS :** lors de l'acheminement de la ligne à travers la terminaison, il peut y avoir du mou dans la ligne. Aux fins d'acheminement de la ligne, le mou ne présente pas de problème. Il sera repris à la fin du processus de terminaison. Assurez-vous toutefois que le mou n'est pas plié afin de pouvoir facilement enfiler la ligne dans la terminaison.

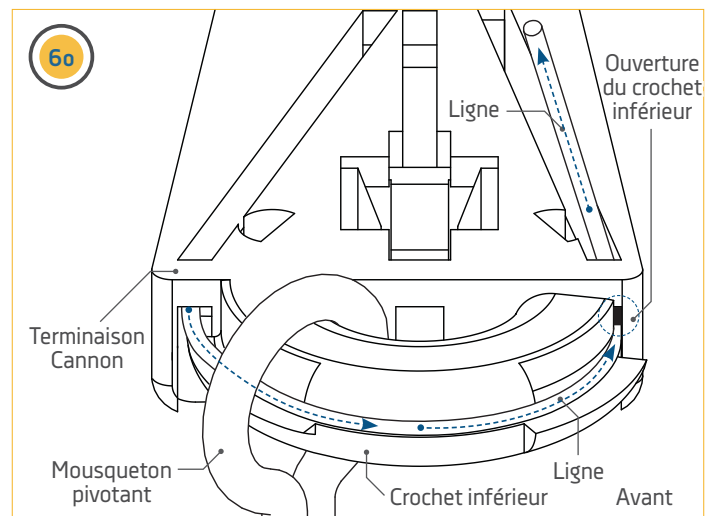
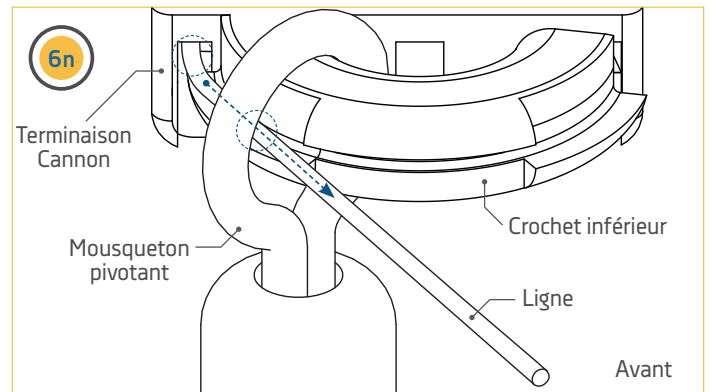
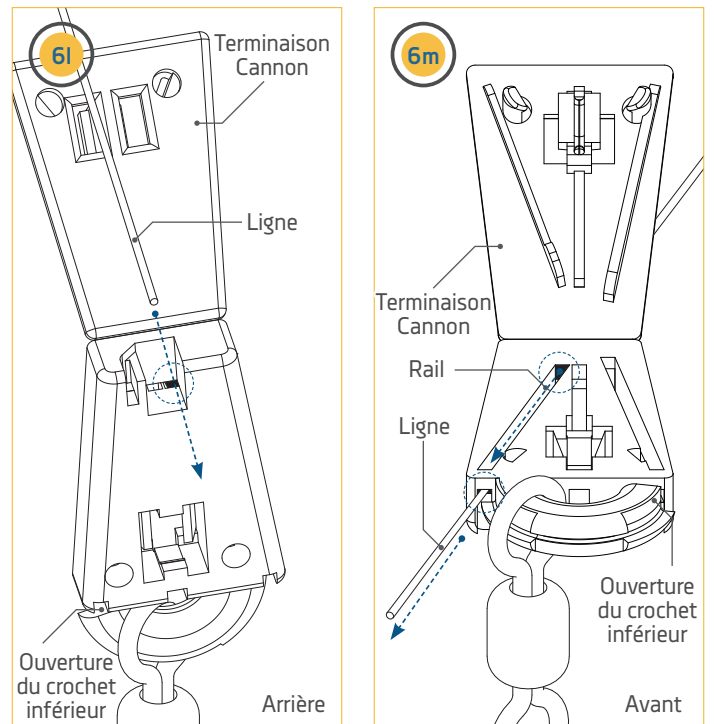



## TERMINAISON DE LA LIGNE DU TREUIL DE PÊCHE

7

- p. Avec l'avant de la terminaison Cannon toujours orientée vers vous, placez la ligne dans la rainure du côté droit de la terminaison et enfitez-le dans le trou à l'autre extrémité de la rainure. La ligne sort du trou vers l'arrière de la terminaison.
- q. Retournez la terminaison afin que l'arrière soit orienté à nouveau vers vous. Tirez environ 6 pouces (15 cm) de mou de la terminaison.
- r. Prenez l'extrémité de la ligne et tirez-la à travers le trou à l'arrière de la terminaison juste à côté du trou dont elle vient de sortir. Ce trou est au centre de la terminaison et se trouve directement entre le trou dont la ligne vient de sortir et le premier trou dans lequel il a été enfilé dans la terminaison.

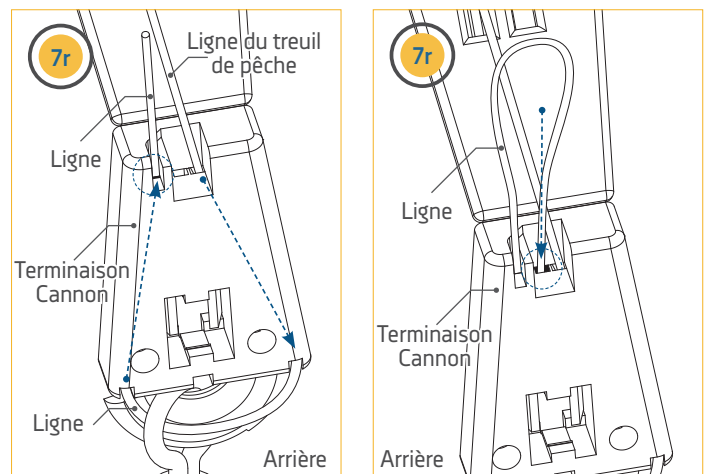
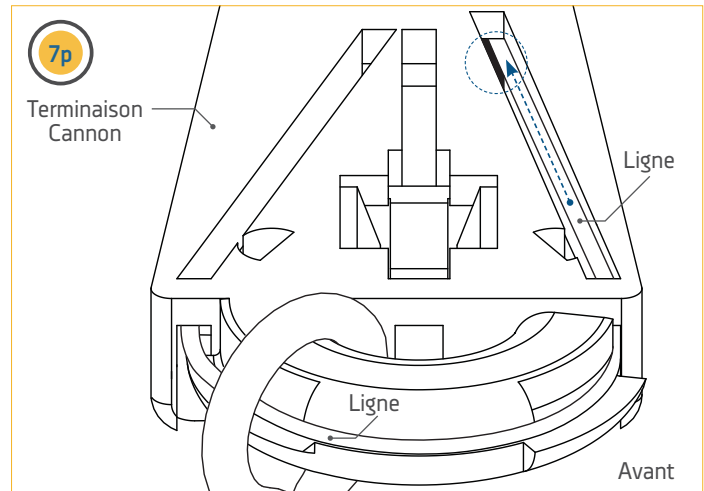

8

- s. Retournez la terminaison afin que l'avant soit orienté vers vous. L'extrémité de la ligne qui vient d'être insérée dans l'arrière de la terminaison doit passer dans la rainure au centre de la terminaison. Acheminez la ligne dans cette rainure jusqu'à ce qu'il sorte du trou au centre de la terminaison et le long du centre du crochet inférieur, à l'extrémité de la rainure. La ligne devrait dépasser de 1/8 po (3 mm) environ de la terminaison du côté du crochet inférieur.

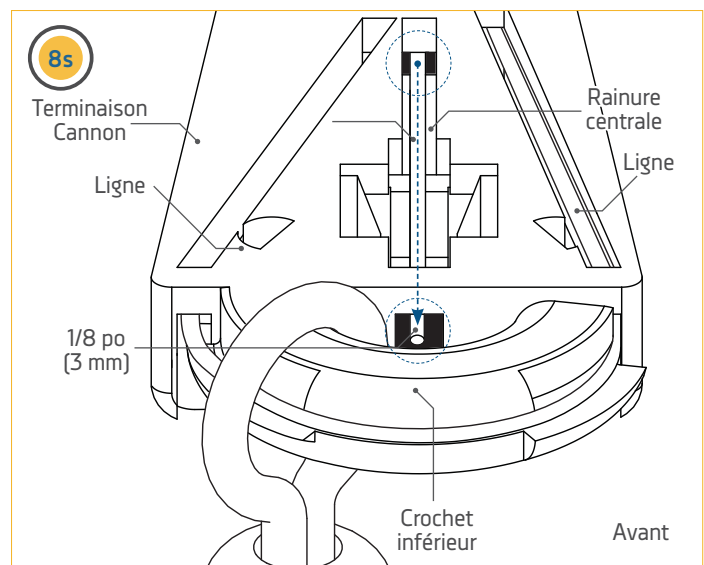

## TERMINAISON DE LA LIGNE DU TREUIL DE PÊCHE

9

- t. Avec l'extrémité de la ligne dépassant du dernier trou près du crochet inférieur, tenez la terminaison et pressez la ligne dans la rainure centrale pour le tenir en place. En tenant la ligne ainsi, tirez sur la ligne enroulée autour de la terminaison à travers la terminaison dans le sens inverse afin de reprendre le mou. Au besoin, utilisez une pince pour serrer la ligne.

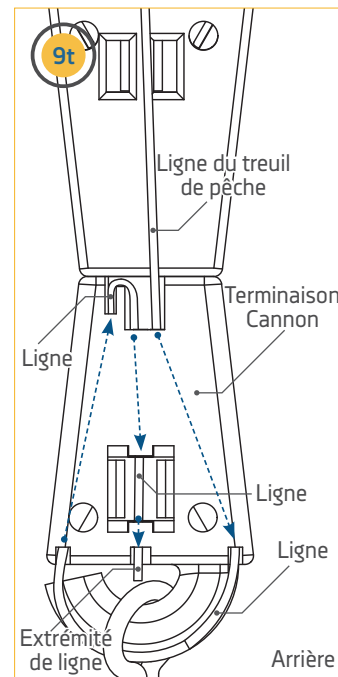
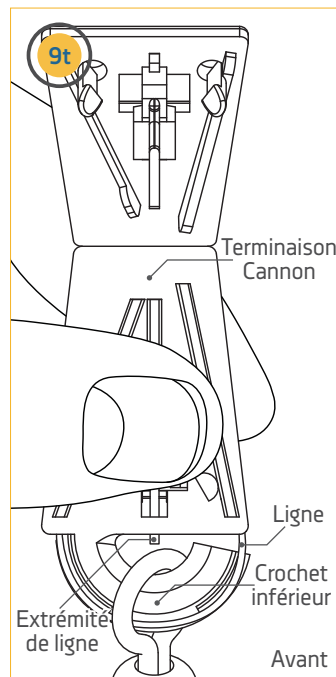

10

- u. Avec la ligne serrée, fermez le couvercle de la terminaison de manière à ce que la pince au centre du couvercle central saisisse la ligne. Au besoin, utilisez une pince pour fermer la terminaison. Avec la terminaison fermée, glissez le manchon amortisseur de terminaison solidement contre la terminaison jusqu'à ce qu'il soit bien assis. Une fois le manchon assis, la terminaison du treuil de pêche est réussie. Une plombée Cannon peut alors être attachée directement au mousqueton pivotant.

### ⚠ ATTENTION

Ne surchargez pas le treuil de pêche. Il est conçu pour récupérer un poids maximum de 20 lb (9,1 kg).

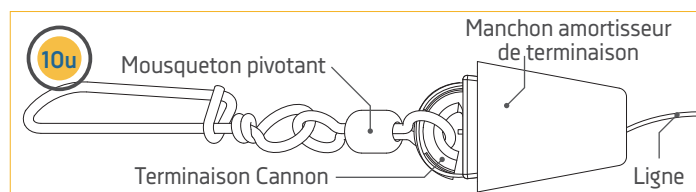
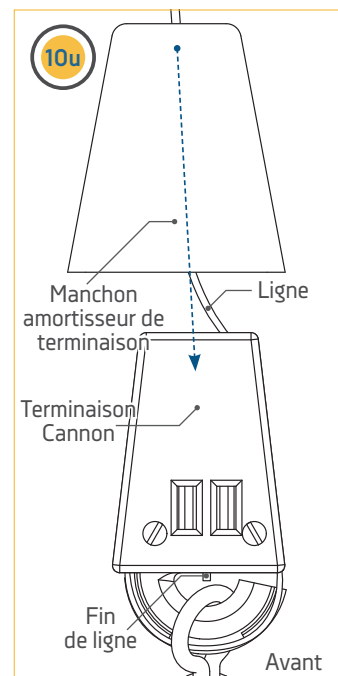
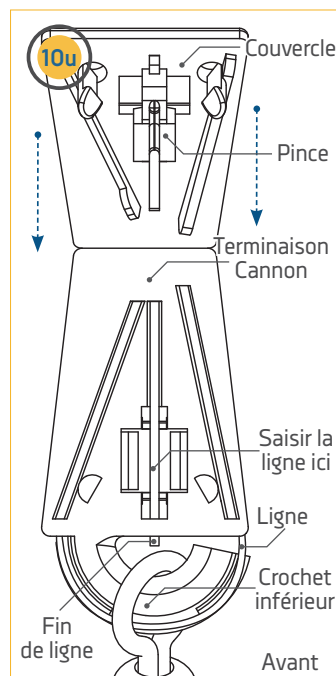

# INSTALLATION DU PORTE-CANNE ARRIÈRE

## INSTALLATION DU PORTE-CANNE ARRIÈRE >

Les treuils de pêche Cannon Magnum et Cannon Magnum TS possèdent des porte-cannes arrière. Le porte-canne est muni d'un système de verrouillage denté en deux pièces. Cela permet le réglage indépendant et facile du porte-canne sur deux axes, qui peuvent être réglés en incréments de 15°. La conception symétrique permettra le montage du porte-canne d'un côté ou l'autre du treuil de pêche, ou de deux porte-canne en même temps. Le ressort sur l'arbre du bouton à prise souple permet de desserrer le bouton et de régler le porte-canne sans avoir à le démonter complètement. Pour l'installation, suivez les étapes ci-dessous.

**AVIS :** l'assemblage de porte-canne n'est pas couvert par la garantie s'il est utilisé avec de l'équipement pesant plus de 30 lb (13,6 kg). L'équipement placé dans les porte-canne et sa perte potentielle sont la responsabilité de l'utilisateur et n'est aucunement garanti par Johnson Outdoors, Inc. Le montage doit être conforme aux instructions fournies pour être admissible à la garantie sur le produit.

### ⚠ ATTENTION

Le porte-canne est destiné à l'utilisation avec une ligne d'une résistance de 30 lb (13,6 kg) seulement et n'est pas recommandé pour l'utilisation avec de l'agrès avec une cote IGFA (International Game Fish Association) de plus de 30 lb (13,6 kg). Une courroie de sécurité (non comprise) est recommandée pour toutes les utilisations. Le porte-canne ne doit pas être utilisé comme poignée ou point d'appui.

1

#### Articles requis :



#20 X 1

#22 x 1



#26 x 1

- Selon le modèle, le treuil de pêche comprend un ou deux porte-canne. Pour fixer le porte-canne sur l'assemblage de treuil de pêche, prenez un des deux boutons à prise souple (article n° 20) et un des deux ressorts de goupille de déverrouillage (article n° 22). Placez un ressort à l'extrémité de chaque bouton à prise souple.
- Si le treuil de pêche ne comprenait qu'un seul porte-canne, décidez de quel côté du treuil de pêche vous voulez l'installer selon le montage et l'utilisation du treuil de pêche. Une fois l'emplacement du porte-canne établi, retournez le bras de porte-canne à deux axes (article n° 26) de manière à ce que le côté court du coude soit placé contre l'assemblage du treuil de pêche. La face du bras de porte-canne à deux axes installé sur le treuil de pêche comporte des dents qui sont appariées au bras du porte-canne sur axe double. Ces dents appariées aident à maintenir la position du bouton et le gardent en place lorsque la position du porte-canne est modifiée pendant l'usage. Serrez le bras de porte-canne à deux axes avec le bouton à prise souple.

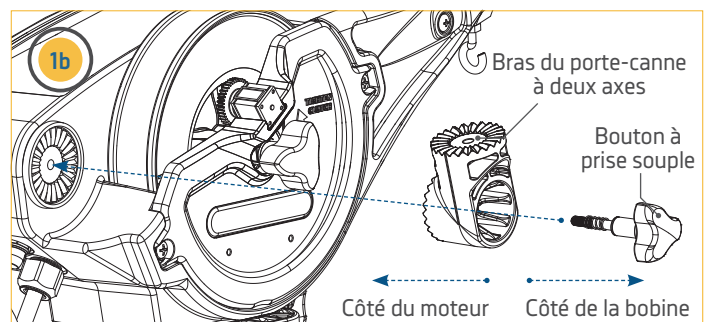
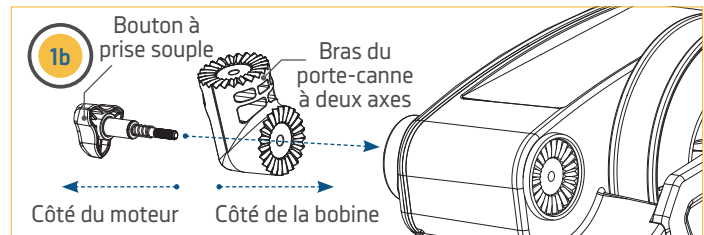
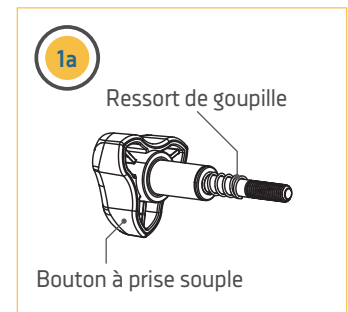
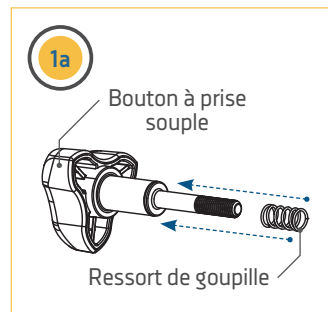

**AVIS :** le treuil de pêche Magnum Tournament Series comprend un porte-canne, le treuil de pêche Magnum ordinaire en comprend deux.

# INSTALLATION DU PORTE-CANNE ARRIÈRE

## 2

Articles requis :



#22 x 1

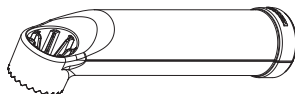

#34 X 1

- c. Un bouton à prise souple sert à fixer le tube du porte-canne à deux axes au bras que vous venez d'installer. Prenez un des deux boutons à prise souple (article n° 20) et un des deux ressorts de goupille de déverrouillage (article n° 22). Placez un ressort à l'extrémité de chaque bouton à prise souple.
- d. Orientez le tube du porte-canne sur axe double (article n° 24) de manière à ce que l'extrémité courte de la pièce soit placée contre le bras du porte-canne sur axe double. La face du bras de porte-canne sur axe double comporte des dents qui sont appariées au tube du porte-canne sur axe double. Ces dents appariées aident à maintenir la position du bouton et le gardent en place lorsque la position du porte-canne est modifiée pendant l'usage. Serrez le tube de porte-canne sur axe avec le bouton à prise souple.
- e. Pour régler l'orientation du bras ou du tube de porte-canne sur axe, desserrez le bouton à prise souple et tournez les éléments à la position voulue. Resserrez ensuite le bouton à prise souple afin de le fixer en place.

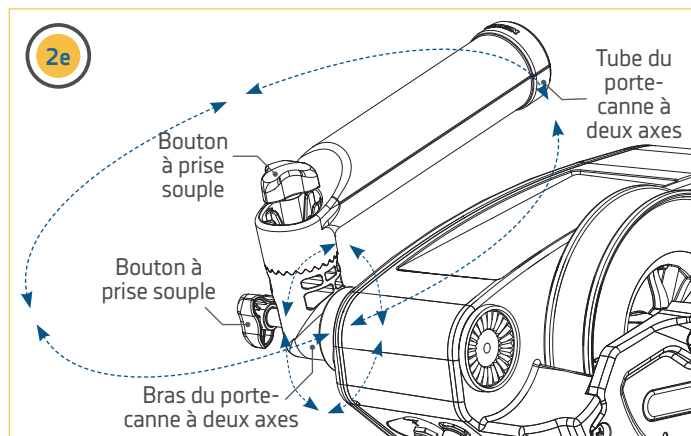
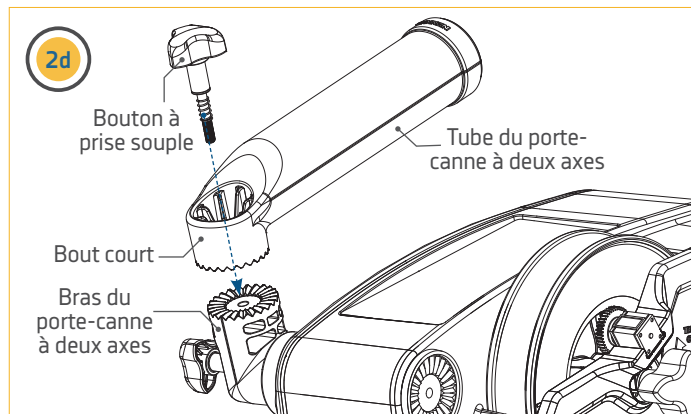
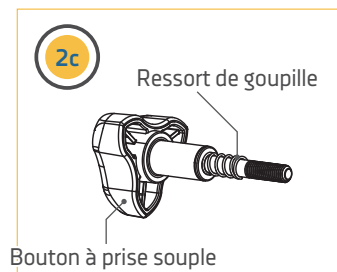
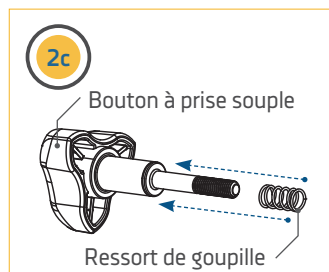

# INSTALLATION DES BATTERIES ET DU CÂBLAGE

## DIRECTIVES DE GRÉEMENT ET D'INSTALLATION

Pour des raisons de sécurité et de conformité, nous vous recommandons de suivre les normes de l'American Boat and Yacht Council (ABYC) pour le gréement de l'embarcation. Les altérations dans le câblage de l'embarcation devraient être complétées par un technicien de marine qualifié. Les spécifications suivantes sont seulement des lignes directrices générales :

### ATTENTION

Ces lignes directrices s'appliquent au gréement général pour soutenir le produit de Cannon. L'alimentation de plusieurs treuils de pêche ou d'autres appareils électriques, à partir du même circuit d'alimentation, peut influencer sur le calibre des conducteurs et le dimensionnement des disjoncteurs recommandés. Pour un fil plus long que celui fourni avec l'appareil, suivez le tableau de dimensionnement de gabarit des conducteurs et des disjoncteurs du tableau ci-dessous. Si la longueur totale de la rallonge est de plus de 30 pi (9 m), nous vous recommandons de communiquer avec un technicien maritime qualifié.

### ATTENTION

Veuillez lire les renseignements suivants avant de connecter votre treuil de pêche à une batterie afin d'éviter d'endommager votre produit et/ou d'annuler votre garantie.

## TABLEAU DES CALIBRES DES FILS CONDUCTEURS ET DES DIMENSIONS DES DISJONCTEURS

Le présent tableau des dimensions de gabarit des conducteurs et disjoncteurs est uniquement valable pour les hypothèses suivantes :

1. Il n'y a pas plus de deux conducteurs qui sont regroupés à l'intérieur d'une gaine ou d'un conduit à l'extérieur de l'espace moteur.
2. Chaque conducteur est muni d'un isolant d'une température nominale de 105 °C.
3. Aucune chute de tension de plus de 5 % n'est autorisée lorsque le moteur est à plein régime, en fonction des exigences en matière d'alimentation du produit qui ont été publiées.

Spécifications des fusibles/disjoncteurs	Spécifications des fils		
	Calibre 10	Calibre 8	Calibre 6
30 A, 32 V, imperméables, rapides	0 à 10 pi	11 à 15 pi	16 à 20 pi
	0 à 3 m	3 à 4,5 m	4,5 à 6 m

### ATTENTION

**Un dispositif de protection contre la surintensité (disjoncteur ou fusible) doit être utilisé.** Les préalables de la garde côtière exigent que chaque conducteur de courant, qui n'est pas fixé, soit protégé par un fusible ou un disjoncteur qui se réinitialise manuellement et qui ne peut se déclencher automatiquement. Le type (tension et courant nominaux) du fusible ou du disjoncteur doit être de dimension appropriée pour le treuil de pêche Cannon utilisé.

## INSTALLATION DES BATTERIES ET DU CÂBLAGE

### RECOMMANDATIONS POUR MAINTENIR LE CIRCUIT ÉLECTRIQUE DU BATEAU EN BON ÉTAT

Lorsqu'un bateau est dans l'eau, diverses parties submergées interagissent pour créer de faibles courants électriques. Ces faibles courants électriques devraient être contrôlés afin de prolonger la vie des pièces AVIS : étal du bateau et d'assurer un bon milieu pour attraper du poisson. Afin que les fonctions Contrôle positif des ions (Positive Ion Control, PIC) et Arrêt court (Short Stop) de votre treuil de pêche fonctionnent correctement, il est important de vous assurer que votre bateau est bien configuré avant l'installation de votre treuil de pêche. Pour tous les détails concernant le fonctionnement du système Positive Ion Control, consultez la section du « Système Positive Ion Control » du manuel du propriétaire.

- Si les anodes sacrificielles de zinc sur votre bateau et votre moteur hors-bord/extérieur sont dissoutes plus que la moitié, on recommande de les remplacer. Nettoyez régulièrement les anodes à l'aide d'une brosse non corrosive.
- Toute couche ou croissance de biofilm devrait être nettoyée.
- Toutes les pièces en métal y compris la coque (si en métal) devraient être interconnectées par un câble de mise à la terre. Cela comprend les arbres de moteur, les arbres extérieurs et les accessoires qui traversent la coque. Cela garantira que le bateau est bien mis à la masse à l'eau et permettra aux systèmes Positive Ion Control et Short Stop de fonctionner correctement.
- La ligne de votre treuil de pêche doit être remplacé aux deux (2) ans. La corrosion de la ligne peut l'affaiblir, de façon physique et électrique.
- L'utilisation de poids enduits Cannon et de l'assemblage de mousqueton avec isolant aidera à isoler le poids de la ligne à charge positive.

**AVIS :** Afin d'assurer le bon fonctionnement de votre treuil de pêche, mettez la batterie du treuil à la masse du circuit électrique du bateau. Vérifiez d'abord toujours si votre bateau est bien mis à la masse. Des dysfonctions du système Positive Ion Control, de la communication entre les unités ou du fonctionnement peuvent être le résultat d'une mauvaise mise à la masse.

### SPÉCIFICATIONS ÉLECTRIQUES ET INSTRUCTIONS DE CÂBLAGE

Le treuil de pêche est coté à 30 ampères (pleine charge), 12 volts CC et est protégé par un disjoncteur à réarmement manuel de 25 ampères (situé sous le carter du moteur). Veillez à mesurer la tension de la batterie de votre bateau.

#### **⚠ AVERTISSEMENT**

N'utilisez pas ce treuil de pêche avec un système de batterie de 24 volts ou plus. Cela causera des dommages à l'appareil et annulera la garantie. Connectez votre treuil de pêche à un système de batterie de 12 volts seulement.

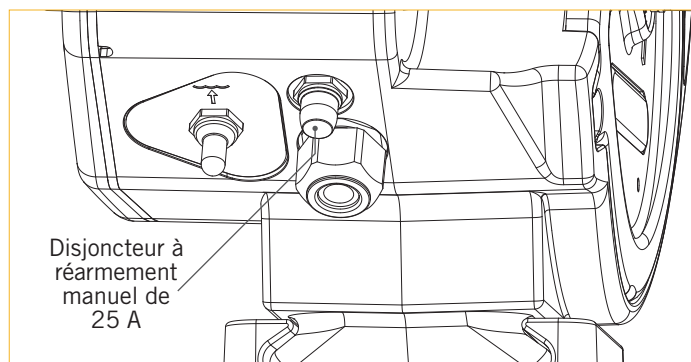

#### **⚠ AVERTISSEMENT**

Nous recommandons fortement d'alimenter votre treuil de pêche avec une batterie capable de fournir un courant élevé pour une longue période. Ne faites fonctionner le treuil de pêche avec une batterie de démarrage que si elle est rechargée par un alternateur pendant que le treuil de pêche est en marche.

#### **⚠ AVERTISSEMENT**

Ne jamais brancher les bornes (+) et (-) de la batterie ensemble. Assurez-vous qu'aucun objet métallique ne puisse tomber sur la batterie et provoquer un court-circuit entre les bornes. Cela provoquerait immédiatement un court-circuit et un risque extrême d'incendie.



# INSTALLATION DES BATTERIES ET DU CÂBLAGE

## CONNEXION À LA BATTERIE

Nous recommandons fortement l'installation d'un fusible ou d'un disjoncteur manuel sur la borne positive de la batterie, à au plus 7 pouces (18 cm) de celle-ci. De plus, vous pouvez également connecter le treuil de pêche à un sélecteur de batterie. Nous recommandons fortement d'alimenter le treuil de pêche avec une batterie à charge poussée marine. Ne faites fonctionner le treuil de pêche avec une batterie de démarrage que si elle est rechargée par un alternateur pendant que le treuil de pêche est en marche.

1. Assurez-vous que le treuil est mis hors circuit ou que la fiche de connexion rapide du câble d'alimentation du treuil est débranchée.
2. Raccordez le fil positif (+) rouge à la borne positive (+) rouge de la batterie.
3. Raccordez le fil négatif (-) noir à la borne négative (-) noire de la batterie.
4. Lorsque vous êtes prêt à utiliser le treuil de pêche, rebranchez la fiche de connexion rapide.

**AVIS :** contrôlez la dégradation des câbles d'alimentation et limitez la corrosion en utilisant du gel antioxydant sur tous les raccords. N'utilisez pas d'écrous à oreilles.

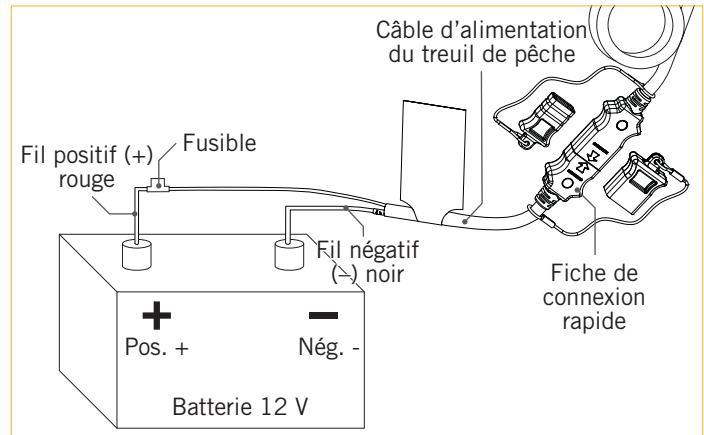

## ⚠ ATTENTION

Consultez le « Tableau de calibre des conducteurs et de dimensions des disjoncteurs » dans la section précédente pour trouver le disjoncteur ou fusible approprié convenant à votre treuil de pêche.

## ⚠ AVERTISSEMENT

Pour des raisons de sécurité, débranchez le treuil de pêche de la batterie lorsque le treuil de pêche n'est pas utilisé ainsi que pendant la charge de la batterie. Si vous installez un raccordement en fil de plomb, respectez les polarités appropriées et suivez les instructions qui se trouvent dans votre manuel du propriétaire du bateau. Serrez bien les écrous papillon des fils conducteurs autour des bornes de la batterie. Positionnez la batterie dans un compartiment ventilé.

## ALIMENTATION DE PLUSIEURS TREUILS DE PÊCHE

Lorsque vous utilisez plusieurs treuils de pêche, faites fonctionner un maximum de 2 treuils par batterie de 12 volts exclusive. Suivez les instructions de la section « Raccordement à la batterie » de ces instructions d'installation. Répétez les opérations pour chaque treuil.

**AVIS :** utilisez la fiche de connexion rapide pour couper l'alimentation au treuil de pêche sans toucher la batterie.

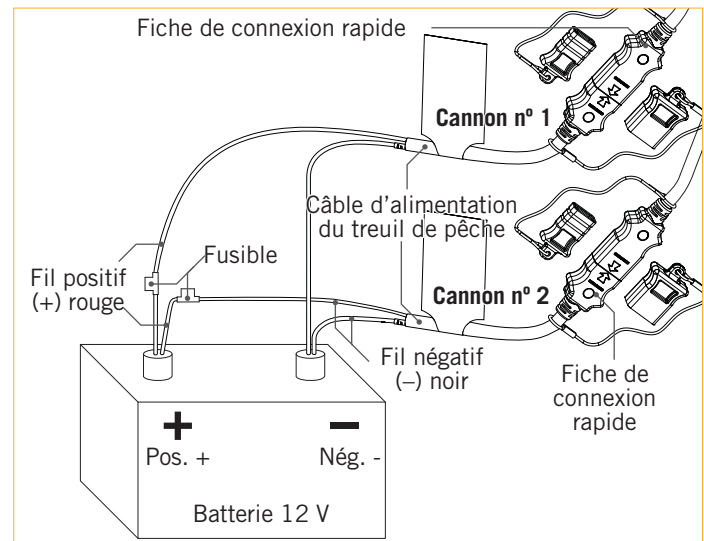

## INSTALLATION DES BATTERIES ET DU CÂBLAGE

### AUTRES POINTS À CONSIDÉRER

#### ACCESSOIRES SUPPLÉMENTAIRES CONNECTÉS AUX BATTERIES DU TREUIL DE PÊCHE >

Votre treuil de pêche Cannon, les composants électroniques de votre bateau ou votre bateau peuvent subir des dommages importants si de mauvaises connexions sont effectuées entre les batteries de votre treuil de pêche et d'autres systèmes de batteries. Cannon recommande l'utilisation d'un système de batterie exclusif pour votre treuil de pêche. Lorsque possible, les accessoires doivent être branchés sur un système de batterie séparé. Les radios et les sonars ne doivent être connectés à aucun système de batteries du treuil de pêche à la traîne étant donné que les interférences provenant du treuil de pêche sont inévitables. Si vous connectez des accessoires supplémentaires à l'une des batteries du treuil de pêche, ou si vous effectuez des connexions entre les batteries du treuil de pêche et d'autres systèmes de batterie sur le bateau, assurez-vous de respecter attentivement les indications ci-dessous.

La connexion négative (-) doit être connectée à la borne négative de la même batterie à laquelle la borne négative du treuil de pêche est connectée. La connexion à une autre batterie du treuil de pêche fera entrer une tension positive dans la « mise à la masse » de cet accessoire, ce qui peut entraîner une corrosion excessive. Tout dommage causé par de mauvaises connexions entre les systèmes de batterie ne sera pas couvert par la garantie.

#### SYSTÈMES DE DÉMARRAGE D'APPOINT ET COMMUTATEURS >

Les systèmes de démarrage d'appoint et les commutateurs relient les bornes négatives des batteries connectées entre elles. Veuillez consulter un technicien marin qualifié si vous installez votre treuil de pêche Cannon avec un de ces systèmes ou un commutateur de sélection.

#### COMMENT SÉLECTIONNER LES BATTERIES ADÉQUATES >

Le treuil de pêche fonctionnera avec toute batterie marine à décharge poussée de 12 volts au plomb-acide ou au lithium. Pour les meilleurs résultats, utilisez une batterie marine à décharge poussée. Maintenez la batterie complètement chargée. Un entretien adéquat assurera que le courant sera disponible au moment du besoin et améliorera considérablement la durée de vie de la batterie. Le fait de ne pas recharger les batteries au plomb (dans les 12 à 24 heures) est la principale cause de défaillance prématurée de celles-ci. Utilisez un chargeur multiphase pour éviter une surcharge. Nous offrons une vaste sélection de chargeurs en fonction de vos besoins. Si vous utilisez une batterie de démarrage pour démarrer un moteur hors-bord à essence, nous vous recommandons d'utiliser des batteries marines à décharge poussée séparées pour votre treuil de pêche Cannon.



# PÊCHE AVEC LE TREUIL DE PÊCHE

## INSTALLATION DE L'ASSEMBLAGE DE MOUSQUETON AVEC ISOLANT >

Le mousqueton avec isolant est utilisé pour couper toute connexion électrique entre le treuil de pêche et l'eau. Cet isolant est utilisé avec les fonctions Arrêt court (Short Stop) et de Contrôle positif des ions (Positive Ion Control) du treuil.

Arrêt court est une fonction exclusive à Cannon qui arrête automatiquement la plombée à la surface de l'eau, empêchant le moteur de levage de le soulever dans la poulie à l'extrémité de la flèche. Lorsque la ligne du treuil de pêche est dans l'eau, un faible courant électrique circule entre la ligne et les composants métalliques du bateau mis à la masse dans l'eau. Lorsque la ligne sort de l'eau, le courant cesse de circuler. Le système d'arrêt court détecte cette interruption et arrête le moteur. L'isolant de la plombée de pêche à la traîne sert à couper le contact de la ligne à l'eau alors que la plombée est encore immergée. Arrêter la levée de la plombée au niveau de l'eau élimine la contrainte sur la ligne causée par le ballonnement de la plombée et l'empêche de heurter l'extrémité de la flèche ou la coque du bateau. Cette fonction est offerte de série sur tous les treuils de pêche électriques Cannon et exige que le bateau soit correctement mis à la masse et qu'un câble électriquement conducteur tel que l'acier inoxydable soit utilisé. Cette fonctionnalité ne fonctionnera pas avec les lignes mono ou tressées.

Contrôle positif des ions (Positive Ion Control) est une fonction basée sur le principe de l'appli d'un champ électrique positif à faible tension dans l'eau où vous pêchez afin d'attirer le poisson et d'augmenter vos chances d'en attraper. Étant donné que le poisson est attiré par une faible charge électrique positive et repoussé par une forte charge électrique positive ou négative, la génération et le contrôle de la charge parfaite peuvent être critiques pour la réussite de votre expédition de pêche. Lorsque le PIC est activé et que le treuil de pêche est équipé d'une ligne conductrice d'électricité, l'isolant aide à rompre la connexion avec l'eau afin que le champ électrique positif émis par la ligne du treuil soit interrompu.

1

Articles requis :



#34 x 1

- Avant d'installer l'assemblage de mousqueton avec isolant, effectuez les étapes dans la section « Terminaison de la ligne du treuil de pêche » conformément à ces instructions. Le câble correctement terminé peut supporter un poids qui lui est attaché directement.
- Pour commencer, assurez-vous que le poids n'est pas attaché au mousqueton pivotant. Attachez alors l'assemblage de mousqueton avec isolant (article n° 34) au mousqueton pivotant.
- Le poids peut alors être attaché à l'assemblage de mousqueton avec isolant.

**AVIS :** dans certains cas, il peut être nécessaire d'utiliser deux assemblages de mousqueton avec isolant l'un après l'autre pour couper la connexion électrique avec l'eau.

### ATTENTION

Ne surchargez pas le treuil de pêche. Il est conçu pour récupérer un poids maximum de 20 lb (9,1 kg).

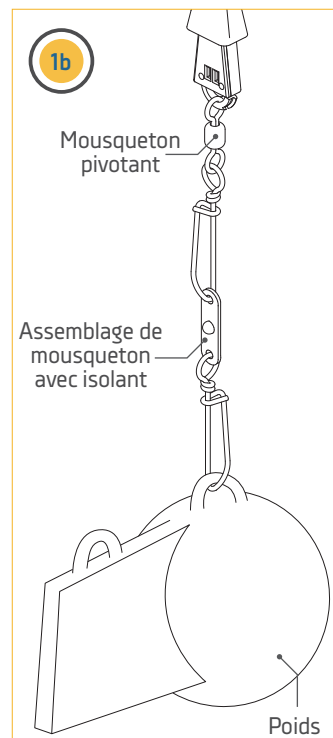
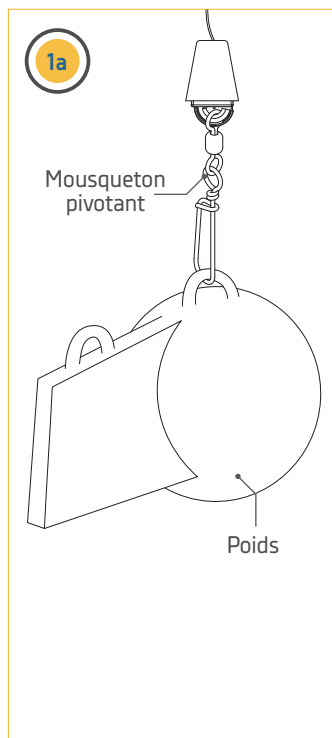

# FIXATION D'UN DISPOSITIF DE DÉVIDAGE DE LA LIGNE

## FIXATION D'UN DISPOSITIF DE DÉVIDAGE DE LA LIGNE

La dernière étape de la préparation du treuil pour la pêche est de fixer le dispositif de dévidage de la ligne. Pour fixer le dispositif de dévidage, installez d'abord le poids Cannon et suivez ensuite les étapes ci-dessous.



Vous pouvez visionner une vidéo sur la manière d'installer un dispositif de dévidage de la ligne en suivant ce lien : <https://youtu.be/qpONbVgbbt8>

1

Articles requis :

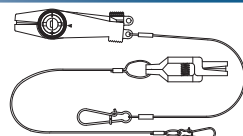

#U x 1 ou #V x 1

- Fixez l'extrémité avec le mousqueton verrouillable du dispositif de dévidage (article U ou V) au poids.
- Dévidez de la ligne du moulinet de la canne à pêche afin que l'appât soit de 5 à 100 pieds (1,5 à 30 m) derrière le bateau. Déterminez la distance à laquelle vous voulez que la ligne de la canne à pêche suive le poids et sélectionnez un point où attacher la ligne.
- Faites une boucle dans la ligne à pêche au point où vous voulez attacher la ligne. Attachez solidement la ligne de la canne à pêche dans la pince du dispositif de dévidage à la boucle que vous venez de former.
- Effectuez une série de déclics de tension croissante sur la pince. Le dispositif de dévidage de la ligne peut être utilisé avec n'importe quelle ligne à pêche pour l'eau salée ou douce et peut être ajusté avec une tension de prise de 2 à 22 lb (1 à 10 kg) sur la ligne.
- Une fois le dispositif de dévidage de la ligne attaché à la ligne à pêche, assurez-vous que la canne est tenue solidement ou placée dans un porte-canne et ouvrez le moulinet afin que la ligne puisse être tirée.
- Régalez ensuite la profondeur du treuil afin d'abaisser le poids à la profondeur voulue.
- Une fois le poids du treuil de pêche à la profondeur voulue, reprenez le mou dans la ligne afin que votre canne soit légèrement courbée. Lorsqu'un poisson mord l'appât, la ligne se détachera du dispositif de dévidage. La ligne est alors dégagée et vous pouvez alors rentrer le poisson avec la canne et le moulinet.

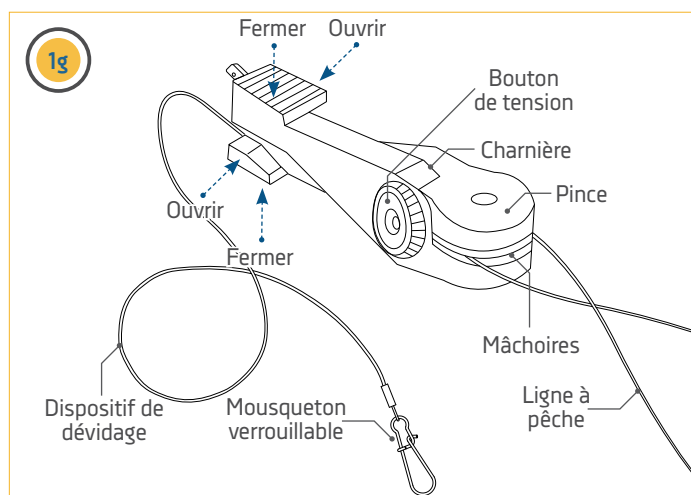
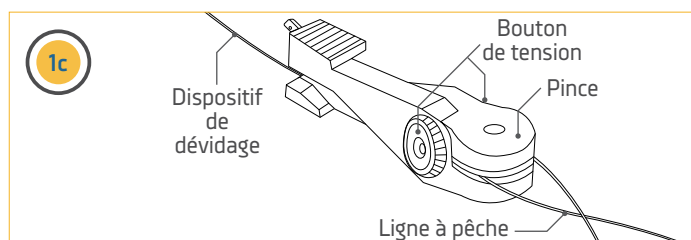
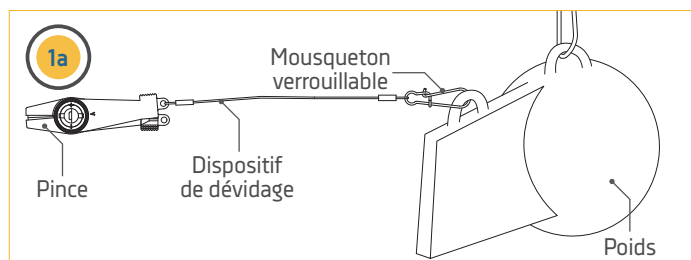

**AVIS :** pour changer la tension de dévidage de la ligne pour l'eau douce, tournez le bouton de tension vers (+) pour l'augmenter ou vers (-) pour la réduire. La tension peut aussi varier selon sa position entre les mâchoires de la pince. La tension sur la ligne est plus forte si elle est placée vers l'arrière, vers la charnière, et plus faible si elle est placée plus près de l'ouverture. Pour ouvrir le dispositif de dévidage, écartez les bras de déclenchement avec le pouce et l'index en exerçant une pression sur les côtés.



# ACCESSOIRES RECOMMANDÉS

## PORTE-CANNES ET SYSTÈMES DE RAILS

Des porte-cannes polyvalents incroyables, des bases et des plaques très solides. C'est tout ce qu'il vous faut pour équiper votre bateau selon votre mode de pêche; et tout peut se monter sur notre système de rails, qui comprend des composants interchangeables fabriqués en aluminium à résistance élevée.



Porte-canne ajustable  
à deux axes



Rail de fixation en aluminium



Socle à base pivotante

## FIXATIONS

Équipez-le et pêchez à votre guise avec diverses options de montage qui conviennent à votre mode de pêche.



Base pivotante



Tôles de pont



Monture à cardan

## DISPOSITIFS DE DÉVIDAGE DE LIGNE ET POIDS

Nous offrons une grande variété d'accessoires pour treuils de pêche, conçus pour vous offrir la meilleure expérience de pêche :



- Dispositif de dévidage Uni-Line
- Dispositif de dévidage Uni-Stacker
- Poids de 4 à 16 lb (1,8 à 7,3 kg)

Pour une liste complète des accessoires de Cannon, visitez [cannondownriggers.com](http://cannondownriggers.com).



[cannondownriggers.com](http://cannondownriggers.com)



Cannon Consumer & Technical Service  
Johnson Outdoors Marine Electronics, Inc.  
PO Box 8129  
Mankato, MN 56002-8129

121 Power Drive  
Mankato, MN 56001  
Phone (800) 227-6433  
Fax (800) 527-4464



©2020 Johnson Outdoors Marine Electronics, Inc.  
All rights reserved.