

# **KAYAK TERROVA**

## **BOW-MOUNT TROLLING MOTOR**

Owner's Manual

# INTRODUCTION

## THANK YOU

Thank you for choosing Minn Kota. We believe that you should spend more time fishing and less time positioning your watercraft. That's why we build the smartest, toughest, most intuitive trolling motors on the water. Every aspect of a Minn Kota trolling motor is thought out and rethought until it's good enough to bear our name. Countless hours of research and testing provide you the Minn Kota advantage that can truly take you "Anywhere. Anytime." We don't believe in shortcuts. We are Minn Kota. And we are never done helping you catch more fish.

## REGISTRATION

Remember to keep your receipt and immediately register your trolling motor on our website at [minnkota.johnsonoutdoors.com/us/register](http://minnkota.johnsonoutdoors.com/us/register).

## SERIAL NUMBER

Your Minn Kota 11-character serial number is very important. It helps to determine the specific model and year of manufacture. When contacting Consumer Service or registering your product, you will need to know your product's serial number.

**NOTICE:** The serial number on your Kayak Terrova is located inside the mount below the motor rests.

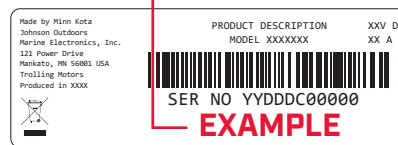
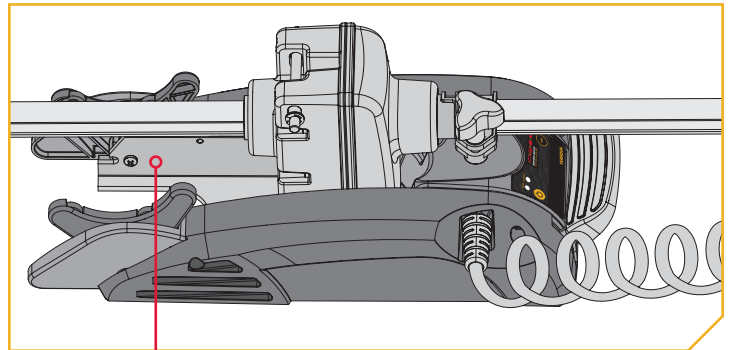

## MOTOR INFORMATION (For Consumer Reference Only)

Model: \_\_\_\_\_

Serial Number: \_\_\_\_\_

Purchase Date: \_\_\_\_\_

Store Where Purchased: \_\_\_\_\_

**NOTICE:** Do not return your Minn Kota motor to your retailer. Your retailer is not authorized to repair or replace this unit. You may obtain service by: calling Minn Kota at (800) 227-6433; returning your motor to the Minn Kota Factory Service Center; sending or taking your motor to any Minn Kota authorized service center. A list of authorized service centers is available on our website, at [minnkota.johnsonoutdoors.com](http://minnkota.johnsonoutdoors.com). Please include proof of purchase, serial number and purchase date for warranty service with any of the above options.

Made for iPhone® 11 and iPhone X

For updated iOS, Humminbird® and Minn Kota® compatibility, visit [minnkota.johnsonoutdoors.com](http://minnkota.johnsonoutdoors.com)



Use of the Made for Apple badge means that an accessory has been designed to connect specifically to the Apple product(s) identified in the badge, and has been certified by the developer to meet Apple performance standards. Apple is not responsible for the operation of this device or its compliance with safety and regulatory standards. iPhone is a trademark of Apple Inc., registered in the U.S. and other countries. The trademark "iPhone" is used in Japan with a license from Airphone K.K.

Android™ is a trademark of Google LLC. The Android™ robot is reproduced or modified from work created and shared by Google and used according to terms described in the Creative Commons 3.0 Attribution License.



# TABLE OF CONTENTS

SAFETY CONSIDERATIONS ..... 4

WARRANTY ..... 6

FEATURES ..... 7

INSTALLATION ..... 8

    Installing the Kayak Terrova ..... 9

    Advanced GPS Navigation ..... 14

    Installing the Prop ..... 19

BATTERY & WIRING INSTALLATION ..... 21

    Boat Rigging & Product Installation ..... 21

    Selecting the Correct Batteries ..... 21

    Additional Considerations ..... 22

    Connecting the Batteries ..... 22

ONE-BOAT NETWORK ..... 23

    Optimizing the Performance of the Kayak Terrova with the One-Boat Network App ..... 23

    Boat Scale ..... 23

MOTOR WIRING DIAGRAM ..... 25

USING & ADJUSTING THE MOTOR ..... 26

    Mount Features ..... 26

    Stowing and Deploying the Motor ..... 27

    Push-to-Test Battery Meter ..... 27

    Motor Adjustments ..... 28

        Adjusting the Depth of the Motor ..... 28

        Adjusting the Lower Unit for a Secure Stow ..... 29

        Installing an External Transducer ..... 30

SERVICE & MAINTENANCE ..... 31

    Prop Replacement ..... 31

    General Maintenance ..... 32

    Troubleshooting ..... 32

    For Further Troubleshooting and Repair ..... 33

COMPLIANCE STATEMENTS ..... 34

PARTS DIAGRAM & PARTS LIST ..... 36

# SAFETY CONSIDERATIONS

Please thoroughly read the user manual. Follow all instructions and heed all safety and cautionary notices. Use of this motor is only permitted for persons that have read and understood these user instructions. Minors may use this motor only under adult supervision.

## **WARNING**

Trolling motor must only be used with kayaks that have been manufactured to accommodate a trolling motor. Consult your kayak manufacturer or dealer for proper use and application.

## **WARNING**

You are responsible for the safe and prudent operation of your vessel. We have designed your Minn Kota product to be an accurate and reliable tool that will enhance boat operation and improve your ability to catch fish. This product does not relieve you from the responsibility for safe operation of your boat. You must avoid hazards to navigation and always maintain a permanent watch so you can respond to situations as they develop. You must always be prepared to regain manual control of your boat. Learn to operate your Minn Kota product in an area free from hazards and obstacles.

## **WARNING**

Never run the motor out of the water, as this may result in injuries from the rotating propeller. The motor should be disconnected from the power source when it is not in use or is off the water. When connecting the power-supply cables of the motor to the battery, ensure that they are not kinked or subject to chafe and route them in such a way that persons cannot trip over them. Before using the motor make sure that the insulation of the power cables is not damaged. Disregarding these safety precautions may result in electric shorts of battery(s) and/or motor. Always disconnect motor from battery(s) before cleaning or checking the propeller. Avoid submerging the complete motor as water may enter the lower unit through control head and shaft. If the motor is used while water is present in the lower unit considerable damage to the motor can occur. This damage will not be covered by warranty.

## **WARNING**

Take care that neither you nor other persons approach the turning propeller too closely, neither with body parts nor with objects. The motor is powerful and may endanger or injure you or others. While the motor is running watch out for persons swimming and for floating objects. Persons who lack the ability to run the motor or whose reactions are impaired by alcohol, drugs, medication, or other substances are not permitted to use this motor. This motor is not suitable for use in strong currents. The constant noise pressure level of the motor during use is less than 70dB(A). The overall vibration level does not exceed 2,5 m/sec<sup>2</sup>.

## **WARNING**

When stowing or deploying the motor, keep fingers clear of all hinge and pivot points and all moving parts. In the event of unexpected operation, remove power leads from the battery.

## **CAUTION**

This unit uses a magnetic compass to detect direction of travel. The compass can be adversely affected by magnets or large, ferrous metal objects near (within 24" of) trolling motor control head. Obstructions on the propeller may cause excessive vibration of the motor head. This vibration can cause the compass to wander and erratic steering to occur. Clear the obstruction to return the motor to normal operation.



**WARNING**

It is recommended to only use Johnson Outdoors approved accessories with your Minn Kota motor. Using non-approved accessories including to mount or control your motor may cause damage, unexpected motor operation and injury. Be sure to use the product and approved accessories, including remotes, safely and in the manner directed to avoid accidental or unexpected motor operation. Keep all factory installed parts in place including motor and accessory covers, enclosures and guards.

**WARNING**

- **INGESTION HAZARD:** This product contains a button cell or coin battery.
- **DEATH** or serious injury can occur if ingested.
- A swallowed button cell or coin battery can cause **Internal Chemical Burns** in as little as **2 hours**.
- **KEEP** new and used batteries **OUT OF REACH** of **CHILDREN**
- **Seek immediate medical attention** if a battery is suspected to be swallowed or inserted inside any part of the body.



1. This product contains a button/coin cell battery. Heed all safety considerations:
  - a) Remove and immediately recycle or dispose of used batteries according to local regulations and keep away from children. Do NOT dispose of batteries in household trash or incinerate.
  - b) Even used batteries may cause severe injury or death.
  - c) Call a local poison control center for treatment information.
  - d) The compatible battery type is CR2450.
  - e) The nominal battery voltage is 3.0 VDC.
  - f) Non-rechargeable batteries are not to be recharged.
  - g) Do not force discharge, recharge, disassemble, heat above (manufacturer's specified temperature rating of 70 °C) or incinerate. Doing so may result in injury due to venting, leakage or explosion resulting in chemical burns.
2. This product contains a replaceable button/coin cell battery. Heed all safety considerations:
  - a) Ensure the batteries are installed correctly according to polarity (+ and -).
  - b) Do not mix old and new batteries, different brands or types of batteries, such as alkaline, carbon-zinc, or rechargeable batteries.
  - c) Remove and immediately recycle or dispose of batteries from equipment not used for an extended period of time according to local regulations.
  - d) Always completely secure the battery compartment. If the battery compartment does not close securely, stop using the product, remove the batteries, and keep them away from children.

# WARRANTY

## WARRANTY ON MINN KOTA FRESHWATER TROLLING MOTORS

### Minn Kota Freshwater Trolling Motors - Limited Lifetime Warranty On Composite Shaft And Limited Two-Year Warranty On The Entire Product

Johnson Outdoors Marine Electronics, Inc. ("JOME") extends the following limited warranty to the original retail purchaser only. Warranty coverage is not transferable.

#### Minn Kota Limited Two-Year Warranty on the Entire Product

JOME warrants to the original retail purchaser only that the purchaser's new Minn Kota freshwater trolling motor will be materially free from defects in materials and workmanship appearing within two (2) years after the date of purchase. JOME will (at its option) either repair or replace, free of charge, any parts found by JOME to be defective during the term of this warranty. Such repair, or replacement shall be the sole and exclusive liability of JOME and the sole and exclusive remedy of the purchaser for breach of this warranty.

#### Minn Kota Limited Lifetime Warranty on the Composite Shaft

JOME warrants to the original retail purchaser only that the composite shaft of the purchaser's Minn Kota trolling motor will be materially free from defects in materials and workmanship appearing within the original purchaser's lifetime. JOME will provide a new composite shaft, free of charge, to replace any composite shaft found by JOME to be defective during the term of this warranty. Providing a new composite shaft shall be the sole and exclusive liability of JOME and the sole and exclusive remedy of the purchaser for breach of this warranty; and purchaser shall be responsible for installing, or for the cost of labor to install, any new composite shaft provided by JOME.

#### Exclusions and Limitations

This limited warranty does not apply to products that have been used in saltwater or brackish water, commercially or for rental purposes. This limited warranty does not cover normal wear and tear, blemishes that do not affect the operation of the product, or damage caused by accidents, abuse, alteration, modification, shipping damages, acts of God, negligence of the user or misuse, improper or insufficient care or maintenance. **DAMAGE CAUSED BY THE USE OF OTHER REPLACEMENT PARTS NOT MEETING THE DESIGN SPECIFICATIONS OF THE ORIGINAL PARTS WILL NOT BE COVERED BY THIS LIMITED WARRANTY.** The cost of normal maintenance or replacement parts which are not in breach of the limited warranty are the responsibility of the purchaser. Prior to using products, the purchaser shall determine the suitability of the products for the intended use and assumes all related risk and liability. Any assistance JOME provides to or procures for the purchaser outside the terms, limitations or exclusions of this limited warranty will not constitute a waiver of the terms, limitations or exclusions, nor will such assistance extend or revive the warranty. JOME will not reimburse the purchaser for any expenses incurred by the purchaser in repairing, correcting or replacing any defective products or parts, except those incurred with JOME's prior written permission. **JOME'S AGGREGATE LIABILITY WITH RESPECT TO COVERED PRODUCTS IS LIMITED TO AN AMOUNT EQUAL TO THE PURCHASER'S ORIGINAL PURCHASE PRICE PAID FOR SUCH PRODUCT.**

#### Minn Kota Service Information

To obtain warranty service in the U.S., the product believed to be defective, and proof of original purchase (including the date of purchase), must be presented to a Minn Kota Authorized Service Center. Go to [minnkota.johnsonoutdoors.com/us/support/service-providers/locate](http://minnkota.johnsonoutdoors.com/us/support/service-providers/locate) to find a Minn Kota Authorized Service Center. Any charges incurred for service calls, transportation or shipping/freight to/from the Minn Kota Authorized Service Center, labor to haul out, remove, re-install or re-rig products removed for warranty service, or any other similar items are the sole and exclusive responsibility of the purchaser. Products purchased outside of the U.S. must be returned prepaid with proof of purchase (including the date of purchase and serial number) to any Authorized Minn Kota Service Center in the country of purchase. To contact Minn Kota Customer Service go to [minnkota-help.johnsonoutdoors.com/hc/en-us](http://minnkota-help.johnsonoutdoors.com/hc/en-us). Products repaired or replaced will be warranted for the remainder of the original warranty period, or for 90 days from the date of repair or replacement, whichever is longer. For any product that is returned for warranty service that JOME finds to be not covered by or not in breach of this limited warranty, there will be a billing for services rendered at the prevailing labor rate of the applicable Minn Kota Authorized Service Center and for a minimum of at least one hour.

Service Provider Locator

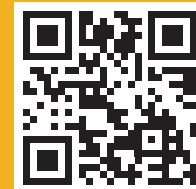

Contact Customer Service



**NOTICE:** Do not return your Minn Kota product to your retailer. Your retailer is not authorized to repair or replace products.

**NOTICE:** THERE ARE NO EXPRESS WARRANTIES OTHER THAN THESE LIMITED WARRANTIES. IN NO EVENT SHALL ANY IMPLIED WARRANTIES INCLUDING ANY IMPLIED WARRANTIES OF MERCHANTABILITY OR FITNESS FOR PARTICULAR PURPOSE, EXTEND BEYOND THE DURATION OF THE RELEVANT EXPRESS LIMITED WARRANTY. IN NO EVENT SHALL JOME BE LIABLE FOR PUNITIVE, INDIRECT, INCIDENTAL, CONSEQUENTIAL OR SPECIAL DAMAGES. Without limiting the foregoing, JOME assumes no responsibility for loss of use of product, loss of time, inconvenience or other damage.

Some states do not allow limitations on how long an implied warranty lasts or the exclusion or limitation of incidental or consequential damages, so the above limitations and/or exclusions may not apply to you. This warranty gives you specific legal rights and you may also have other legal rights which vary from state to state.

# FEATURES

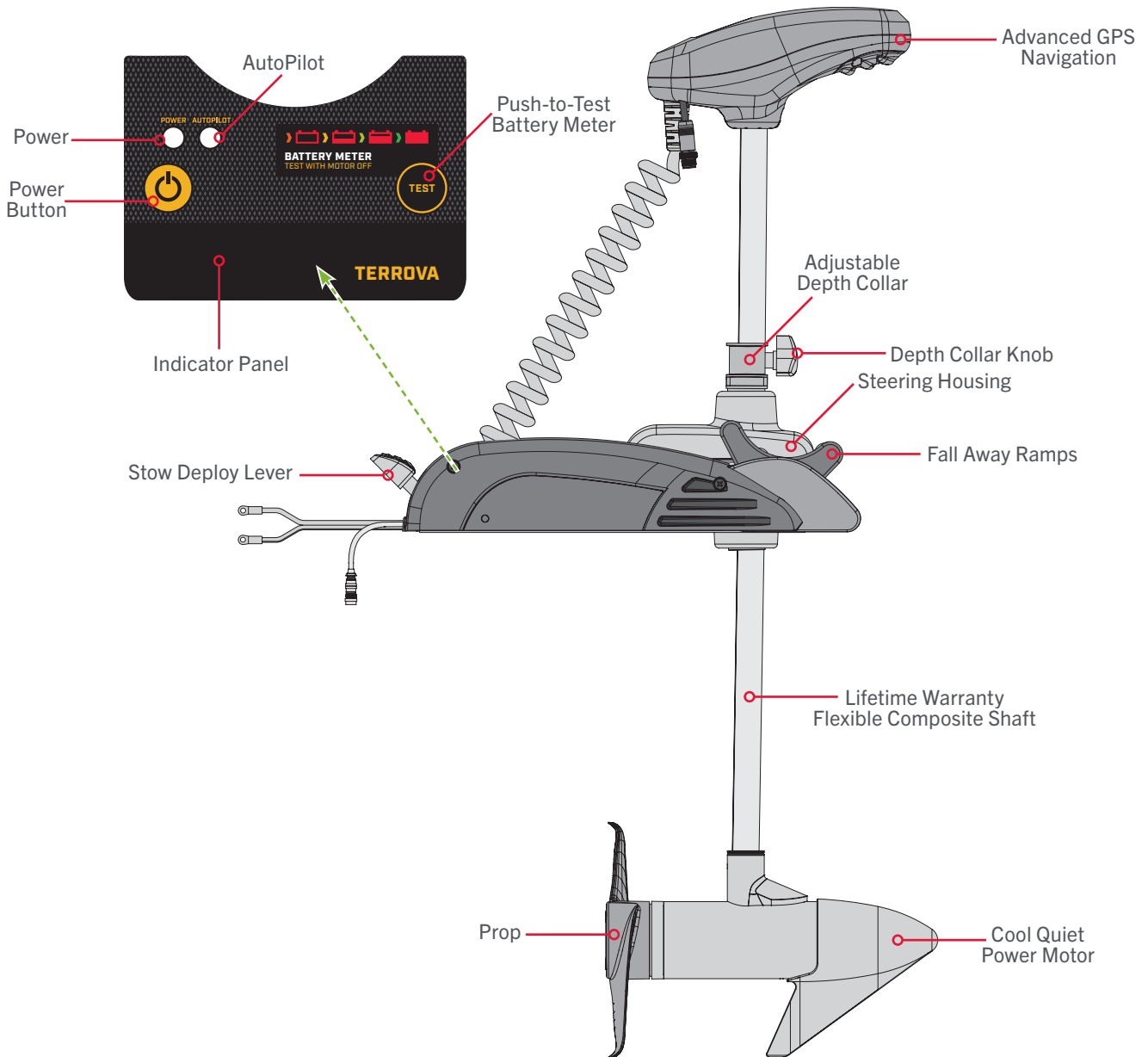

**NOTICE:** Specifications subject to change without notice. This diagram is for reference only and may differ from your actual motor.



# INSTALLATION

## INSTALLING THE KAYAK TERROVA

Your new Kayak Terrova comes with everything you'll need to directly install it to the watercraft. This motor can be directly mounted to the watercraft or coupled with a Minn Kota quick release bracket for ease of mounting and removal. For installation with a quick release bracket, refer to the installation instructions provided with the bracket. For compatible quick release mounting brackets and to locate your nearest dealer, visit [minnkota.johnsonoutdoors.com](http://minnkota.johnsonoutdoors.com). To install the motor directly to the watercraft, please follow the instructions provided in this manual. Please review the parts list, mounting considerations and tools needed for installation prior to getting started. For additional product support, please visit [minnkota.johnsonoutdoors.com](http://minnkota.johnsonoutdoors.com).

### INSTALLATION PARTS LIST

Item / Assembly	Part #	Description	Qty.
A (Includes 1-4)	2994864	BAG ASSEMBLY - (BOLT, NUT, WASHERS)	1
1	2263462	SCREW-1/4-20 X 2" S/S PPH ADJT	6
2	2261713	WASHER-1/4 FLAT 18-8 SS	6
3	2263103	NUT-1/4-20 NYLOCK SS	6
4	2301720	WASHER-MOUNTING - RUBBER	6
5	✘	MOTOR ASSEMBLY	1
6	2390802	LANYARD w/CARABINER IP RMT U2	1
B (Includes 7-10)	1378131	PROP IND 2091160 WDLS WDG II	1
7	2092600	PIN-DRIVE 1.06" LG (SS)	1
8	2151726	WASHER-5/16 STD (S/S)	1
9	2053101	NUT-PROP,NYLOC (MED) 5/16 SS	1
10	2091161	PROP-WW2 3 5/8" MACHINED	1
11	490384-6	CABLE, ETHERNET (M12-M12), 15'	1
12	490380-1	CABLE, ETHERNET PIGTAIL-700 HD	1
C	2994175	REMOTE ASM, MICRO REMOTE	1
13	2394110	TAG, MICRO REMOTE	1
▲	2327145	MANUAL, KAYAK TERROVA	1
▲	2327144	MANUAL-INSTALL GUIDE, KYAK TER	1
▲	2297165	MANUAL-DISCLAIMER,DWNLOAD INFO	1
▲	2294950	INSTRUCTIONS,OBN & REMOTE PAIR	1
▲	2207131	STANDARD QS SETUP GUIDE	1
▲	2394910	INSTR.SHEET, MICRO	1
▲	2394912	QCK. REF GUIDE, MICRO REMOTE	1
▲	2327146	MANUAL-INSTALL GUIDE, SAFESWIT	1
▲	2998801	KIT, SAFETY SWITCH	1

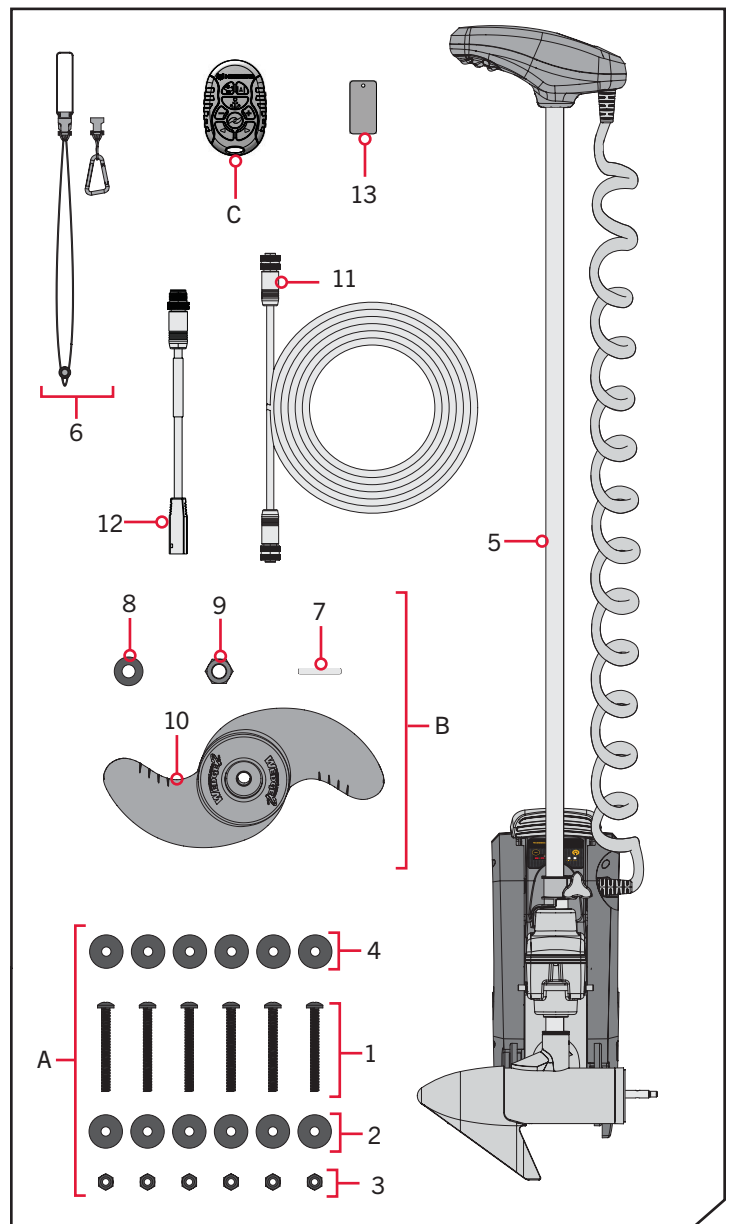

▲ Not shown on Parts Diagram. ✘ This part is included in an assembly and cannot be ordered individually.

# INSTALLING THE KAYAK TERROVA

## MOUNTING CONSIDERATIONS

It is recommended that the motor be mounted as close to the centerline of the kayak as possible. Make sure the area under the mounting location is clear to drill holes and install nuts and washers. Make sure the motor rest is positioned far enough beyond the edge of the watercraft. The motor must not encounter any obstructions as it is lowered into the water or raised into the watercraft when stowed and deployed. Consider a quick release or adapter bracket with the installation of your motor. To view a list of accessories, please visit [minnkota.johnsonoutdoors.com](http://minnkota.johnsonoutdoors.com).



View accessories available for your trolling motor at [minnkota.johnsonoutdoors.com](http://minnkota.johnsonoutdoors.com).

## TOOLS AND RESOURCES REQUIRED

- #3 Phillips Screwdriver
- Drill
- 9/32" Drill Bit
- 7/16" Box/Open End Wrench
- 1/2" Box/Open End Wrench
- Pliers or Vice Grip
- A second person to help with the installation
- Flat-blade Screwdriver
- Awl or similar Marking Tool

## INSTALLATION

### INSTALLING THE KAYAK TERROVA

1

#### ITEM(S) NEEDED

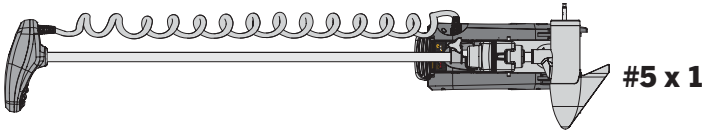

- a. Place the trolling motor (Item #5) on an elevated, level surface, such as a workbench or the tailgate of a pickup. The motor, as removed from the box, should be in the stowed position.
- b. Make sure the Power Cables are not connected to a power source or that the battery breaker, if equipped, is "off."

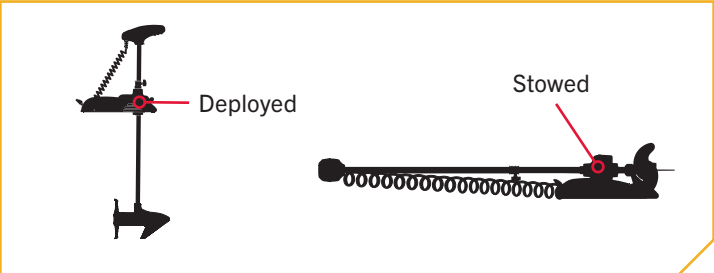

**WARNING**

Make sure the motor is on a level surface and is not connected to a power source.

**NOTICE:** The trolling motor weighs approximately 35 lbs. Minn Kota recommends having a second person help with the installation.

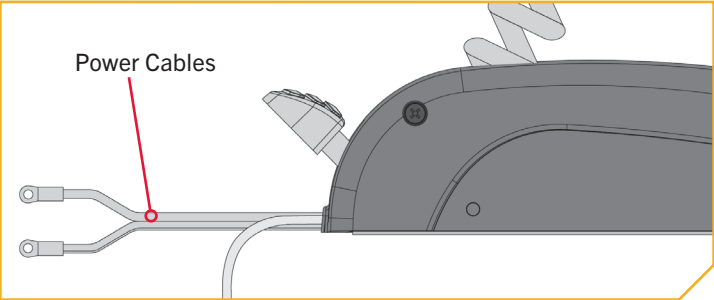



# INSTALLING THE KAYAK TERROVA

2

- c. Remove the four sideplate screws using a #3 Phillips Screwdriver. Two of these screws will be located on each side of the mount.
- d. Remove the Right Sideplate.
- e. Swing the Left Sideplate out and away from the Base Extrusion.

2e

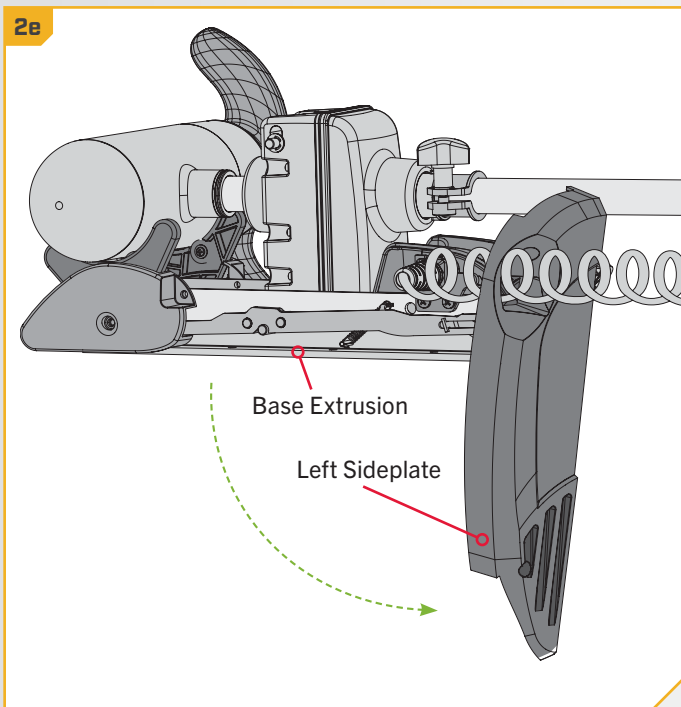

2c

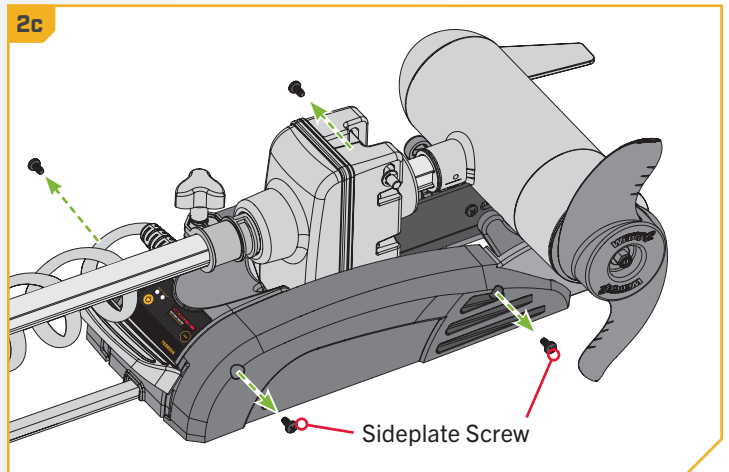

2d

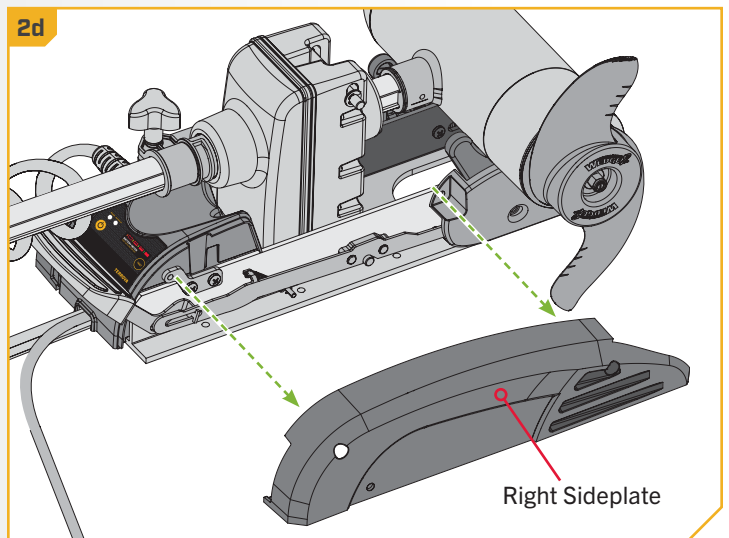

3

- f. Review the mounting considerations at the beginning of the installation. Place the motor on the bow of the watercraft at the intended mounting location, as close to the centerline or keel as possible. The motor can be installed on either the Port or Starboard side of the watercraft, based on personal preference. Check placement with the motor in the stowed and deployed positions.

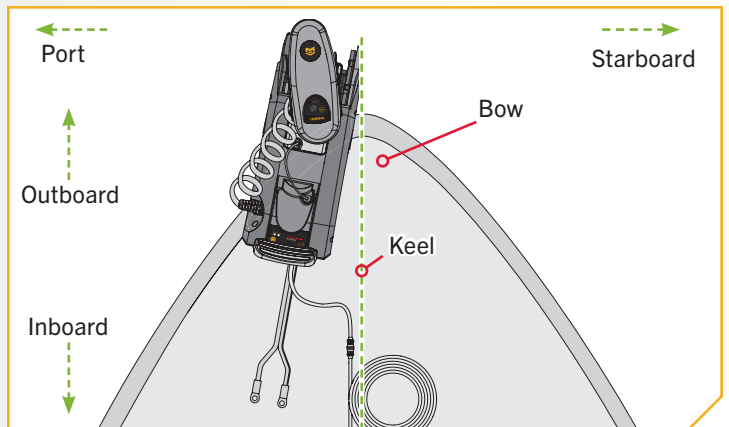

## 4

### ITEM(S) NEEDED

- #4 x 6

- g. When the motor is in the deployed position, make sure that the Shaft is 1-1/2" out past the Gunwale of the kayak. The lower unit, when stowed and deployed must not encounter any obstructions.
- h. Check to be sure that the mount is level. Use the Rubber Washers (Item #4) provided to create a level surface if necessary.

**NOTICE:** The mounting surface for the trolling motor must be flat. Rubber Washers may be used to shim the Base Extrusion flat before hardware is tightened.

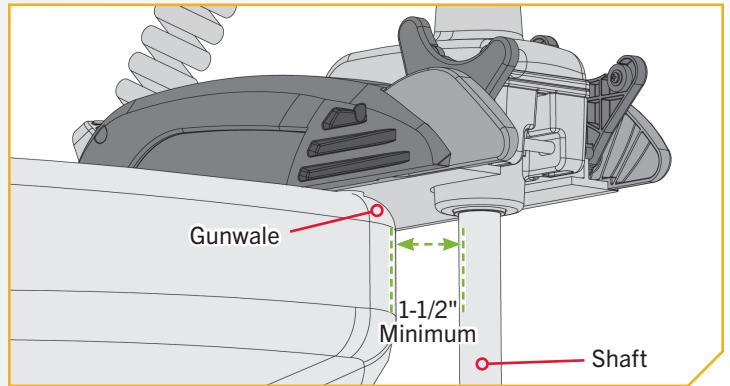

## 5

- i. With the motor at the intended mounting location, take an Awl or similar tool and mark all six mounting holes in the Base Extrusion.
- j. Make sure the area under the mounting location is clear to drill holes and install nuts and washers. Slide the motor aside to drill the mounting holes.
- k. Drill through the watercraft deck using a Drill and a 9/32" Drill Bit on all six marked locations.

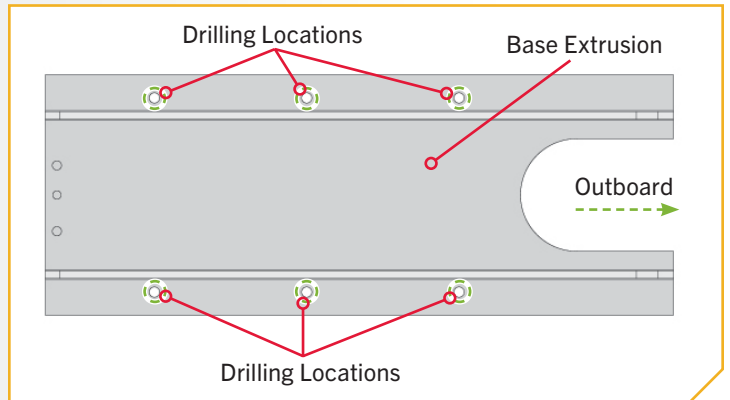

# INSTALLING THE KAYAK TERROVA

6

## ITEM(S) NEEDED

● #2 x 6



#1 x 6

○ #3 x 6

● #4 x 6

- i. Put a 1/4-20 x 2" (Item #1) Screw into each of the drilled locations. The Screw should pass through the Base Extrusion and the watercraft deck. If the Rubber Washers (Item #4) are used, they should sit between the Base Extrusion and watercraft deck. Make sure to secure the motor with screws on each side of the Base Extrusion.
- m. Place a Flat Washer (Item #2) and then a Nylock Nut (Item #3) at the end of each screw and secure with a 7/16" Box End Wrench. Make sure all hardware is secure.

**NOTICE:** To prevent seizing of the stainless steel hardware, do not use high speed installation tools. Wetting the screws or applying an anti-seize may help prevent seizing.

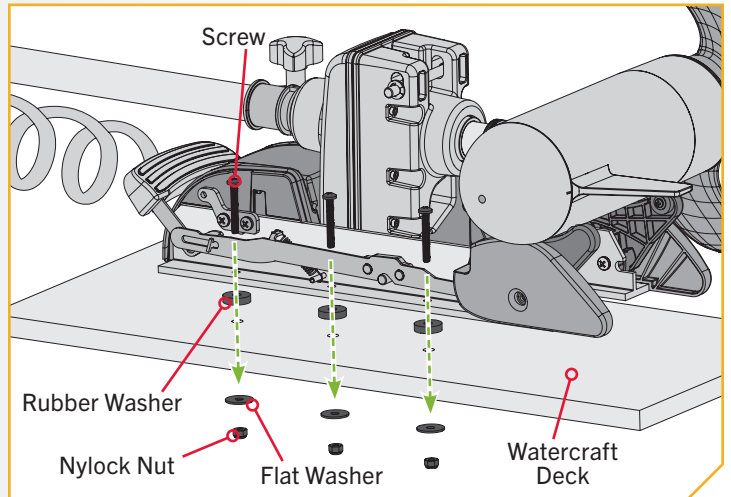

7

- n. Replace the Right Sideplate.
- o. Swing the Left Sideplate back into its correct position on the Base Extrusion.

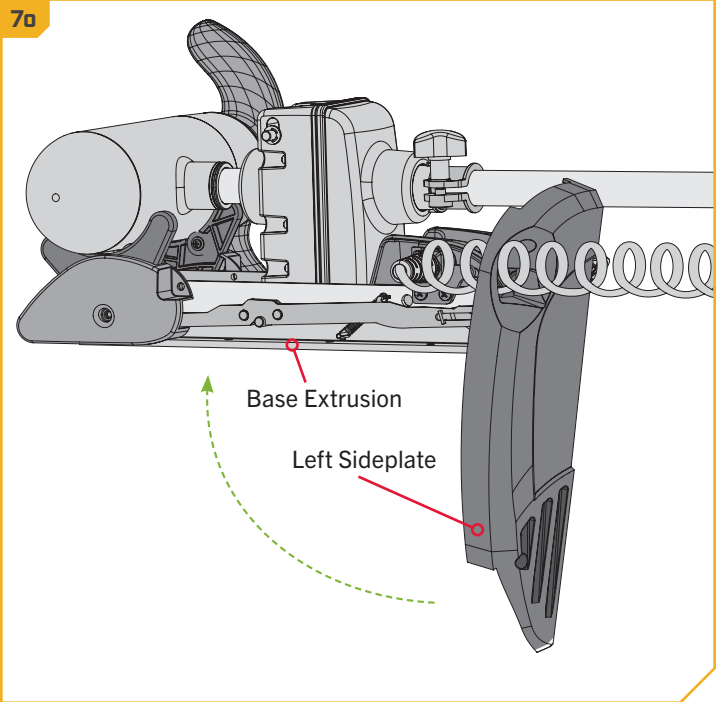
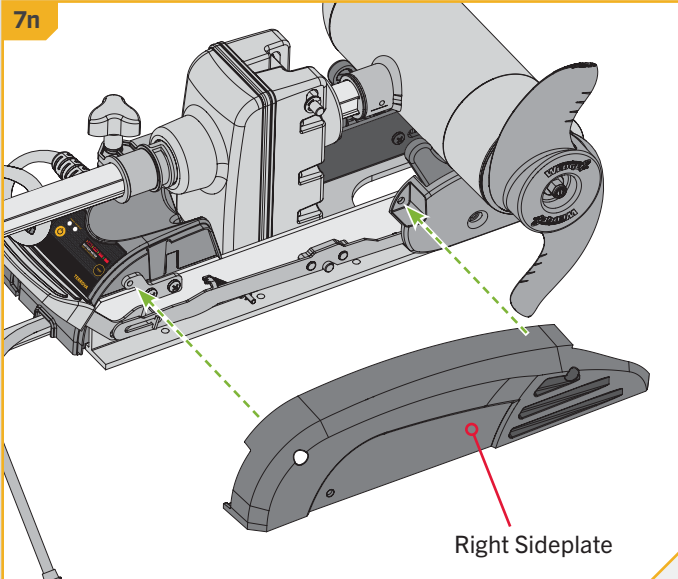

# INSTALLING THE KAYAK TERROVA

8

p. Replace the four sideplate screws using a #3 Phillips Screwdriver. Two of these screws will be located on each side of the mount.

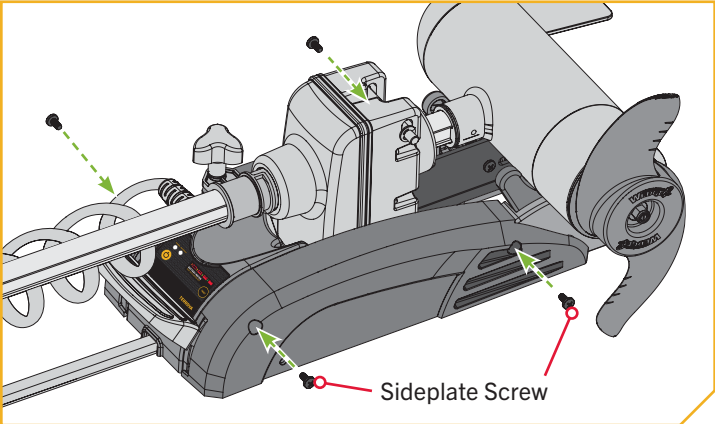

# ADVANCED GPS NAVIGATION

## ADVANCED GPS NAVIGATION >

Your Minn Kota trolling motor and Humminbird fish finder communicate with each other to change the way you fish. Advanced GPS Navigation offers a large array of features including controlling speed, steering, Spot-Lock, and the ability to record and retrace tracks on the water, all at your fingertips. To learn more about the GPS capabilities available with your new motor, please refer to the Advanced GPS Navigation Owner's Manual by visiting [minnkota.johnsonoutdoors.com](http://minnkota.johnsonoutdoors.com).

The remote and GPS controller make up the Advanced GPS Navigation system. A micro remote comes paired to the controller from the factory. The GPS controller contains a very sensitive compass and is where all GPS satellite and remote signals are received. The GPS controller is located in the trolling motor Control Head and may be connected to a fish finder from an Accessory Cable that exits the Control Head. If the Advanced GPS Navigation system will be used with a fish finder, the Ethernet link between the trolling motor and the fish finder must be connected.

## > Considerations for Connecting and Routing Advanced GPS Navigation

Advanced GPS Navigation is pre-installed on your trolling motor. One eight pin Advanced GPS Ethernet Connector exits the base of the Control Head and rest just below the Control Head next to the Coil Cord. If the Advanced GPS Navigation on the trolling motor will be used with a fish finder, an Ethernet Cable will need to be attached to the Advanced GPS Ethernet Connector below the Control Head. Consider the distance between the trolling motor and the fish finder to determine how to complete the Ethernet connection.

**ETHERNET CABLES** - Minn Kota provides one 15 ft Ethernet cable (AS EC 15E - 15' Ethernet Cable - 720073-5) with every trolling motor equipped with Advanced GPS Navigation. The 15 ft Ethernet cable will accommodate a standard Ethernet connection for most installations to a Humminbird fish finder and is "Apex and Solix Ready". If the distance between the trolling motor and Humminbird fish finder is relatively small and a shorter cable is preferred, alternate cable lengths are available from [humminbird.johnsonoutdoors.com](http://humminbird.johnsonoutdoors.com). These options include:

- 10 ft - (AS EC 10E - 10' Ethernet Cable - 720073-2)
- 20 ft - (AS EC 20E - 20' Ethernet Cable - 720073-3)
- 30 ft - (AS EC 30E - 30' Ethernet Cable - 720073-4)

Every length of Ethernet cable plugs directly into a Solix or Apex or directly into a Helix Adapter Cable.

**HUMMINBIRD HELIX ADAPTER CABLES** - Minn Kota provides one Helix Adapter Cable (AS EC QDE - Ethernet Adapter Cable - 720074-1) with every trolling motor equipped with Advanced GPS Navigation. If the Ethernet connection is being made between the trolling motor and any Humminbird® Helix fish finder, the Helix Adapter Cable should be used. The Helix Adapter Cable directly connects the Ethernet Cable to a Helix fish finder.

**ETHERNET EXTENSION CABLES** - If the 15 ft Ethernet cable provided with your trolling motor with Advanced GPS Navigation is not long enough to reach the fish finder, an Ethernet Extension cable should be used. The Ethernet Extension cable is available from [humminbird.johnsonoutdoors.com](http://humminbird.johnsonoutdoors.com) and is available in a 30 ft length (AS ECX 30E - 30' Ethernet Extension Cable - 760025-1). The Ethernet Extension Cable will plug directly into any length of Ethernet cable.

**NOTICE:** Minn Kota recommends routing the Ethernet Cable or Ethernet Extension Cable through the Coil Cord when making the Ethernet connection. The cables will be installed from the Mount to the Control Head through the Coil Cord. Bypassing the Coil Cord when routing the Ethernet Cable or Ethernet Extension Cable is not recommended.

## CAUTION

Failure to follow the recommended wire routing for installed features, if equipped, may cause damage to the product and void your product warranty. Route cables away from pinch points or other areas that may cause them to bend in sharp angles. Routing the cables in any way other than directed may cause damage to the cables by being pinched or severed. Do not over-tighten cable ties as it may damage the wires.

## GPS Ethernet Connection

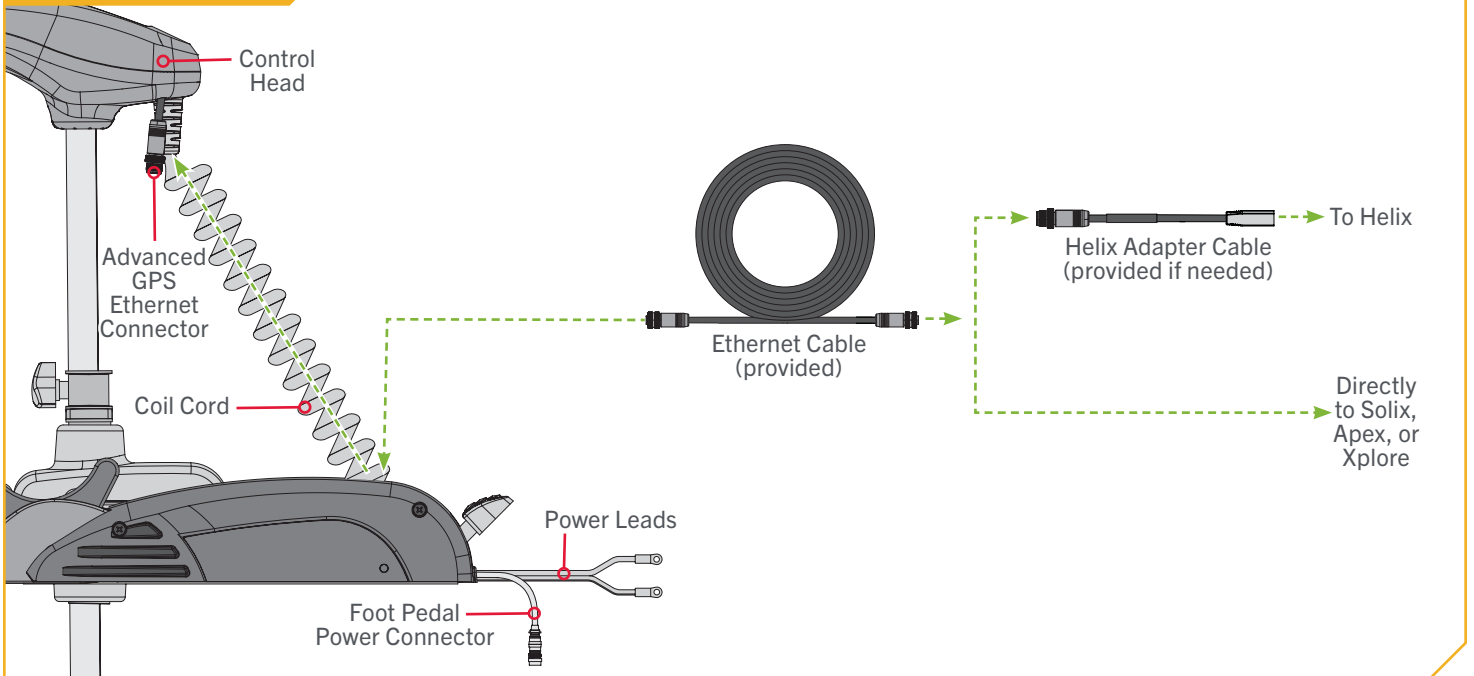

1

**NOTICE:** Your fish finder should be turned off until this procedure is complete.

- a. Place the motor in the deployed position.
- b. Locate the Eight Pin Advanced GPS Ethernet Connector below the Control Head. The Advanced GPS Ethernet Connector will exit the base of the Control Head and will rest just below the Control Head next to the Coil Cord.

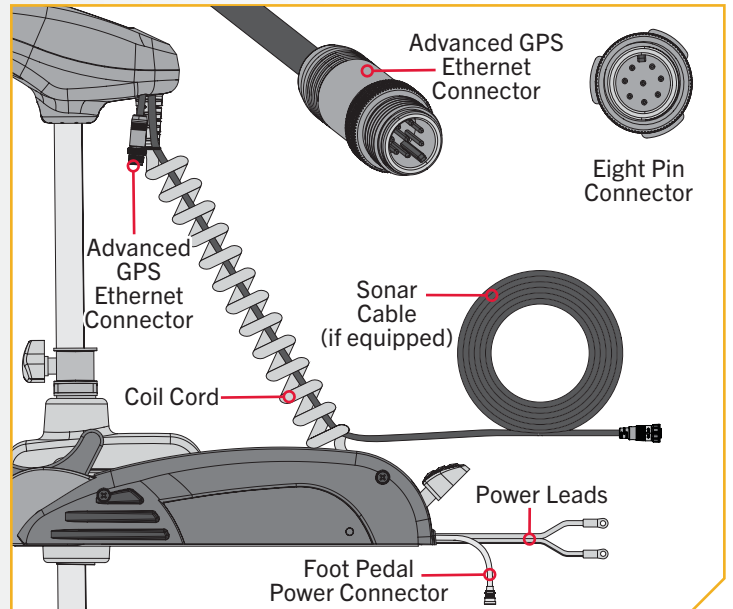

# ADVANCED GPS NAVIGATION

2

## ITEM(S) NEEDED

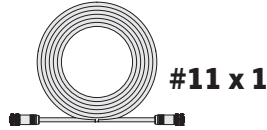

- c. Identify the keyed Receptacle on the Ethernet Cable (Item #11). It will be keyed to fit with the Eight Pin Advanced GPS Ethernet Connector below the Control Head.

**NOTICE:** The Ethernet Cable has a Receptacle for the Advanced GPS Ethernet Connector on both ends. Either end may be connected.

**NOTICE:** The 15' Ethernet Cable (AS EC 15E - 15' Ethernet Cable - 720073-5) is provided. Alternate cable lengths are available from [humminbird.johnsonoutdoors.com](http://humminbird.johnsonoutdoors.com).

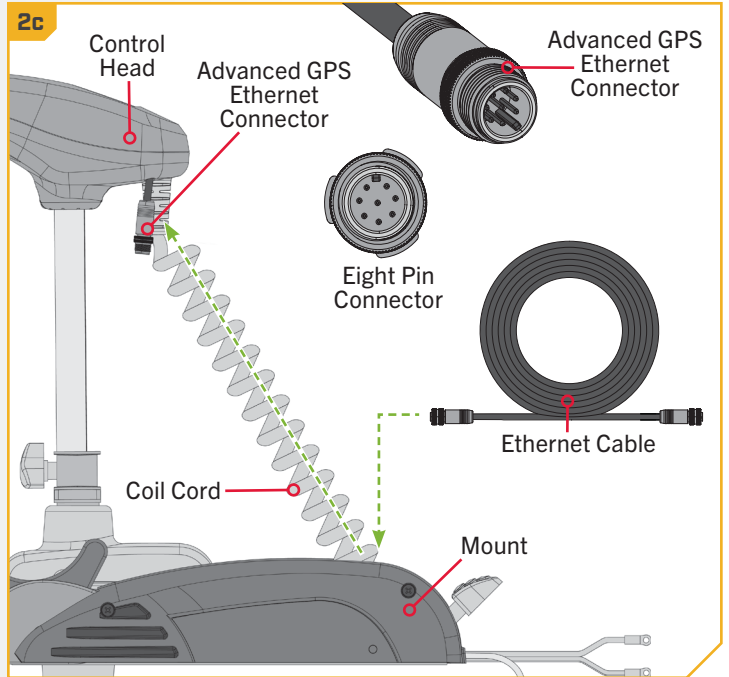

3

- d. Take the Receptacle on the Ethernet Cable and run it through the center of the Coil Cord, starting at the end of the Coil Cord attached to the Mount and working up towards the Control Head. Allow enough slack in the cable to attach the Receptacle to the Advanced GPS Ethernet Connector.

**NOTICE:** Minn Kota recommends routing the Ethernet Cable through the Coil Cord when making the Ethernet connection. Bypassing the Coil Cord when routing the Ethernet Cable is not recommended.

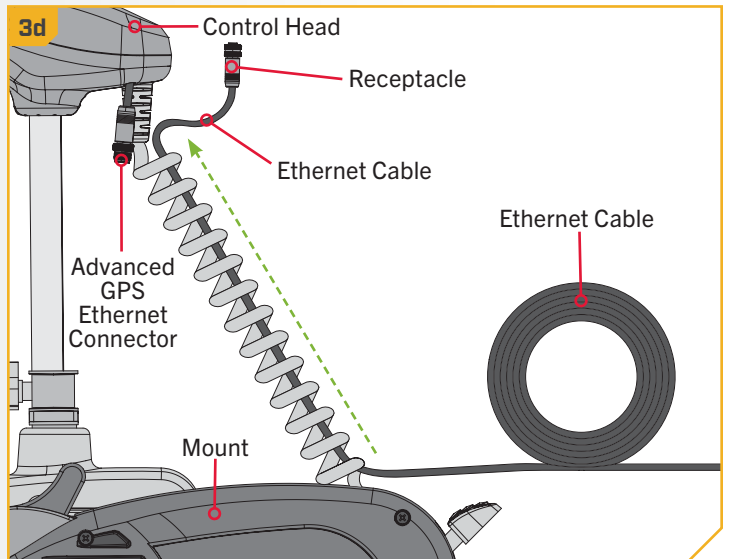



## 4

- e. To install the Ethernet Cable, align the pins on the Advanced GPS Ethernet Connector with the Receptacle on the Ethernet Cable. Notice the keyed connectors. Tighten the Collar from the Ethernet Cable to secure the connection.
- f. The Ethernet Cable will plug directly into a Solix, Helix, or Xplore Fish Finder or directly into a Helix Adapter Cable.

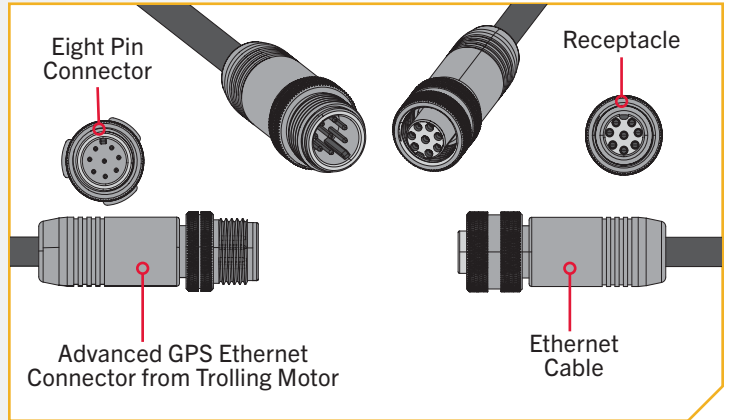

## 5

- g. **If installing directly to a Solix, Apex, or Xplore,** the connector will be flat on the back of the fish finder display.
- h. Align the Receptacle on the Ethernet Cable with the Eight Pin Connector on the fish finder. Notice the keyed connectors. Tighten the Collar from the Ethernet Cable to secure the connection. Once directly installed to the Solix, Apex, or Xplore the connection is complete.

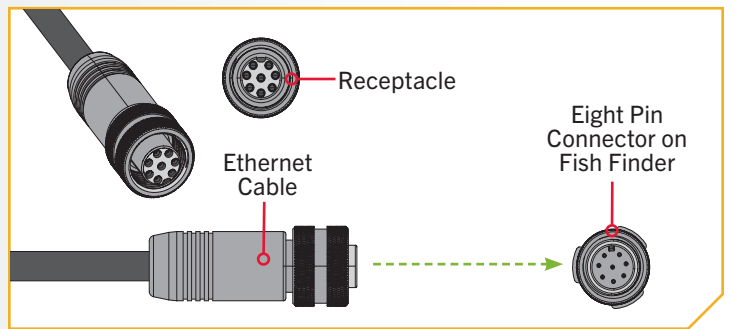

# ADVANCED GPS NAVIGATION

## 6

### ITEM(S) NEEDED



- i. If installing directly to a Helix Adapter Cable (Item #12), align the Receptacle on the Ethernet Cable with the Eight Pin Connector on the Helix Adapter Cable provided. Notice the keyed connectors. Tighten the Collar from the Ethernet Cable to secure the connection.

**NOTICE:** Minn Kota provides one Helix Adapter Cable (AS EC QDE - Ethernet Adapter Cable - 720074-1) with every trolling motor equipped with Advanced GPS Navigation.

- j. The Helix Adapter Cable directly connects the Ethernet Cable to a Helix fish finder. Locate the Helix Adapter Cable Keyed Connector on the back of the fish finder. Plug the Helix Adapter Cable into the back of the Helix fish finder to complete the connection.

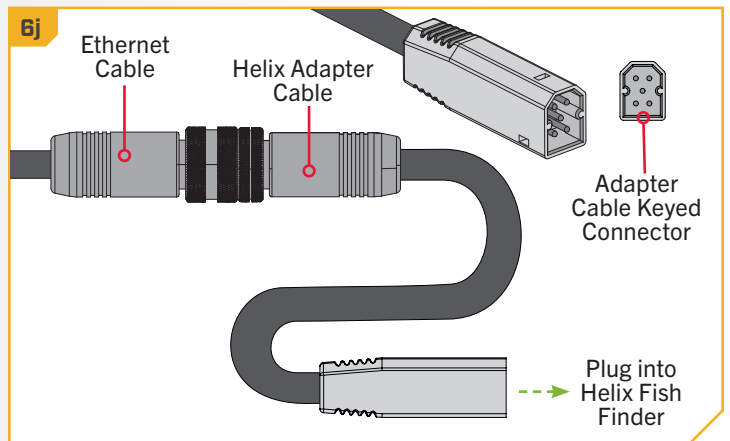
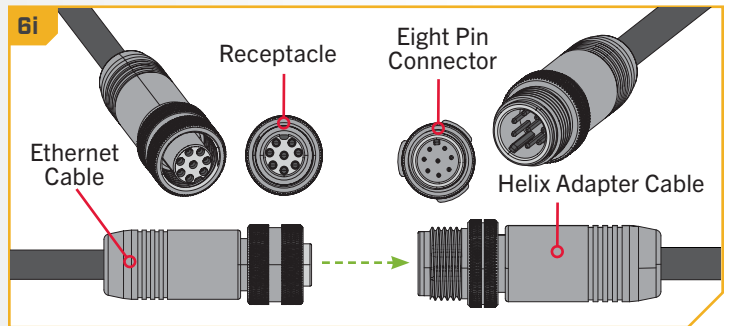

› Installing the Prop

1

**CAUTION**

Disconnect the motor from the battery before beginning any Prop work or maintenance.

- a. While holding the Shipping Spacer with a pliers or vise grip, remove the Prop Nut, Red Shipping Washer, Prop Washer and Spacer, being careful not to lose the Drive Pin. Reuse the Prop Nut, Prop Washer and Drive Pin to attach the Prop.

**NOTICE:** The Shipping Spacer and Red Shipping Washer are for shipping purposes only and must be discarded. The Red Shipping Washer will rust if used to attach the Prop.

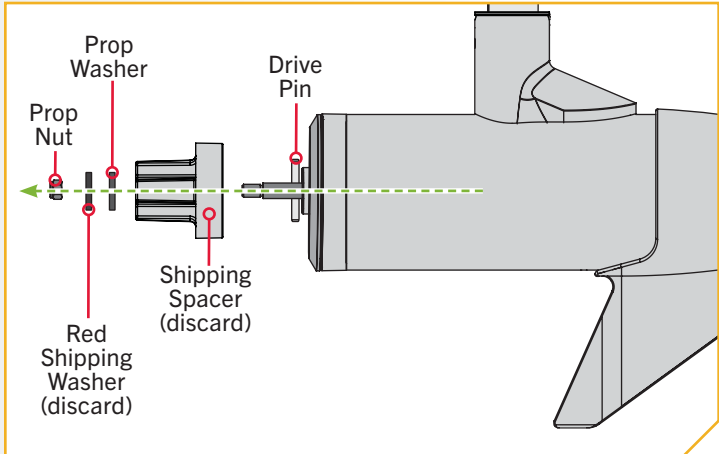

2

ITEM(S) NEEDED



- b. Take the Drive Pin (Item #7) and slide it through the Hole in the Armature Shaft. Position the Drive Pin horizontally by grasping the Armature Shaft and rotating it with the Drive Pin in place.
- c. Align the Prop (Item #10) so it is also horizontal and parallel with the Drive Pin. Slide the Prop onto the Armature Shaft and Drive Pin until it is seated against the lower unit.
- d. Install the Prop Washer (Item #8) and the Prop Nut (Item #9) onto the end of the Armature Shaft.

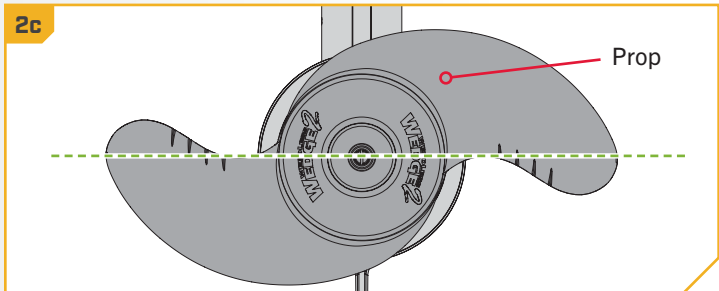
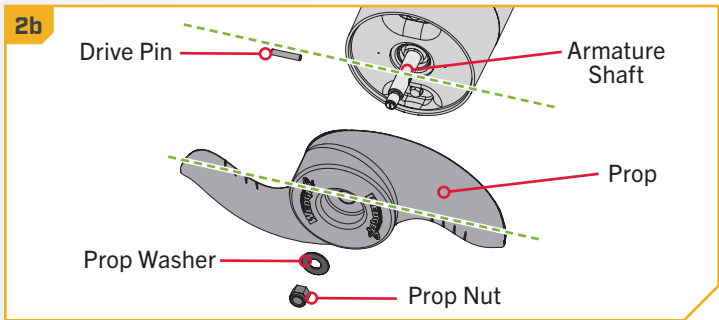

## INSTALLING THE PROP

3

- e. Holding the end of the Armature Shaft with a Flat Blade Screwdriver, tighten the Prop Nut with a 1/2" Box End or Open End Wrench.
- f. Tighten the Prop Nut 1/4 turn past snug to 25-35 in-lbs.



**CAUTION**

Do not over-tighten as this can damage the Prop.

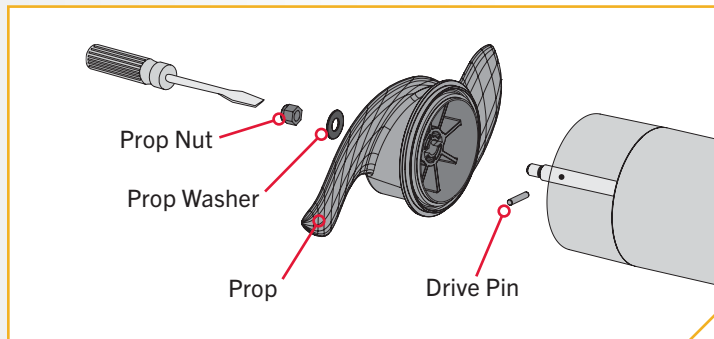

# BATTERY & WIRING INSTALLATION

## BOAT RIGGING & PRODUCT INSTALLATION

Altering boat wiring should be completed by a qualified marine technician. The following specifications are for general guidelines only:

### CAUTION

These guidelines apply to general rigging to support your Minn Kota Kayak Terrova motor. Powering multiple motors or additional electrical devices from the same power circuit may impact the recommended conductor gauge and circuit breaker size. Extend the Kayak Terrova lead wires no more than 9 feet using 10 AWG with 90°C minimum insulation single strand wire. To accommodate longer lead wire extensions with proper wire sizing, seek the help of a certified marine installer.

### CAUTION

**An over-current protection device (circuit breaker or fuse) must be used.** Coast Guard requirements dictate that each ungrounded current-carrying conductor must be protected by a manually reset, trip-free circuit breaker or fuse. The type (voltage and current rating) of the fuse or circuit breaker must be sized accordingly to the trolling motor used. The table below gives recommended guidelines for circuit breaker sizing.

## SELECTING THE CORRECT BATTERIES

The motor will operate with any lead-acid, deep-cycle marine 12-volt battery/batteries. For best results, use a deep-cycle, marine battery with at least a 105 amp-hour rating. Maintain battery at full charge. Proper care will ensure having battery power when you need it, and will significantly improve the battery life. Failure to recharge lead-acid batteries (within 12-24 hours) is the leading cause of premature battery failure. Use a multi-stage charger to avoid overcharging. We offer a wide selection of chargers to fit your charging needs. If you are using a crank battery to start a gasoline outboard, we recommend that you use a separate deep-cycle marine battery/batteries for your Minn Kota trolling motor. For more information on battery selection and rigging, please visit [minnkota.johnsonoutdoors.com](http://minnkota.johnsonoutdoors.com). Minn Kota trolling motors can run on Lithium-Ion batteries. However, they are specifically designed to run on traditional lead acid batteries (flooded, AGM or GEL). Lithium-Ion batteries maintain higher voltages for longer periods of time than lead-acid. Therefore, running a Minn Kota trolling motor at speeds higher than 85% for a prolonged period could cause permanent damage to the motor.

### WARNING

Never connect the (+) and the (-) terminals of the same battery together. Take care that no metal object can fall onto the battery and short the terminals. This would immediately lead to a short and extreme fire danger.

### CAUTION

Find an appropriate circuit breaker or fuse for the trolling motor. For motors requiring a 60-amp breaker, the Minn Kota MKR-27 60-amp circuit breaker is recommended.

### CAUTION

Please read the following information before connecting your motor to your batteries in order to avoid damaging your motor and/or voiding your warranty.

# BATTERY & WIRING INSTALLATION

## ADDITIONAL CONSIDERATIONS

### › Using Alternator Chargers

Your Minn Kota trolling motor may be designed with an internal bonding wire to reduce sonar interference. Most alternator charging systems do not account for this bonding wire, and connect the negative posts of the trolling motor batteries to the negative posts of the crank/starting battery. These external connections can damage connected electronics and the electrical system of your trolling motor, voiding your warranty. Review your charger's manual carefully or consult the manufacturer prior to use to ensure your charger is compatible.

Minn Kota recommends using Minn Kota brand chargers to recharge the batteries connected to your Minn Kota trolling motor, as they have been engineered to work with motors that include a bonding wire.

### › Additional Accessories Connected to Trolling Motor Batteries

Significant damage to your Minn Kota motor, your boat electronics, and your boat can occur if incorrect connections are made between your trolling motor batteries and other battery systems. Minn Kota recommends using an exclusive battery system for your trolling motor. Where possible, accessories should be connected to a separate battery system. Radios and sonar units should not be connected to any trolling motor battery systems as interference from the trolling motor is unavoidable. If connecting any additional accessories to any trolling motor battery system, or making connections between the trolling motor batteries and other battery systems on the boat, be sure to carefully observe the information below.

The negative (-) connection must be connected to the negative terminal of the same battery that the trolling motor negative lead connects to. In the diagrams below this battery is labeled "Low Side" Battery. Connecting to any other trolling motor battery will input positive voltage into the "ground" of that accessory, which can cause excess corrosion. Any damage caused by incorrect connections between battery systems will not be covered under warranty.

### › Automatic Jump Start Systems and Selector Switches

Automatic jump start systems and selector switches tie the negatives of the connected batteries together. Connecting these systems to the "High Side" Battery or "Middle" Battery in multi-battery systems and will cause significant damage to your trolling motor and electronics. The only trolling motor battery that is safe to connect to one of these multi-battery systems is the "Low Side" Battery.

## CONNECTING THE BATTERIES

### › 12-Volt Systems

1. Make sure that the motor is switched off (speed selector on "OFF" or "0").
2. Connect positive (+) red lead to positive (+) battery terminal.
3. Connect negative (-) black lead to negative (-) battery terminal.

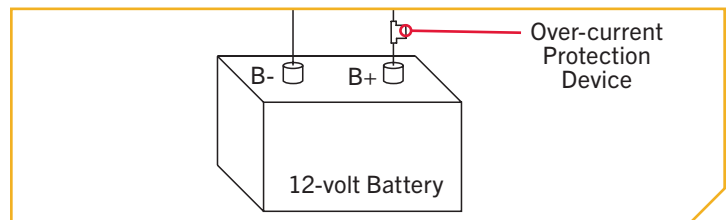

## ⚠ WARNING

For safety reasons do not switch the motor on until the propeller is in the water. If installing a leadwire plug, observe proper polarity and follow instructions in your boat owner's manual.

## ⚠ WARNING

- For safety reasons, disconnect the motor from the battery or batteries when the motor is not in use or while the battery/batteries are being charged.
- Keep leadwire wing nut connections tight and solid to battery terminals.
- Locate battery in a ventilated compartment.

# ONE-BOAT NETWORK

## OPTIMIZING THE PERFORMANCE OF THE KAYAK TERROVA WITH THE ONE-BOAT NETWORK APP

Minn Kota® and Humminbird® have joined forces to bring you the One-Boat Network (OBN). To get the most from your One-Boat Network, we encourage you to download the One-Boat Network app onto your smart device. The One-Boat Network® app is a free iOS and Android application that you can download to a mobile device, providing unparalleled control over all of your One-Boat Network connected products.

Minn Kota recommends connecting the trolling motor to the OBN app to assist in these steps. For instructions on pairing the OBN app to the trolling motor, refer to the OBN Quick Start Guide included with the motor. For more information on the OBN app, refer to the One-Boat Network Owner's Manual online at [minnkota.johnsonoutdoors.com](http://minnkota.johnsonoutdoors.com).

Completing the installation of the Kayak Terrova through the One-Boat Network app should be done following the Prop installation. Ensure that the trolling motor is connected to a power source before adjusting One-Boat Network settings.

**NOTICE:** Ensure that the trolling motor is connected to a power source before adjusting One-Boat Network settings.

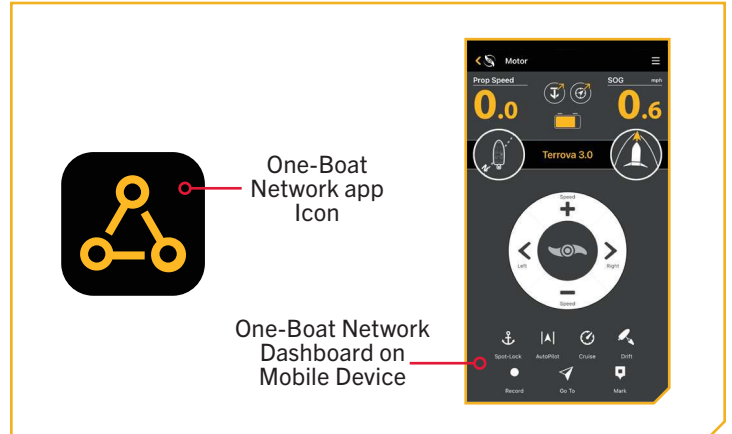

## WARNING

Take care that neither you nor other persons approach the turning propeller too closely, neither with body parts nor with objects. The motor is powerful and may endanger or injure you or others. Stay clear of the Prop and watch out for accidental engagement.

## BOAT SCALE

Trolling motor performance can be impacted by factors including, but not limited to, wind, water conditions, boat specifications, battery health, wiring, etc.

Boat Scale provides a method of adjusting how the trolling motor will perform to account for these and other variables. The Kayak Terrova comes from the factory with a Boat scale of -2. Boat Scale can be adjusted up (+2) or down (-2) to increase or decrease how the motor control software applies power while using a navigation mode like Spot-Lock.

An example showing the need to reduce Boat Scale would be while using Spot-Lock and the motor is over-correcting or making frequent adjustments. In this case, try reducing Boat Scale -1 to reduce this behavior. If the behavior continues, reduce Boat Scale to -2.

An example showing the need to increase Boat Scale while using Spot-Lock would be the motor is drifting away from its target location frequently or needs help to make corrections. Try increasing Boat Scale to +1 to help improve the trolling motor accuracy in this case. If the behavior continues, increase Boat Scale to +2.

**NOTICE:** Minn Kota recommends setting the Boat Scale for the Kayak Terrova to -2.



# ONE-BOAT NETWORK

## ▶ Adjusting Boat Scale with the One-Boat Network App

1

- Open the One-Boat Network (OBN) app on a mobile device. Make sure the mobile device is paired with the trolling motor and that the motor is powered "on."
- From the OBN home screen, tap the Motor menu. The Motor menu opens the Motor home screen.
- Before the Motor home screen will open, tap Agree on the on-screen prompt.

**NOTICE:** The on-screen prompt will only display once each time the app is launched. If the prompt has displayed, the Motor home screen appears.

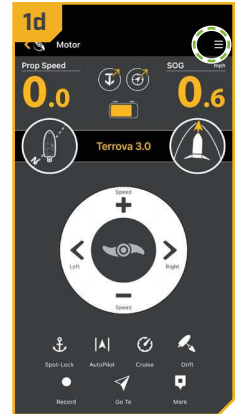
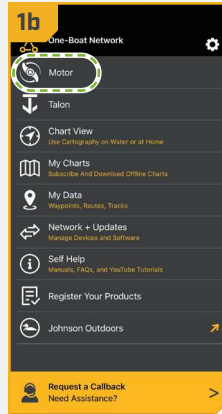

- On the Motor home screen, locate the Motor Settings button in the upper-right corner and tap it.

2

- In the Motor Settings menu, find and tap Setup and Calibration.
- In Setup and Calibration, find and tap Boat Scale.
- Set the feature to decrease Boat Scale to -2 for the Kayak Terraova.

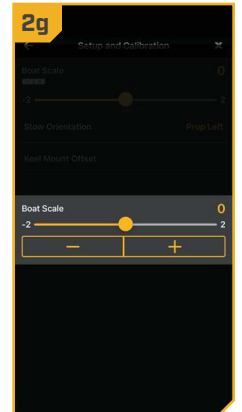
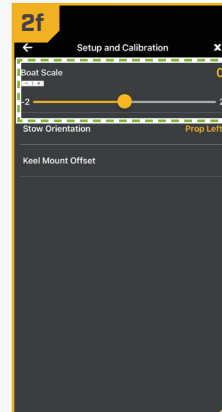
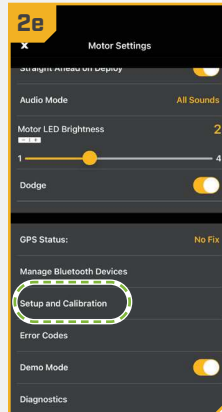

# MOTOR WIRING DIAGRAM

## KAYAK TERROVA WITH ADVANCED GPS NAVIGATION

The following Motor Wiring Diagram applies to all Kayak Terrova models pre-installed with Advanced GPS Navigation.

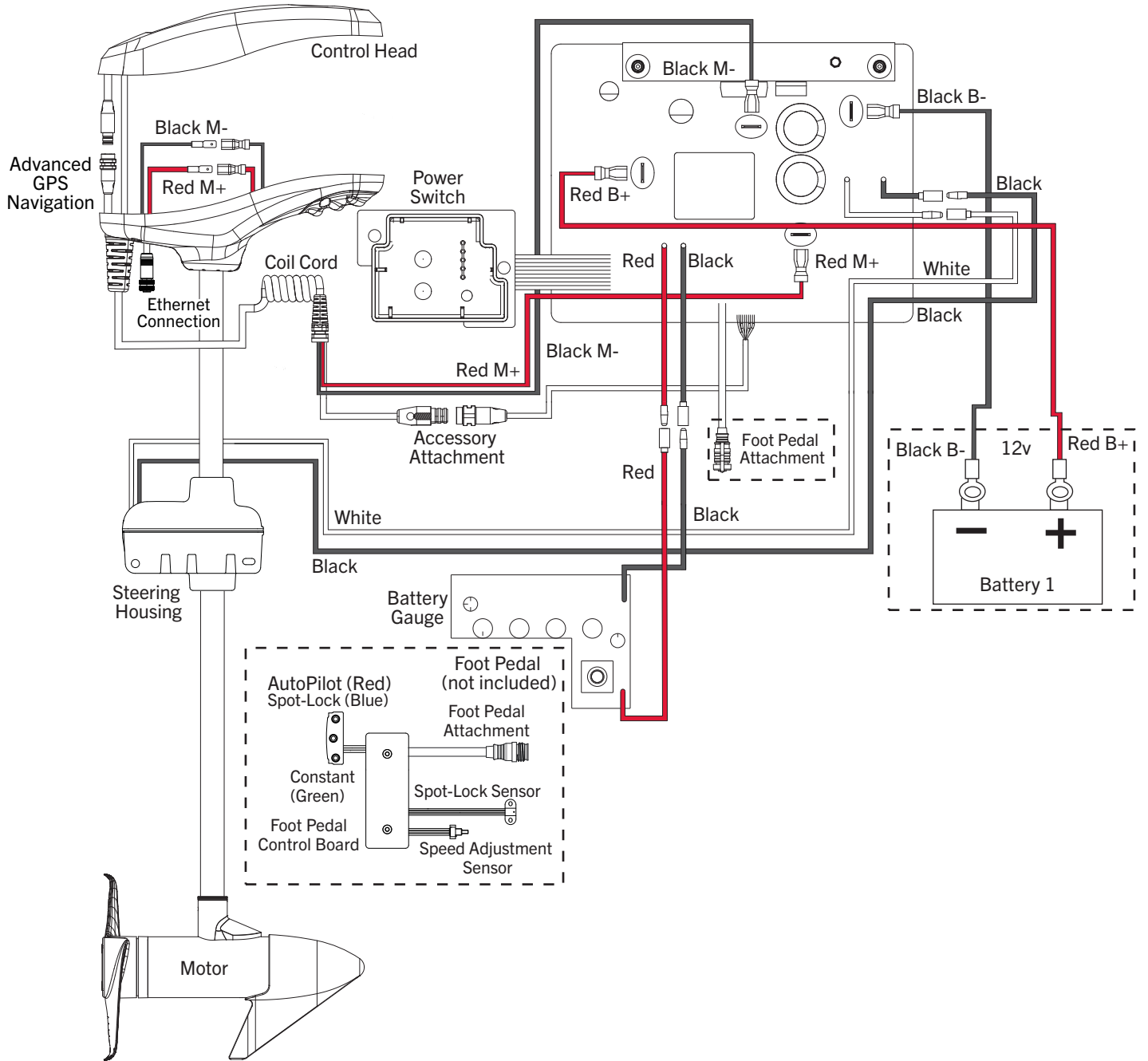

**NOTICE:** This is a multi-voltage diagram. Double-check your motor's voltage for proper connections. Over-Current Protection Devices are not shown in this illustration. This diagram is for reference only and is not to scale.

# USING & ADJUSTING THE MOTOR

## MOUNT FEATURES

Become familiar with the features of the motor to maximize the capabilities this product offers.

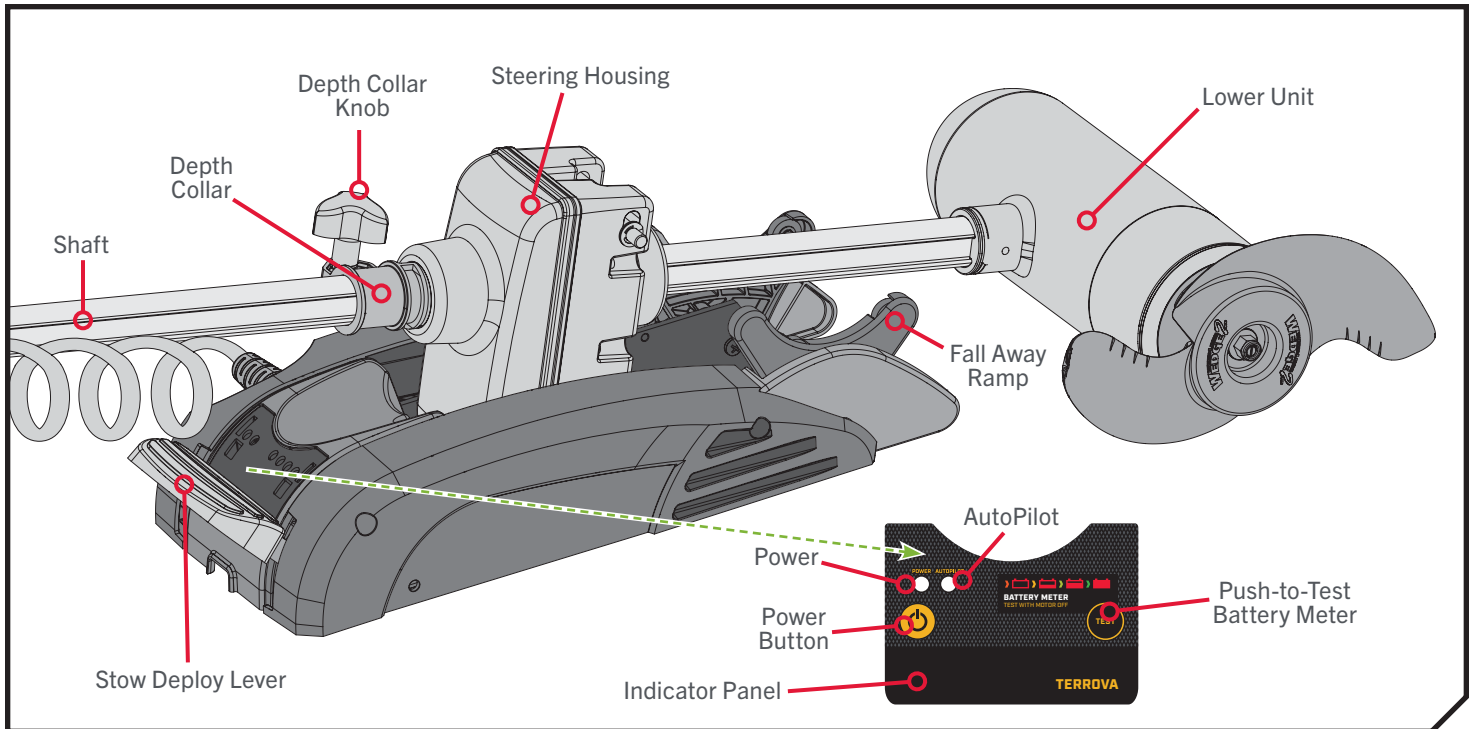



### › Depth Collar & Depth Collar Knob

The Depth Collar is located on the Shaft above the Steering Housing. It functions to hold the motor at the proper depth while deployed. It also functions to hold the Lower Unit in place when stowed while not in use and during transport. The Depth Collar Knob is used to loosen and tighten the Depth Collar so that it can slide up and down the motor shaft.

### › Fall Away Ramps

The Fall Away Ramps hold the Lower Unit when the Motor is stowed and rotate to release the Lower Unit as the unit is being deployed. When the Stow Deploy Lever is pressed it unlocks the position of the Fall Away Ramps and the Ramps rotate to guide the Lower Unit back onto the mount when the motor is stowed.

### › Power Button

The Power button  is located on the Indicator Panel on the Mount. The Kayak Terrova must be manually powered "on" and "off." When the Motor is powered "on," the Power Indicator will be illuminated green . When the Motor is powered "off," the Power Indicator will not be illuminated .



## WARNING

When the motor is being transported, it is important to place the Depth Collar snug against the Steering Housing and tighten. This provides a secure stow and holds the motor in place during transportation when it is subject to high levels of shock and vibration. Failure to secure the motor may result in injury or damage to the unit.



## WARNING

When stowing or deploying the motor, keep fingers clear of all hinge and pivot points and all moving parts.



**NOTICE:** Do not completely remove the Depth Collar Knob from the Depth Collar Assembly. Doing so allows a washer-shaped spacer to fall out of the Depth Collar. This spacer plays a key role in creating tension for the Depth Collar to clamp and function properly.

## STOWING AND DEPLOYING THE MOTOR

### CAUTION

For safety reasons, disconnect the motor from the battery/batteries when the motor is not in use or while the battery/batteries are being charged. If the motor control is left on and the propeller rotation is blocked, severe motor damage can result.

### › AutoPilot

The AutoPilot Indicator is located on the Indicator Panel on the Mount. It is illuminated green  when AutoPilot is engaged and it is not illuminated  when AutoPilot is not engaged.

### › Stow Deploy Lever

The Stow Deploy Lever is located at the top of the mount. The Stow Deploy Lever functions to unlatch the Fall Away Ramps which rotate to guide the Lower Unit. The Stow Deploy Lever is actuated by pressing it down.

## STOWING AND DEPLOYING THE MOTOR

### › To Deploy the Motor

Loosen the Depth Collar then push firmly down on the Stow Deploy Lever. Slide the motor forward, out from the Fall Away Ramp. Lower the motor to the desired depth. Make sure it clicks into a secure, vertical position. Once at the desired depth, slide the Depth Collar against the Steering Housing and tighten.

### › To Stow the Motor

Loosen the Depth Collar and depress the Stow Deploy Lever. Raise the motor by pulling up on the Shaft or Control Head. Pull the motor toward the stern until it rests securely on the Fall Away Ramp and the Fall Away Ramps captures the Lower Unit. Slide the Depth Collar down and secure it against the top of the Steering Housing to secure the motor in place and prevent accidental deployment.

## PUSH-TO-TEST BATTERY METER

This motor is equipped with a Push-to-Test Battery Meter. The LED located on the Indicator Panel on the Mount of the motor. The Battery Meter provides an accurate display of the remaining charge in the battery. It is only accurate when the motor is off. The meter reads as follows:

- One light indicates recharge.
- Two lights indicate low charge.
- Three lights indicate good charge.
- Four lights indicate full charge.

**NOTICE:** The Push-to-test Battery Meter accuracy may vary when using battery types other than a lead-acid battery.

### WARNING

When stowing or deploying the motor, keep fingers clear of all hinge and pivot points and all moving parts.

### WARNING

The Control Head will create a pinch point if the Depth Collar Knob is loosened and the Control Head slides to the top of the Depth Collar. Grasp the Shaft and prevent it from sliding all the way down to prevent the pinch point.

Practice proper ergonomics when stowing and deploying the motor to prevent injury.

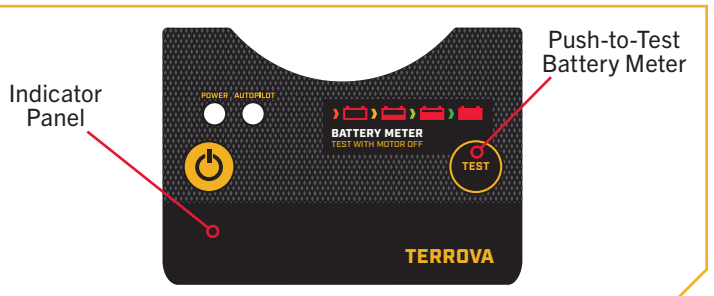

### WARNING

Moving parts can cut or crush. Keep fingers clear of all moving parts.

# ADJUSTING THE DEPTH OF THE MOTOR

## MOTOR ADJUSTMENTS >

### ADJUSTING THE DEPTH OF THE MOTOR

Once the watercraft is on the water, it may be necessary to adjust the Lower Unit up or down to achieve an optimum depth for motor performance. When setting the depth of the motor, be sure the top of the motor is submerged at least 12" below the surface of the water to avoid churning or agitation of surface water.

1

- a. With the motor in the deployed position, locate the Depth Collar on the Shaft above the Steering Housing.
- b. While holding the Shaft, loosen the Depth Collar Knob until the Shaft can slide up and down freely.



## WARNING

The Control Head will create a pinch point if the Depth Collar Knob is loosened and the Control Head slides to the top of the Depth Collar. Grasp the Shaft and prevent it from sliding all the way down to prevent the pinch point.

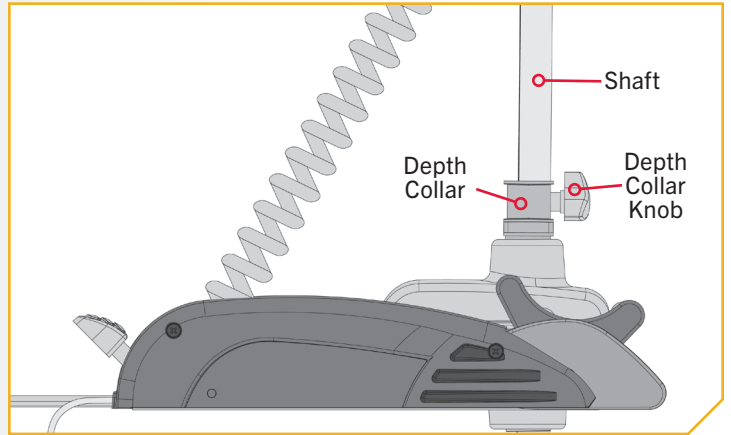

2

- c. Raise or lower the motor to the desired depth.
- d. Turn the motor Control Head to the desired position.
- e. Slide the Depth Collar against the Steering Housing and tighten the Depth Collar Knob to secure the motor in place.

**NOTICE:** Be sure the top of the motor is submerged at least 12" below the surface of the water to avoid churning or agitation of surface water.

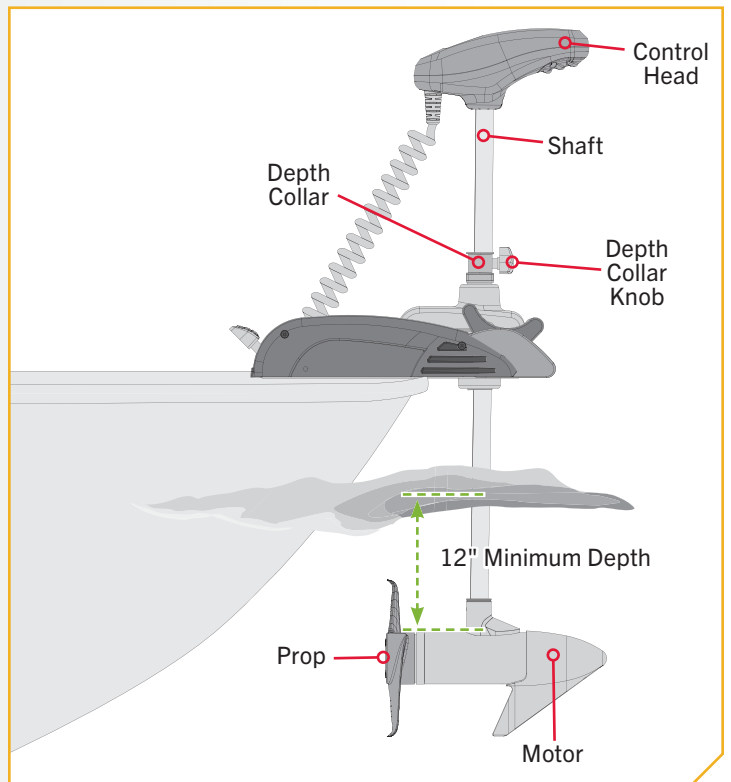

# ADJUSTING THE LOWER UNIT FOR A SECURE STOW

## ADJUSTING THE LOWER UNIT FOR A SECURE STOW

When the trolling motor is stowed, the Lower Unit should rest on the Fall Away Ramps, a part of the Motor Mount. It is recommended to secure the motor using the following instructions to avoid damage to the motor and shaft from vibrations during transport.

- 1**
- Before transporting the watercraft over water or land, stow the motor to determine where the Lower Unit rests on the Fall Away Ramps.

**NOTICE:** The correct positioning of the Lower Unit will place it directly on the Fall Away Ramps.

- If the Lower Unit does not sit on the Fall Away Ramps, deploy the motor, and stow it again.
- Be sure to press the Stow Deploy Lever and adjust the Motor to allow it to rest on the Fall Away Ramps.

### CAUTION

The Lower Unit should be placed on the Fall Away Ramps every time the motor is transported. If the Lower Unit is improperly placed, damage to the Lower Unit or Shaft will occur. Failure to follow the recommended placement for the Lower Unit will cause damage to the product and void your product warranty.

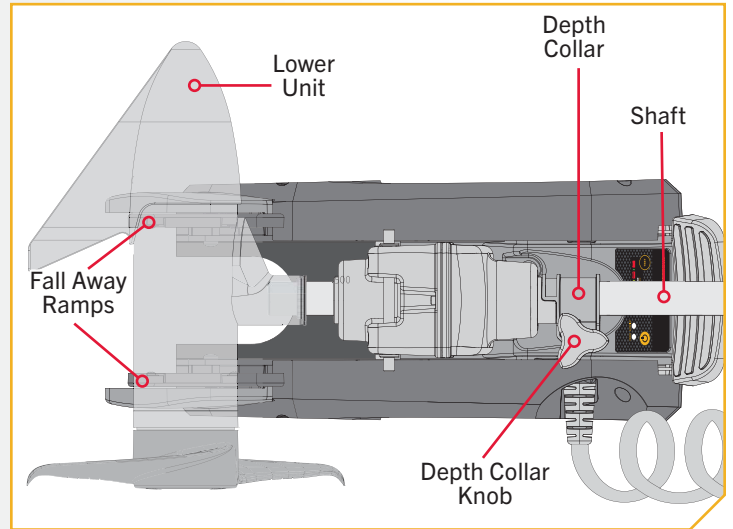

**NOTICE:** Slide the Depth Collar down and secure it against the top of the Steering Housing when stowed to secure the motor in place and prevent accidental deployment.

### WARNING

When the motor is stowed, the depth collar must be positioned against the steering housing and tightened in place with the knob to prevent accidental deployment, which may result in injury, or damage to the trolling motor, accessories, or watercraft.

### WARNING

When the motor is being transported, it is important to place the Depth Collar snug against the Steering Housing and tighten. This provides a secure stow and holds the motor in place during transportation when it is subject to high levels of shock and vibration. Failure to secure the motor may result in injury or damage to the unit.



# INSTALLING AN EXTERNAL TRANSDUCER

## INSTALLING AN EXTERNAL TRANSDUCER

An external transducer is not included with your trolling motor. An external transducer can be installed onto motors that have Advanced GPS Navigation or motors that do not have a built-in transducer. Installing an external transducer is not recommended for motors with Built-in MEGA Down Imaging.

- 1
  - a. Mount the External Transducer according to directions provided with the transducer.
  - b. Leave enough slack in the Transducer Cable between the Lower Unit and Control Head to allow the motor to properly stow and deploy.
  - c. Use two tie wrap cables to secure the Transducer Cable to the Shaft just below the Control Head.
  - d. Run the Transducer Cable through the Coil Cord to the power supply.



### CAUTION

Failure to follow the recommended wire routing for the Advanced GPS Navigation and External Transducer Cables may cause damage to the product and void your product warranty. Take care to test the length and placement of cable to be sure that there is enough slack where needed and that cables are free of being entangled in moving parts. Routing the cables in any way other than directed may cause damage to the cables by being pinched or severed.

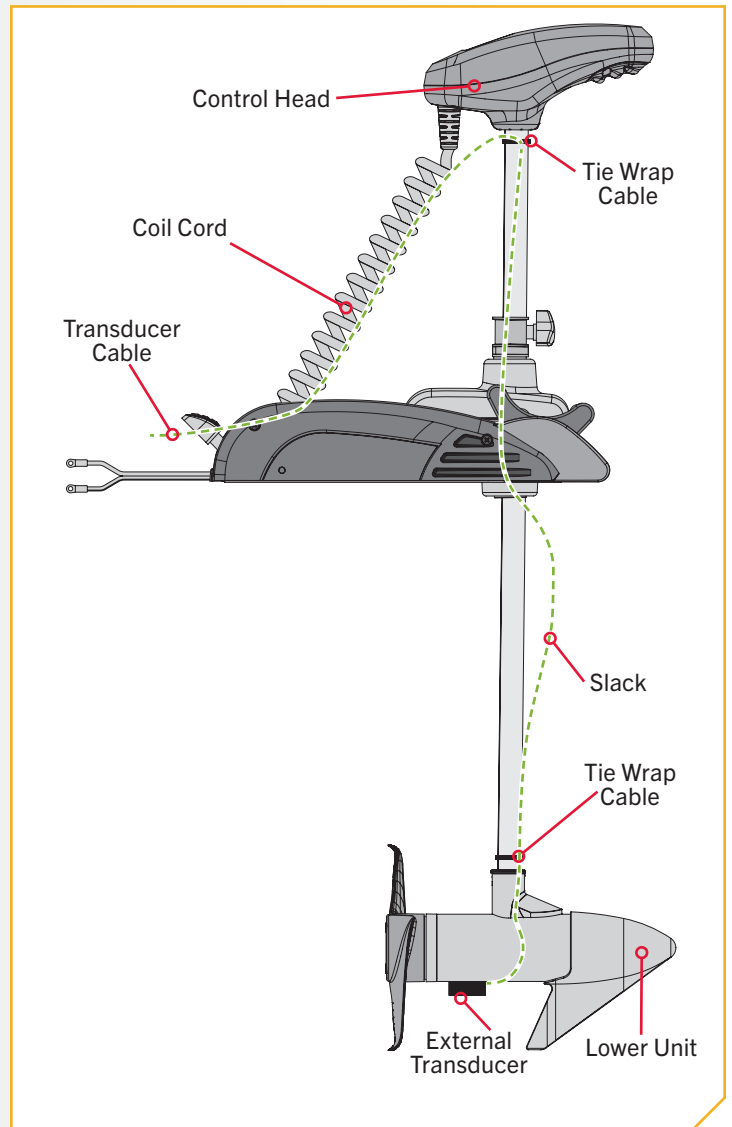



# SERVICE & MAINTENANCE

## PROP REPLACEMENT

### TOOLS AND RESOURCES REQUIRED >

- 1/2" Box/Open End Wrench
- Flat-Blade Screwdriver

### INSTALLATION >

- Disconnect the motor from all sources of power prior to changing the Prop.
  - Hold the Prop and loosen the Prop Nut with a pliers or a wrench.
  - Remove the Prop Nut and Prop Washer.

**NOTICE:** If the Drive Pin is sheared or broken, you will need to hold the shaft stationary with a flat-blade screwdriver pressed into the slot on the end of the shaft while you loosen the Prop Nut.

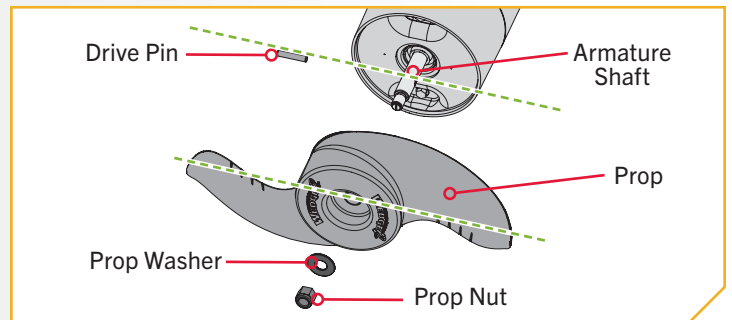

### CAUTION

Disconnect the motor from the battery before beginning any Prop work or maintenance.

- Turn the old Prop to horizontal and pull it straight off. If Drive Pin falls out, push it back in.

### CAUTION

If the Prop does not readily slide off, take care to not bend the Armature Shaft while removing the Prop by pulling the prop evenly off the Armature Shaft.

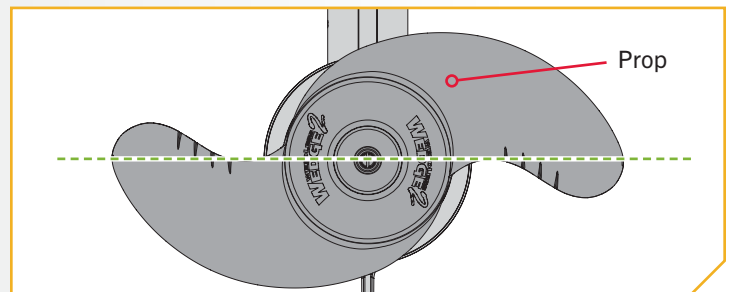

- Align the new Prop with the Drive Pin.
  - Install the Prop Washer and Prop Nut.
  - Tighten the Prop Nut 1/4 turn past snug at 25-35 inch-lbs.

### CAUTION

Do not over-tighten as this can damage the Prop.

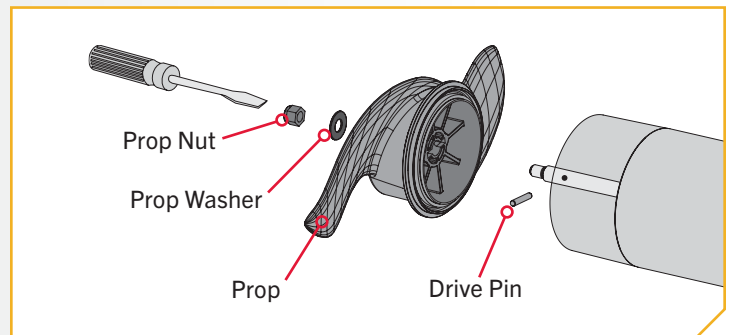

# GENERAL MAINTENANCE



## GENERAL MAINTENANCE

- After use, the entire motor should be rinsed with freshwater. This series of motors is not equipped for saltwater exposure.
- The composite shaft requires periodic cleaning and lubrication for proper retraction and deployment. A coating of an aqueous-based silicone spray will improve operation.
- The Prop must be inspected and cleaned of weeds and fishing line after every use. Fishing line and weeds can get behind the Prop, damage the seals and allow water to enter the motor.
- Verify that the Prop nut is secure each time the motor is used.
- To prevent accidental damage during transportation or storage, disconnect the battery whenever the motor is off of the water. For prolonged storage, lightly coat all metal parts with an aqueous-based silicone spray.
- For maximum battery life, recharge the battery(s) as soon as possible after use. For maximum motor performance, restore the battery to full charge prior to use.
- Keep battery terminals clean with fine sandpaper or emery cloth.
- The Prop is designed to provide weed-free operation with very high efficiency. To maintain this top performance, the leading edge of the blades must be kept smooth. If they are rough or nicked from use, restore to smoothness by sanding with fine sandpaper.

## TROUBLESHOOTING

1. Motor fails to run or lacks power:
  - Check battery connections for proper polarity.
  - Make sure terminals are clean and corrosion-free. Use fine sandpaper or emery cloth to clean terminals.
  - Check battery water level. Add water if needed.
2. Motor loses power after a short running time:
  - Check battery charge. If low, restore to full charge.
3. Motor is difficult to steer:
  - Loosen the steering tension knob on the bracket.
  - Lubricate the composite shaft.
4. You experience Prop vibration during normal operation:
  - Remove and rotate the Prop 180°. See removal instructions in the "Prop Replacement" section.
5. Experiencing interference with your fishfinder:
  - You may, in some applications, experience interference in your depth finder display. We recommend that you use a separate deep-cycle marine battery for your trolling motor and that you power the depth finder from the starting/cranking battery. If problems still persist, call our service department at 1-800-227-6433.

**NOTICE:** For all other malfunctions, visit an Authorized Service Center. You can search for an Authorized Service Center in your area by visiting [minnkota.johnsonoutdoors.com](http://minnkota.johnsonoutdoors.com), or by calling our customer service number at 1-800-227-6433.

# FOR FURTHER TROUBLESHOOTING AND REPAIR

////////////////////////////////////

## FOR FURTHER TROUBLESHOOTING AND REPAIR

We offer several options to help you troubleshoot and/or repair your product. Please read through the options listed below.



### Buy Parts Online

You can buy parts online directly from our website at [minnkota.johnsonoutdoors.com](http://minnkota.johnsonoutdoors.com). From screws to sideplates, you can order replacement parts for your Minn Kota products.



### Frequently Asked Questions

Find answers to general inquiries, battery and rigging installation, and networking scenarios. We have FAQs available on our website at [minnkota.johnsonoutdoors.com](http://minnkota.johnsonoutdoors.com) to help answer all of your Minn Kota questions.



### Call Us (for U.S. and Canada)

Our consumer service representatives are available Monday – Friday between 7:00 a.m. – 4:30 p.m. CST at 800-227-6433. If you are calling to order parts, please have the 11-character serial number from your product, specific part numbers, and credit card information available. This will help expedite your call and allow us to provide you with the best consumer service possible. You can reference the parts list located in your manual to identify the specific part numbers.



### Contact Us

You can contact our consumer service department with questions regarding your Minn Kota products. To inquire, visit [minnkota.johnsonoutdoors.com](http://minnkota.johnsonoutdoors.com).



### Authorized Service Centers

Minn Kota has over 800 authorized service centers in the United States and Canada where you can purchase parts or get your products repaired. Please visit our website to locate a service center in your area.



Scan to visit  
Minn Kota  
service online.

# COMPLIANCE STATEMENTS

## ENVIRONMENTAL COMPLIANCE STATEMENT

It is the intention of JOME to be a responsible corporate citizen, operating in compliance with known and applicable environmental regulations, and a good neighbor in the communities where we make or sell our products.

### WEEE DIRECTIVE

EU Directive 2002/96/EC “Waste of Electrical and Electronic Equipment Directive (WEEE)” impacts most distributors, sellers, and manufacturers of consumer electronics in the European Union. The WEEE Directive requires the producer of consumer electronics to take responsibility for the management of waste from their products to achieve environmentally responsible disposal during the product life cycle.

WEEE compliance may not be required in your location for electrical & electronic equipment (EEE), nor may it be required for EEE designed and intended as fixed or temporary installation in transportation vehicles such as automobiles, aircraft, and boats. In some European Union member states, these vehicles are considered outside of the scope of the Directive, and EEE for those applications can be considered excluded from the WEEE Directive requirement.

This symbol (WEEE wheelee bin) on product indicates the product must not be disposed of with other household refuse. It must be disposed of and collected for recycling and recovery of waste EEE. Johnson Outdoors Inc. will mark all EEE products in accordance with the WEEE Directive. It is our goal to comply in the collection, treatment, recovery, and environmentally sound disposal of those products; however, these requirements do vary within European Union member states. For more information about where you should dispose of your waste equipment for recycling and recovery and/or your European Union member state requirements, please contact your dealer or distributor from which your product was purchased.

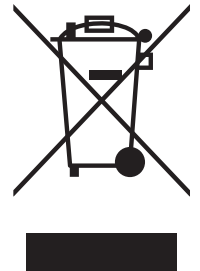

### DISPOSAL

Minn Kota motors are not subject to the disposal regulations EAG-VO (electric devices directive) that implements the WEEE directive. Nevertheless never dispose of your Minn Kota motor in a garbage bin but at the proper place of collection of your local town council.

Never dispose of battery in a garbage bin. Comply with the disposal directions of the manufacturer or his representative and dispose of them at the proper place of collection of your local town council.

## REGULATORY COMPLIANCE INFORMATION

### › Motors with Advanced GPS Navigation

For regulatory information on motors with Advanced GPS Navigation, please refer to the Advanced GPS Navigation Manual online at [minnkota.johnsonoutdoors.com](http://minnkota.johnsonoutdoors.com).



## FCC COMPLIANCE

This device complies with Part 15 of the FCC rules. **Operation is subject to the following two conditions:**

1. This device may not cause harmful interference.
2. This device must accept any interference that may be received, including interference that may cause undesired operation.

Changes or modifications not expressly approved by Johnson Outdoors Marine Electronics, Inc. could void the user’s authority to operate this equipment.

**NOTICE:** This equipment has been tested and found to comply with the limits for a Class B digital device, pursuant to part 15 of the FCC Rules. These limits are designed to provide reasonable protection against harmful interference in a residential installation. This equipment generates, uses and can radiate radio frequency energy and, if not installed and used in accordance with the instructions, may cause harmful interference to radio communications. However, there is no guarantee that interference will not occur in a particular installation. **If this equipment does cause harmful interference to radio or television reception, which can be determined by turning the equipment off and on, the user is encouraged to try to correct the interference by one or more of the following measures:**

- Reorient or relocate the receiving antenna.
- Increase the separation between the equipment and receiver.
- Connect the equipment into an outlet on a circuit different from that to which the receiver is connected.
- Consult the dealer or an experienced radio/TV technician for help.

## INDUSTRY CANADA COMPLIANCE

This product meets the applicable Industry Canada technical specifications. Operation is subject to the following two conditions: (1) this device may not cause interference, and (2) this device must accept any interference, including interference that may cause undesired operation of the device.

Changes or modifications not expressly approved by Johnson Outdoors Marine Electronics, Inc. could void the user’s authority to operate this equipment.

## ENVIRONMENTAL RATINGS

Ambient operating temperature range: -10C to 50C

Ambient operating humidity range: 5% to 95%

Maximum operating altitude: 10,000 feet







# PARTS DIAGRAM & PARTS LIST

## Control Head Parts List

Assembly	Part #	Description	Notes	Quantity
D	2774103	CONTROLLER,ADV GPS NAV,TRV/UTX		1
E	2770242	CVR KIT, ADV GPS NAV, TRV/UTX		1
C	2994175	REMOTE ASM, MICRO REMOTE		1
Item	Part #	Description	Notes	Quantity
▲	✘	SEAL,BUNG LOWER		1
▲	✘	SEAL,BUNG UPPER,FW		1
2	2321500	DEPTH COLLAR 1.30		1
4	2321702	WASHER-FLAT .375 NYLON		1
6	2260905	KNOB-SOFT GRIP,HG/DR,ZNC		1
8	2292500	CONTROL BOX, ULTREX, T2		1
10	2263406	SCREW-#10-24 X 2" S/S PPH		1
12	2333101	NUT-HEX #10-24 UNC-2B NYL SS		1
14	2065400	WIRE INSULATOR-LGE 1-3/4,BLUE		2
16	2224706	PLUG, SCREW-DOWN, BLK		1
18	2290212	COVER,CTRL BOX iP, PD PRINTED		1
20	490380-1	CABLE, ETHERNET PIGTAIL-700 HD		1
22	2395524	DECAL, DOMED FW		1
24	2372100	SCREW-#8-18 X 5/8 THD (SS)		4
26	2390802	LANYARD w/CARABINR,WIRELESS RMT		1
28	490384-6	CABLE, ETHERNET (M12-M12), 15'		1
30	2395564	DECAL,PUSH BTN TOP 55# FW	*55LB*	1
32	2372103	SCREW. #6 x 3/8 PLASTITE		2
34	2206302	TIE WRAP, SCREW MOUNT 6.3"		1
36	2203441	SCREW-#6 X 1/2" THRD FORM,SSTL		1
38	2206305	TIE WRAP, REUSABLE RED, 8"		1
40	2205412	SHRINK TUBE-.75 ID X 2"		1
42	2394110	TAG, MICRO REMOTE		1
44	2394110	PLUG-WIRE D-SHAPE		1
▲	2206301	TIE WRAP, LOW PROFILE 8"		1
▲	2327144	MANUAL-INSTALL GUIDE, KYAK TER		1
▲	2327145	MANUAL, KAYAK TERROVA		1
▲	2294950	INSTRUCTIONS,OBN & REMOTE PAIR		1
▲	2207131	STANDARD QS SETUP GUIDE		1
▲	2394910	INSTRUC. SHEET MICRO REMOTE		1
▲	2394912	QCK. REF GUIDE, MICRO REMOTE		1
▲	2327146	MANUAL-INSTALL GUIDE, SAFESWIT		1
▲	2998801	KIT, SAFESWITCH		1

▲ Not shown on Parts Diagram.

✘ This part is included in an assembly and cannot be ordered individually.

# PARTS DIAGRAM & PARTS LIST

## KAYAK TERROVA MOTOR

### 12 Volt 3.625" Motor Parts Diagram

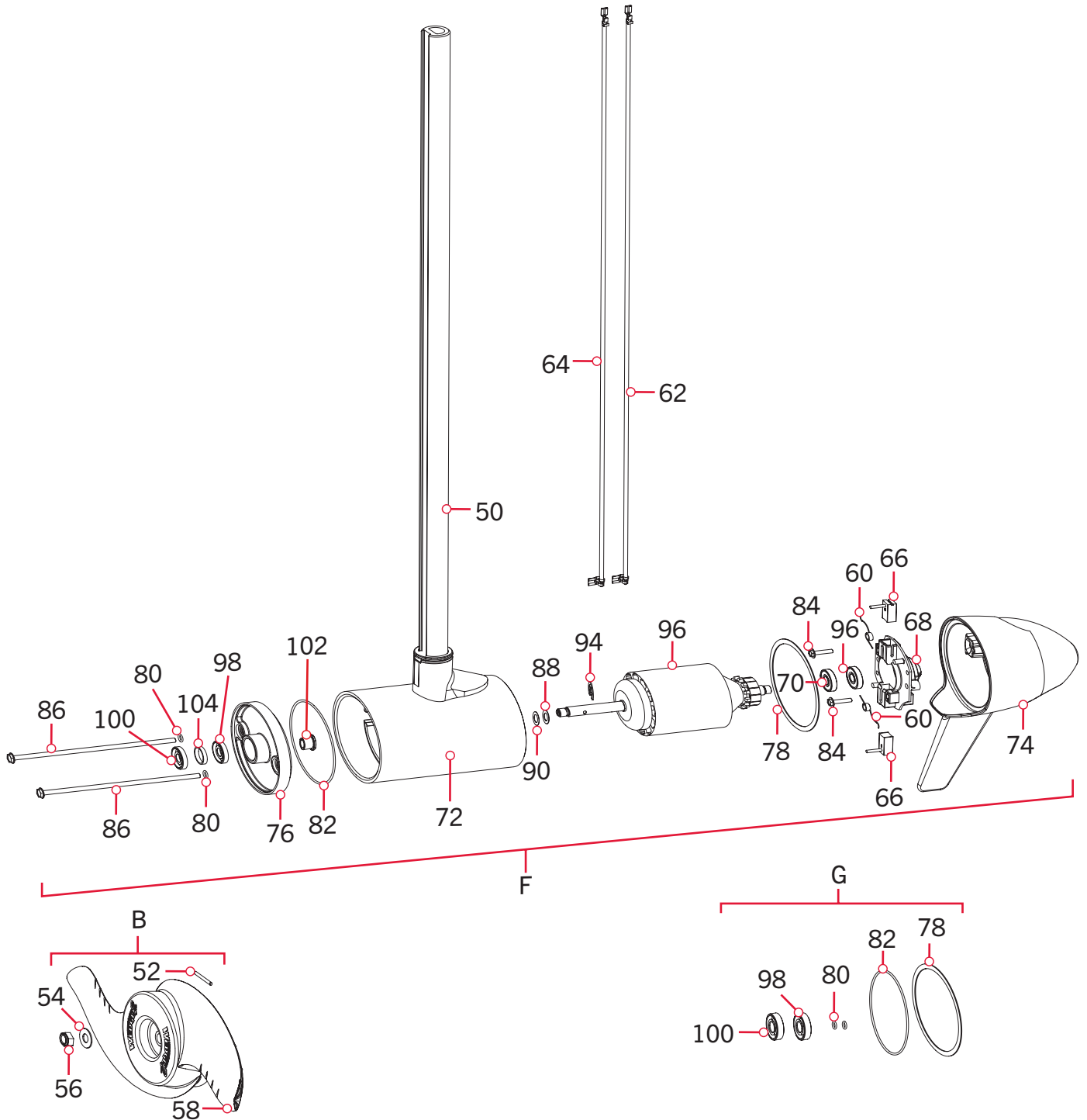

# PARTS DIAGRAM & PARTS LIST

## ▶ 12 Volt 3.625" Motor Parts List

Assembly	Part #	Description	Notes	Quantity
F	2779038	MTR/TUBE ASM 55#36"TRV	*NON-SONAR*	1
C	1378131	PROP IND 2091160 WDLS WDG II		1
G	2888460	SEAL & O-RING KIT		1
Item	Part #	Description	Notes	Quantity
50	✘	PULT-MGB 1.30 - D35-35CH		1
52	2092600	PIN-DRIVE 1.06" LG (SS)		1
54	2151726	WASHER-5/16 STD (S/S)		1
56	2053101	NUT-PROP,NYLOC (MED) 5/16 SS		1
58	2091161	PROP-WW2 3 5/8" MACHINED		1
60	975-040	SPRING - TORSION		2
62	640-058M	LEADWIRE BLK 10 AWG 47 GPT		1
64	640-158M	LEADWIRE RED 10AWG 49 GPT		1
66	188-036	BRUSH ASSEMBLY 3.625		2
68	738-036	BRUSH PLATE WITH HOLDER 3.625		1
70	725-050	PAPER TUBE - BRUSH RETENTION		1
72	✘	CTR HSG ASY 3.62 FW-MAGNET CB		1
74	421-050	HSG BRSH END 3.62 FW	*NON-SONAR*	1
76	2-400-101A	PLAIN END HSG ASY 3.625		1
78	337-036	GASKET		1
80	701-008	O-RING	*THRU-BOLT*	2
82	701-081	O-RING		1
84	830-007	SCREW, # 8-32		2
86	830-008	THRU BOLT 10-32 x 9.205		2
88	990-067	WASHER - STEEL THRUST		1
90	990-070	WASHER - NYLATRON		1
92	788-015	RETAINING RING		1
94	140-010	BEARING - BALL		1
96	2-100-146	ARM ASY 12V 3.62 55#CB/LS		1
98	880-003	SEAL		1
100	880-006	SEAL WITH SHIELD		1
102	144-049	BEARING - FLANGE		1
104	725-035	PAPER TUBE - SEAL BORE		1

▲ Not shown on Parts Diagram.

✘ This part is included in an assembly and cannot be ordered individually.



# PARTS DIAGRAM & PARTS LIST

## Steering Housing Parts List

Assembly	Part #	Description	Notes	Quantity
H	2997053	STR HSG ASM w/BSHG 12V FW	*55LB*	1
J	2776561	STEERING HSG TOP FW/GEAR KIT		1
K	2777060	STEERING MOTOR KIT, 12V T2	*55LB*	1
Item	Part #	Description	Notes	Quantity
120	2326566	HOUSING-STEERING, BTM, FW		1
122	2302605	PIN-ROLL 5/16" X 1/2"		4
124	✘	SHAFT-GEAR, FIRST CLUSTER		1
126	✘	SHAFT-GEAR,INTERMED.CLUSTER		1
128	✘	SHAFT-GEAR, THIRD CLUSTER		1
130	2322210	GEAR & PINION, DR.HSG, STAGE 2		1
132	2302250	GEAR & PINION,DR. HSG, STAGE 3		1
134	2302255	GEAR & PINION,DR. HSG, STAGE 4		1
136	2321730	SPACER,GEAR CLUSTER		1
138	2327060	MOTOR, STEERING 12V T2	*55LB*	1
140	2322215	GEAR-PINION, DR.HSG, STAGE 1		1
142	2322520	CASE-MOTOR, STEERING HSG, TOP		1
144	2322525	CASE-MOTOR,STEERING HSG,BTM,T2		1
146	2053422	SCREW-M3-.5 X 10 PPH, ZPS		2
148	2051710	LOCKWASHER-SPLIT, 3MM, ZP		2
150	2043413	SCREW-#8-18 X .75 PPH TY AB NYSHD		1
152	2308601	BREATHER FILTER, DR.HOUSING		1
154	2322030	TUBE-OUTPUT, MACHINED		1
156	2322200	GEAR-OUTPUT		1
158	2327308	BEARING-BALL,SEALED		2
160	2321704	WASHER-THRUST, STEERING		2
162	2321510	COLLAR-DRIVE,BOTTOM		1
164	2321720	SHIM,O-RING		2
166	2324608	O-RING,224,PD PRO STR HSG		2
168	2321515	LINER OUTPUT TUBE		1
170	2324604	O-RING, CASE SEAL		1
172	✘	HOUSING-STEERING, TOP, FW		1
174	2323408	SCREW-#8-32 X 2.0 SHCS SS		7
176	2322600	PIN-LATCH, ZP		1
178	2321702	WASHER-FLAT .375 NYLON		2
180	2263011	E-RING 3/8 DIA. SHAFT*		2
182	2322702	SPRING, LATCH PIN SS		2
184	2323410	SCREW-#8-32 X .75 SHCS SS		1

▲ Not shown on Parts Diagram.

✘ This part is included in an assembly and cannot be ordered individually.

# PARTS DIAGRAM & PARTS LIST



Item	Part #	Description	Notes	Quantity
186	2327310	BUSHING,STEERING HSG PIVOT,FW		2
188	✘	LEADWIRE, STEERING MOTOR		1
190	2325503	DECAL,STOW/DEPLOY,TRV3 PM		1
192	3394602	WASHER-FLAT #8 SS		7

▲ Not shown on Parts Diagram.

✘ This part is included in an assembly and cannot be ordered individually.





KAYAK TERROVA MOUNT >

> Mount Parts Diagram

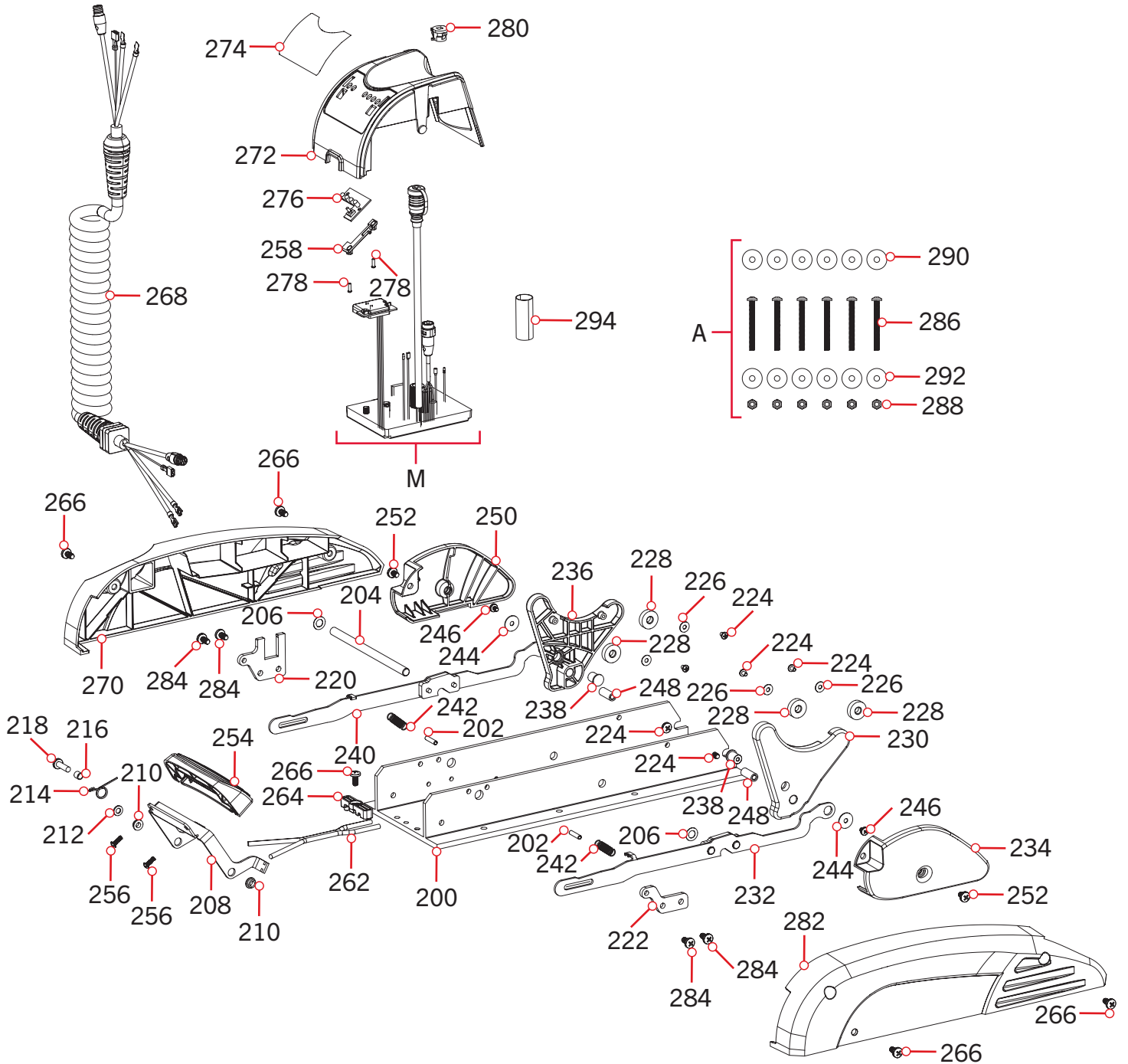

# PARTS DIAGRAM & PARTS LIST

## Mount Parts List

Assembly	Part #	Description	Notes	Quantity
M	2324062	CONTROL BRD ASY, MAIN, 12V, IP	*55LB*	1
A	2994864	BAG ASSY-TERROVA/V2,MNTG HDW		1
Item	Part #	Description	Notes	Quantity
200	2321907	BASE, EXTRUSION, MACHINED		1
202	2322912	PIN-ROLL .1875 X 1.000 SS		2
204	2322602	PIN-PIVOT, ZP		1
206	2013100	NUT-SPEED		2
208	2320405	HANDLE, RELEASE, FW		1
210	2322604	BUSHING,HANDLE		2
212	2071716	WASHER-FLAT SS .253 x .470		1
214	2322701	SPRING, TORSION		1
216	2301700	SPACER-RELEASE LEVER-BRASS		1
218	2073408	SCREW-1/4-20 X 7/8 PPH S/S		1
220	2321940	BRACKET, STRAIN RELIEF FW		1
222	2321950	BRACKET, SIDEPLATE FW		1
224	2323412	SCREW-#8-18 X .25 PPH SS TY B		4
226	2321706	WASHER-FLAT #8 .50 OD/.188 SS		4
228	2325115	PAD, RUBBER REST, BLACK		4
230	2323910	RAMP-MOTOR, RIGHT 3-5/8"	*55LB*	1
232	2994204	ARM/SUPPORT BLOCK ASSY,R,FW		1
234	2321920	PLATE-SKID, RIGHT FW	*55LB*	1
236	2323915	RAMP-MOTOR, LEFT 3 5/8"	*55LB*	1
238	2324705	INSERT-MOTOR RAMP,METAL,ZP		2
240	2994202	ARM/SUPPORT BLOCK ASSY,L,FW		1
242	2322716	SPRING, EXTENSION, T2		2
244	2321700	WASHER #10 SS		2
246	2323422	SCREW-#10-24 X .25" PPH SS MCH		2
248	2322920	STAND-OFF, ALUMINUM PLAIN		2
250	2321925	PLATE-SKID, LEFT FW	*55LB*	1
252	2323403	SCREW-1/4-20 X.375 MCH SS CRPH		2
254	2320217	COVER, HANDLE COSMETIC FW		1
256	2383446	SCREW-#8-16 X .50" PLASTITE SS		2
258	2320830	LOCKING TAB,PWR/BAT.METER		1
260 ▲	2323406	SCREW-#10-24 X .50 CRPH SS		2
262	2090651	LEADWIRE,10 GA		1
264	2321310	STRAIN RELIEF		1
266	2323405	SCREW-1/4-20 X 1/2" MCH SS		7

▲ Not shown on Parts Diagram.

✘ This part is included in an assembly and cannot be ordered individually.

## PARTS DIAGRAM & PARTS LIST



Item	Part #	Description	Notes	Quantity
268	2991271	COIL CORD ASY 54"/60" NON-US2	*NON-SONAR*	1
270	2323927	SIDEPLATE-LEFT, TERROVA		1
272	2326530	HOUSING-CENTER, TERROVA		1
274	2325636	DECAL-PWR SWTCH,T3PM,FW		1
276	2074070	BATTERY METER, 12V, FW	*55LB*	1
278	2383428	SCREW-#4-24 X 3/8 HI-LO SS		2
280	2322901	STRAIN RELIEF, HEYCO P/N 1852		1
282	2323922	SIDEPLATE-RIGHT, TERROVA		1
284	2323404	SCREW-1/4-20 X 1/2" T-L ZP		4
286	2263462	SCREW-1/4-20 X 2" S/S PPH ADJT		6
288	2263103	NUT-1/4-20 NYLOCK SS		6
290	2301720	WASHER-MOUNTING - RUBBER		6
292	2261713	WASHER-1/4 FLAT 18-8 SS		6
294	2205412	SHRINK TUBE-.75 ID X 2"		1
▲	2015800	HANG TAG "CAUTION..TILT HINGE"		1

▲ Not shown on Parts Diagram.

✘ This part is included in an assembly and cannot be ordered individually.



# RECOMMENDED ACCESSORIES

## PRECISION BATTERY CHARGERS

Stop buying new batteries and start taking care of the ones you've got. Many chargers can actually damage your battery over time – creating shorter run times and shorter overall life. Digitally controlled Minn Kota chargers are designed to provide the fastest charge that protect and extend battery life.



## SHALLOW WATER ANCHORS

When you find fish, we're down. From the relentless Raptor to the trusted power of Talon, when you're ready to lock down fish in shallow water, we have your weapon.



**RAPTOR**  
SHALLOW WATER ANCHOR



**TALON**  
SHALLOW WATER ANCHOR

### How to Dominate in Shallow Water

A shallow water anchor revolutionizes the way you stay on fish. Both Raptor and Talon give fish nowhere to run and nowhere to hide. Zero in on your target by keeping your boat in the exact position and orientation you want, with a whisper-quiet anchor and no prop to disturb sediment or spook fish.

### Anchor in Anything

Raptor and Talon can adjust their anchoring force based on what kind of bottom you're anchoring into, so you get the right amount of power you need for a secure hold in rocks, silt, mud or sand. Raptor can even sense the bottom automatically, dialing in the right amount of force for the job.

### Control from Anywhere

Raise and lower your anchor from the unit, a dedicated remote control, wireless remote, One-Boat Network App, or Humminbird fish finder.



## MINN KOTA ACCESSORIES

We offer a wide variety of trolling motor accessories, including:

- 60-Amp Circuit Breaker
- Mounting Brackets
- Stabilizer Kits
- Extension Handles
- Battery Connectors
- Battery Boxes
- Quick Connect Plugs



minnkota.johnsonoutdoors.com



Part #2327145

Minn Kota Consumer & Technical Service  
Johnson Outdoors Marine Electronics, Inc.  
PO Box 8129  
Mankato, MN 56001

121 Power Drive  
Mankato, MN 56001  
Phone (800) 227-6433  
Fax (800) 527-4464



©2025 Johnson Outdoors Marine Electronics, Inc.  
All rights reserved.

ECN 45175

Rev B

03/25

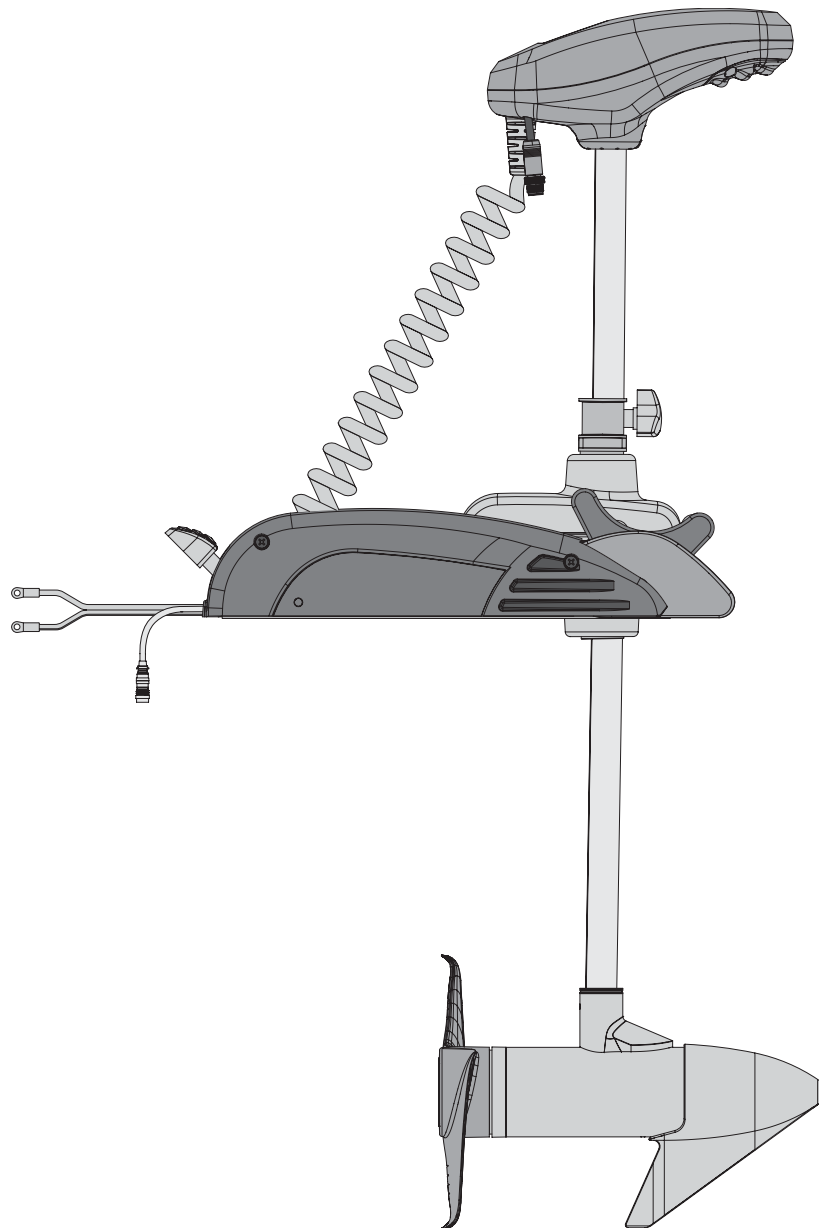

# **KAYAK TERROVA**

**MOTEUR DE PÊCHE À LA TRAÎNE MONTÉ SUR ÉTRAVE**

**Manuel du propriétaire**

# PRÉSENTATION

## MERCI

Nous vous remercions d'avoir choisi Minn Kota. Nous sommes persuadés que vous devriez consacrer plus de temps à pêcher et moins de temps à amarrer votre embarcation. C'est pourquoi nous construisons les moteurs de pêche à la traîne les plus intelligents, les plus solides et les plus faciles à utiliser. Chaque aspect d'un moteur de pêche à la traîne Minn Kota est réfléchi et étudié jusqu'à ce qu'il soit digne de porter notre nom. Nous avons investi des heures incalculables de recherche et d'essais pour vous offrir les avantages caractéristiques de Minn Kota, qui vous mènent vraiment « n'importe où, n'importe quand ». Notre principe est simple, nous faisons les choses selon les règles. Nous sommes Minn Kota. Et nous ne cesserons jamais de vous aider à pêcher plus de poissons.

## ENREGISTREMENT

N'oubliez pas de conserver votre reçu et d'enregistrer immédiatement votre moteur de pêche à la traîne sur notre site Web [minnkota.johnsonoutdoors.com/us/register](http://minnkota.johnsonoutdoors.com/us/register).

## NUMÉRO DE SÉRIE

Le numéro de série à 11 caractères Minn Kota est très important. Cela permet de déterminer le modèle spécifique et l'année de fabrication. Lorsque vous contactez le service à la clientèle ou que vous enregistrez votre produit, vous aurez besoin du numéro de série de votre produit.

**AVIS :** Le numéro de série de votre Terrova pour kayak se trouve à l'intérieur du support de montage, sous le point d'appui du moteur.

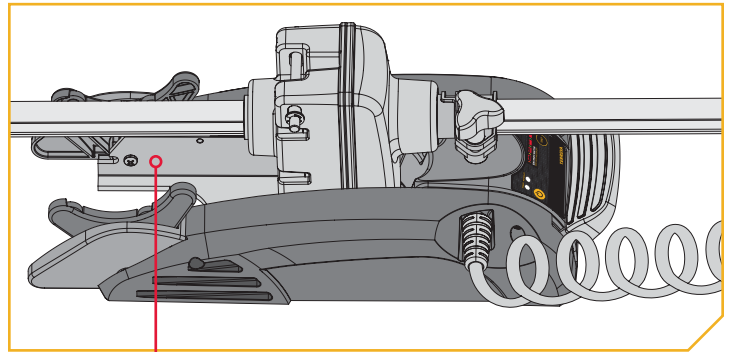

## INFORMATIONS SUR LE MOTEUR (à des fins de référence par le client seulement)

Modèle : \_\_\_\_\_

Numéro de série : \_\_\_\_\_

Date de l'achat : \_\_\_\_\_

Magasin où l'achat a été effectué : \_\_\_\_\_

**AVIS :** Ne retournez pas le moteur Minn Kota au détaillant. Le détaillant n'est pas autorisé à réparer ou à remplacer cette unité. Pour le service : communiquer avec Minn Kota au (800) 227-6433; retourner le moteur au Centre de service de l'usine de Minn Kota; envoyer ou apporter le moteur à un centre de service agréé de Minn Kota. Une liste de centres de service agréés est disponible sur notre site Web, [minnkota.johnsonoutdoors.com](http://minnkota.johnsonoutdoors.com). Pour obtenir un service au titre de la garantie, y compris toutes les options susmentionnées, veuillez inclure la preuve d'achat, le numéro de série et la date d'achat.

Conçu pour iPhone® 11 et iPhone X

Pour une compatibilité mise à jour iOS, Humminbird® et Minn Kota®, visitez [minnkota.johnsonoutdoors.com](http://minnkota.johnsonoutdoors.com)



L'utilisation de l'insigne Fait pour Apple signifie qu'un accessoire a été conçu pour se connecter spécifiquement au(x) produit(s) Apple identifié(s) sur l'insigne et qu'il a été certifié par le développeur comme étant conforme aux normes de rendement d'Apple. Apple n'est pas responsable de l'utilisation de cet appareil ou de sa conformité aux normes sécuritaires et légales. iPhone est une marque déposée d'Apple Inc., enregistrée aux États-Unis et dans d'autres pays. La marque « iPhone » est utilisée au Japon avec une licence d'Airphone K.K.

Android™ est une marque de commerce de Google LLC. Le robot Android™ est reproduit ou modifié de l'œuvre créée et partagée par Google et utilisé conformément aux conditions décrites dans la licence Creative Commons 3.0 Attribution.



# TABLE DES MATIÈRES

CONSIGNES DE SÉCURITÉ.....	50
GARANTIE.....	52
CARACTÉRISTIQUES.....	53
INSTALLATION.....	54
Installation du Kayak Terrova.....	55
Navigation GPS avancée.....	60
Installation de l'hélice.....	65
INSTALLATION DES BATTERIES ET DU CÂBLAGE.....	67
Gréement de l'embarcation et installation du produit.....	67
Comment sélectionner les batteries adéquates.....	67
Autres points à considérer.....	68
Connexion des batteries.....	68
ONE-BOAT NETWORK.....	69
Optimisation de la performance du Kayak Terrova avec l'application One-Boat Network.....	69
Taille du bateau.....	69
SCHÉMA DE CÂBLAGE DU MOTEUR.....	71
UTILISATION ET RÉGLAGE DU MOTEUR.....	72
Caractéristiques du support.....	72
Arrimage et déploiement du moteur.....	73
Indicateur d'état de batterie « Appuyer pour tester ».....	73
Ajustements du moteur.....	74
Réglage de la profondeur du moteur.....	74
Ajustement de l'unité inférieure pour un arrimage sûr.....	75
Installation d'un transducteur externe.....	76
SERVICE ET ENTRETIEN.....	77
Remplacement de l'hélice.....	77
Entretien général.....	78
Dépannage.....	78
Pour d'autres services de dépannage et de réparation.....	79
DÉCLARATIONS DE CONFORMITÉ.....	80
SCHÉMA DES PIÈCES ET LISTE DES PIÈCES.....	82

# CONSIGNES DE SÉCURITÉ

Veillez lire attentivement le manuel de l'utilisateur. Suivez toutes les instructions et respectez toutes les consignes de sécurité et mises en garde. L'utilisation de ce moteur n'est autorisée que pour les personnes qui ont lu et compris ces consignes pour l'utilisateur. Les personnes mineures peuvent utiliser ce moteur uniquement sous la supervision d'un adulte.



## AVERTISSEMENT

Le moteur de pêche à la traîne doit être utilisé uniquement avec des kayaks qui ont été fabriqués pour accueillir un moteur de pêche à la traîne. Consultez le fabricant ou le détaillant de votre kayak pour une utilisation et une application appropriées.



## AVERTISSEMENT

Vous seul êtes responsable de la navigation sécuritaire et prudente sur votre bateau. Nous avons conçu votre produit Minn Kota pour qu'il soit un outil précis et fiable qui vous permettra d'améliorer l'utilisation de votre bateau et d'accroître votre capacité de pêcher des poissons. Ce produit ne vous exonère pas de la responsabilité de naviguer en toute sécurité avec votre bateau. Vous devez éviter les dangers liés à la navigation et toujours exercer une veille permanente afin de pouvoir réagir au fur et à mesure que les situations se présentent. Vous devez toujours être prêt à reprendre le contrôle manuel de votre bateau. Apprenez à utiliser votre produit Minn Kota dans une zone exempte de dangers et d'obstacles.



## AVERTISSEMENT

Ne faites jamais fonctionner le moteur hors de l'eau, cela pourrait entraîner des blessures causées par l'hélice en rotation. Le moteur doit être débranché de la source d'alimentation lorsqu'il n'est pas utilisé ou lorsqu'il est hors de l'eau. Au moment de brancher les câbles d'alimentation du moteur à la batterie, veillez à ce qu'ils ne soient pas entortillés ou exposés au frottement, puis placez-les de telle manière que personne ne risque de trébucher. Avant d'utiliser le moteur, assurez-vous que l'isolant des câbles d'alimentation n'est pas endommagé. Ne pas tenir compte de ces mesures de sécurité peut entraîner des courts-circuits avec la ou les batterie(s) et/ou le moteur. Débranchez toujours le moteur de la ou des batterie(s) avant le nettoyage ou la vérification de l'hélice. Évitez de submerger complètement le moteur, car l'eau pourrait pénétrer dans l'unité inférieure par la tête de contrôle et l'arbre. Si le moteur est utilisé alors que de l'eau est présente dans l'unité inférieure, le moteur pourrait subir des dommages considérables. Ces dommages ne seront pas couverts par la garantie.



## AVERTISSEMENT

Veillez à ce que ni vous, ni les autres personnes ne s'approchent trop de l'hélice en rotation, que ce soit avec une partie du corps ou des objets. Le moteur est puissant et pourrait provoquer des situations périlleuses ou des blessures pour vous ou les autres. Lorsque le moteur est en marche, méfiez-vous des objets flottants ou des personnes qui pourraient être en train de nager. Les personnes incompetentes, ou dont les réactions ou la capacité à faire fonctionner le moteur sont affaiblies par l'alcool, la drogue, les médicaments ou d'autres substances, ne sont pas autorisées à utiliser ce moteur. Ce moteur n'est pas adapté à l'utilisation dans de forts courants. Le niveau de pression sonore constant du moteur au moment de l'utilisation est inférieur à 70 dB (A). Le niveau de vibration général ne dépasse pas 2,5 m/s<sup>2</sup>.



## ATTENTION

Cet appareil utilise une boussole magnétique pour détecter la direction de déplacement. Les aimants ou les grands objets de métal ferreux près (à 24 po (61 cm) ou moins) de la tête de contrôle du moteur de pêche à la traîne peuvent nuire au fonctionnement de la boussole. Les obstructions sur l'hélice peuvent causer une vibration excessive de la tête du moteur. Cette vibration peut causer un comportement irrégulier de la boussole et de la direction. Éliminez l'obstruction pour restaurer le fonctionnement normal du moteur.

## AVERTISSEMENT

Lorsque vous arrivez ou déployez le moteur, gardez vos doigts loin de toutes les charnières et pièces mobiles ainsi que de tous les points de pivot. En cas d'opération imprévue, retirez les câbles d'alimentation de la batterie.

## AVERTISSEMENT

Il est recommandé d'utiliser exclusivement les accessoires approuvés par Johnson Outdoors avec votre moteur Minn Kota. L'utilisation d'accessoires non approuvés, y compris pour monter ou contrôler votre moteur, pourrait causer des dommages, un fonctionnement inattendu du moteur et des blessures. Veillez à utiliser le produit ainsi que les accessoires approuvés, y compris les télécommandes, en toute sécurité et de la manière indiquée pour éviter les accidents ou un fonctionnement inattendu du moteur. Ne retirez pas les pièces installées en usine, y compris les couvercles, boîtiers et protections du moteur et des accessoires.

## AVERTISSEMENT

- **RISQUE D'INGESTION** : Ce produit contient une pile bouton.
- **La MORT** ou des blessures graves peuvent survenir en cas d'ingestion.
- Une pile bouton avalée peut causer **des brûlures chimiques internes** en aussi peu que **2 heures**.
- **GARDEZ** les piles nouvelles et usagées **HORS DE LA PORTÉE DES ENFANTS**
- **Consultez immédiatement un médecin** si vous soupçonnez qu'une pile a été avalée ou insérée à l'intérieur d'une partie du corps.



1. Ce produit contient une pile bouton. Tenez compte de toutes les considérations de sécurité suivantes :
  - a) Retirez et recyclez ou éliminez immédiatement les piles usagées conformément aux règlements locaux et gardez-les hors de la portée des enfants. Ne jetez PAS les piles dans les ordures ménagères et ne les incinerez PAS.
  - b) Même les piles usagées peuvent causer des blessures graves ou la mort.
  - c) Appelez un centre antipoison local pour obtenir des renseignements sur le traitement.
  - d) Le type de pile compatible est CR2450.
  - e) La tension nominale de la pile est de 3,0 V c.c.
  - f) Les piles non rechargeables ne doivent pas être rechargées.
  - g) Ne forcez pas la décharge, ne rechargez pas, ne démontez pas, ne chauffez pas au-delà (de la température nominale spécifiée par le fabricant de 70 °C) et n'incinerez pas la pile. Cela pourrait entraîner des blessures dues à l'événement, à une fuite ou à une explosion entraînant des brûlures chimiques.
2. Ce produit contient une pile bouton remplaçable. Tenez compte de toutes les considérations de sécurité suivantes :
  - a) Assurez-vous que les piles sont installées correctement selon la polarité (+ et -).
  - b) Ne mélangez pas les piles neuves et usagées, les piles de différentes marques ou types de piles, comme les piles alcalines, les piles au carbone et au zinc, ou les piles rechargeables.
  - c) Retirez et recyclez ou éliminez immédiatement les piles de l'équipement non utilisé pendant une période prolongée conformément aux règlements locaux.
  - d) Sécurisez toujours complètement le compartiment de la pile. Si le compartiment de la pile ne se ferme pas de façon sûre, arrêtez d'utiliser le produit et gardez-le hors de portée des enfants.

# GARANTIE

## GARANTIE SUR LES MOTEURS DE PÊCHE À LA TRAÎNE EN EAU DOUCE MINN KOTA

### Moteurs de pêche à la traîne en eau douce Minn Kota - Garantie à vie limitée sur l'arbre composite et garantie limitée de deux ans sur l'ensemble du produit

Johnson Outdoors Marine Electronics, Inc. (« JOME ») offre la garantie limitée suivante uniquement à l'acheteur au détail initial. La garantie n'est pas transférable.

#### Garantie limitée de deux ans de Minn Kota sur l'ensemble du produit

JOME garantit uniquement à l'acheteur au détail initial que son nouveau propulseur électrique pour eau douce Minn Kota est exempt de défauts résultant d'un vice de fabrication et de main-d'œuvre pouvant survenir au cours des deux (2) ans suivant la date d'achat. JOME se réserve le droit de réparer ou de remplacer, au choix et gratuitement, toute pièce pouvant s'avérer défectueuse pendant la durée de la présente garantie. Cette réparation ou ce remplacement est l'unique et exclusive responsabilité de JOME et constitue le seul recours de l'acheteur pour tout manquement à la présente garantie.

#### Garantie à vie limitée Minn Kota sur l'arbre composite

JOME garantit uniquement à l'acheteur au détail initial que l'arbre composite de son propulseur électrique Minn Kota est exempt de défauts résultant d'un vice de fabrication et de main-d'œuvre pouvant survenir au cours de la durée de vie de l'acheteur initial. JOME fournira, gratuitement, un arbre composite neuf pour remplacer tout arbre composite pouvant s'avérer défectueux pendant la durée de la présente garantie. Fournir un arbre composite neuf sera la seule et exclusive responsabilité de JOME et le seul et unique recours de l'acheteur pour tout manquement à la présente garantie; et l'acheteur sera responsable de l'installation ou du coût de la main-d'œuvre pour l'installation de tout arbre composite neuf, fourni par JOME.

#### Exclusions et limites

La présente garantie limitée ne s'applique pas aux produits qui ont été utilisés en eau salée, en eau saumâtre ou à des fins commerciales ou locatives. Cette garantie ne couvre pas l'usure normale, les imperfections qui n'affectent pas le fonctionnement du moteur, ni les dommages causés par les accidents, l'abus, l'altération, la modification, les dommages durant le transport, les désastres naturels, la négligence de l'utilisateur, l'utilisation abusive, un soin ou un entretien inadéquat. **LES DOMMAGES CAUSÉS PAR L'UTILISATION DE PIÈCES DE REMPLACEMENT NON CONFORMES AUX SPÉCIFICATIONS DE CONCEPTION DES PIÈCES ORIGINALES NE SONT PAS COUVERTS PAR LA PRÉSENTE GARANTIE LIMITÉE.** Le coût de l'entretien normal ou des pièces de rechange qui ne contreviennent pas à la garantie limitée incombe à l'acheteur. Avant utilisation, l'acheteur doit déterminer si le produit convient à l'emploi prévu et assume tous les risques et responsabilités connexes. Toute assistance fournie par JOME à l'acheteur ou au nom de ce dernier hors du cadre des modalités, des restrictions et des exclusions de la présente garantie limitée ne constitue pas une renonciation à l'égard de telles modalités, restrictions ou exclusions et une telle assistance n'aura pas pour effet de prolonger ni de restaurer la garantie. JOME ne remboursera aucune dépense encourue par l'acheteur dans le cadre de la réparation, de la correction ou du remplacement de pièces ou de produits défectueux, à l'exception des dépenses engagées sur consentement écrit préalable de JOME. **LA RESPONSABILITÉ GLOBALE DE JOME À L'ÉGARD DES PRODUITS COUVERTS PAR LA GARANTIE EST LIMITÉE À UN MONTANT ÉQUIVALENT AU PRIX D'ACHAT PAYÉ POUR LE PRODUIT EN QUESTION.**

#### Information sur le service de Minn Kota

Pour obtenir le service au titre de la garantie aux États-Unis, le produit jugé défectueux et la preuve d'achat originale (comportant la date d'achat) doivent être présentés à un centre de service agréé Minn Kota. Rendez-vous sur [minnkota.johnsonoutdoors.com/us/support/service-providers/locate](http://minnkota.johnsonoutdoors.com/us/support/service-providers/locate) pour trouver un centre de service agréé Minn Kota. Tous les frais d'appels de service, de transport ou d'expédition à destination ou à partir du centre de service agréé de Minn Kota, de main-d'œuvre pour transporter, retirer, réinstaller ou regérer les articles retirés pour le service de garantie ou de tout autre élément similaire sont la seule et unique responsabilité de l'acheteur. Les produits achetés à l'extérieur des États-Unis doivent être retournés, port payé avec la preuve d'achat (y compris la date d'achat et le numéro de série) à tout centre de service agréé de Minn Kota dans le pays de l'achat. Pour contacter le service à la clientèle de Minn Kota, rendez-vous sur [minnkota-help.johnsonoutdoors.com/hc/en-us](http://minnkota-help.johnsonoutdoors.com/hc/en-us). Les produits réparés ou remplacés seront garantis pour la durée restante de la période de garantie initiale, ou pendant 90 jours à compter de la date de réparation ou de remplacement, la période la plus longue étant retenue. Pour tout produit retourné pour un service de garantie que JOME considère comme n'étant pas couvert ou non enfreignant cette garantie limitée, il y aura une facturation pour les services rendus au taux de main-d'œuvre en vigueur du centre de service agréé Minn Kota applicable et pour un minimum d'au moins une heure.

Localisateur de fournisseurs de services



Contactez le service à la clientèle



**AVIS :** ne pas retourner le produit Minn Kota au détaillant. Le détaillant n'est pas autorisé à le réparer ou à le remplacer.

**AVIS :** IL N'Y A AUCUNE GARANTIE EXPRESSE AUTRE QUE LES PRÉSENTES GARANTIES LIMITÉES. AUCUNE GARANTIE IMPLICITE, Y COMPRIS TOUTE GARANTIE IMPLICITE DE QUALITÉ MARCHANDE OU D'ADÉQUATION À UN USAGE PARTICULIER, NE SE PROLONGERA AU-DELÀ DE LA DURÉE DE LA PRÉSENTE GARANTIE LIMITÉE EXPRESSE. JOME NE POURRA EN AUCUNE FAÇON ÊTRE TENUE RESPONSABLE DES DOMMAGES PUNITIFS, INDIRECTS, ACCESSOIRES, CONSÉCUTIFS OU PARTICULIERS. Sans limiter la portée de ce qui précède, JOME décline toute responsabilité en cas de perte d'utilisation du produit, perte de temps, d'inconvénient et d'autre dommage.

Certains États ne permettent pas de limites sur la durée d'une garantie implicite ou l'exclusion ou la limitation des dommages accessoires ou indirects, donc, les limitations ou exclusions ci-dessus peuvent ne pas s'appliquer à vous. La présente garantie vous donne des droits légaux spécifiques et vous pouvez également bénéficier d'autres droits qui varient d'un État à l'autre.

# CARACTÉRISTIQUES

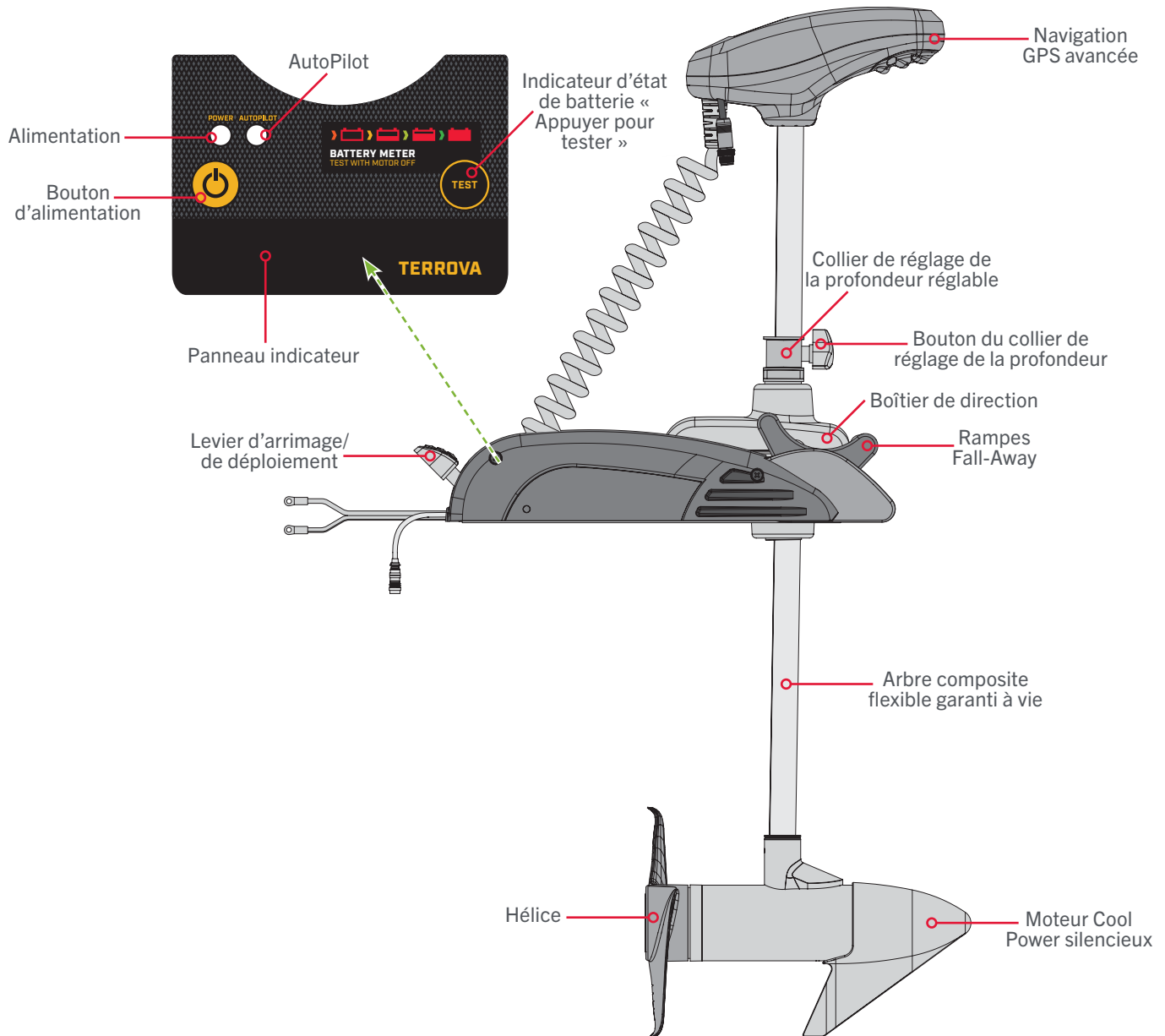

**AVIS :** les spécifications peuvent faire l'objet de modifications sans préavis. Le schéma est fourni aux fins de référence seulement et peut différer de votre moteur actuel.



# INSTALLATION

## INSTALLATION DU KAYAK TERROVA

Votre nouveau Terrova pour kayak est offert avec tout ce dont vous aurez besoin pour le montage direct sur l'embarcation. Ce moteur peut être monté directement sur l'embarcation ou couplé avec un coudé à dégagement rapide Minn Kota pour un montage et un démontage simples. Pour une installation avec un coudé à dégagement rapide, reportez-vous aux instructions d'installation fournies avec le support. Pour obtenir des supports de montage à dégagement rapide compatibles ou pour trouver le détaillant le plus proche, visitez [minnkota.johnsonoutdoors.com](http://minnkota.johnsonoutdoors.com). Pour installer le moteur directement sur l'embarcation, veuillez suivre les directives fournies avec ce manuel. Avant de commencer, veuillez examiner la liste des pièces et des outils nécessaires à l'installation. Pour davantage de soutien pour les produits, veuillez visiter [minnkota.johnsonoutdoors.com](http://minnkota.johnsonoutdoors.com).

### LISTE DE PIÈCES D'INSTALLATION

Article/ Assemblage	No de pièce	Description	Qté
A (Comprend 1 à 4)	2994864	BAG ASSEMBLY - (BOLT, NUT, WASHERS)	1
1	2263462	SCREW-1/4-20 X 2" S/S PPH ADJT	6
2	2261713	WASHER-1/4 FLAT 18-8 SS	6
3	2263103	NUT-1/4-20 NYLOCK SS	6
4	2301720	WASHER-MOUNTING - RUBBER	6
5	✘	MOTOR ASSEMBLY	1
6	2390802	LANYARD w/CARABINER IP RMT U2	1
B (Comprend 7 à 10)	1378131	PROP IND 2091160 WDLS WDG II	1
7	2092600	PIN-DRIVE 1.06" LG (SS)	1
8	2151726	WASHER-5/16 STD (S/S)	1
9	2053101	NUT-PROP,NYLOC (MED) 5/16 SS	1
10	2091161	PROP-WW2 3 5/8" MACHINED	1
11	490384-6	CABLE, ETHERNET (M12-M12), 15'	1
12	490380-1	CABLE, ETHERNET PIGTAIL-700 HD	1
C	2994175	REMOTE ASM, MICRO REMOTE	1
13	2394110	TAG, MICRO REMOTE	1
▲	2327145	MANUAL, KAYAK TERROVA	1
▲	2327144	MANUAL-INSTALL GUIDE, KYAK TER	1
▲	2297165	MANUAL-DISCLAIMER,DWNLOAD INFO	1
▲	2294950	INSTRUCTIONS,OBN & REMOTE PAIR	1
▲	2207131	STANDARD QS SETUP GUIDE	1
▲	2394910	INSTR.SHEET, MICRO	1
▲	2394912	QCK. REF GUIDE, MICRO REMOTE	1
▲	2327146	MANUAL-INSTALL GUIDE, SAFESWIT	1
▲	2998801	KIT, SAFETY SWITCH	1

▲ Non affiché sur le schéma des pièces.

✘ Cette pièce est incluse dans un ensemble et ne peut pas être commandée individuellement.

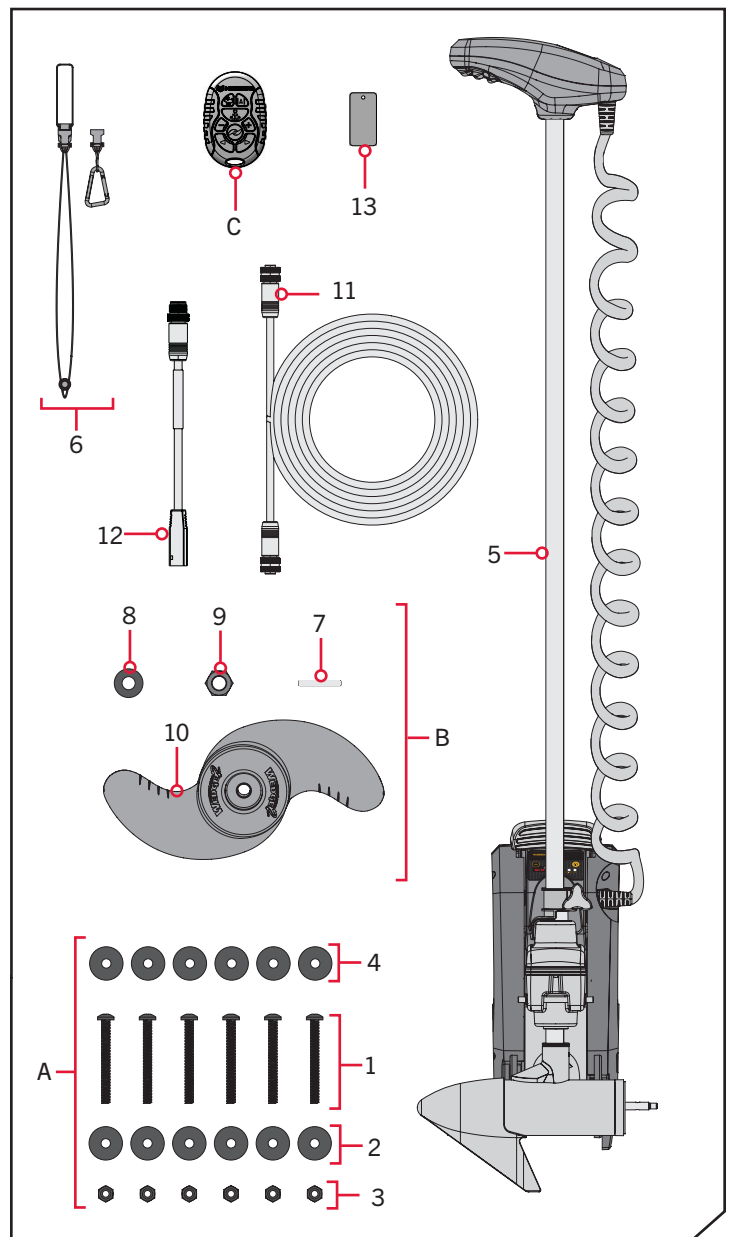



# INSTALLATION DU KAYAK TERROVA

## FACTEURS DE MONTAGE >

On recommande de monter le moteur aussi près que possible de l'axe du kayak. Assurez-vous que la zone sous l'emplacement de montage est dégagée afin de pouvoir percer les trous et installer les rondelles et les écrous. Assurez-vous que le point d'appui du moteur est positionné assez loin du bord de l'embarcation. Le moteur ne doit rencontrer aucune obstruction lorsqu'il est abaissé dans l'eau ou monté dans l'embarcation pour arrimage ou déploiement. Envisagez l'installation d'un coudé à dégagement rapide ou d'un adaptateur. Pour consulter la liste des accessoires compatibles, veuillez visiter [minnkota.johnsonoutdoors.com](http://minnkota.johnsonoutdoors.com).



Découvrez les accessoires disponibles pour votre moteur de pêche à la traîne sur [minnkota.johnsonoutdoors.com](http://minnkota.johnsonoutdoors.com).

## OUTILS ET RESSOURCES NÉCESSAIRES >

- Tournevis cruciforme n° 3
- Perceuse
- Mèche de 9/32 po (0,7 cm)
- Pince ou pince-étai
- Clé ouverte/polygonale de 7/16 po (1,1 cm)
- Clé ouverte/polygonale de 1/2 po (1,27 cm)
- Une deuxième personne pour vous aider avec l'installation
- Tournevis à lame plate
- Poinçon ou autre outil de marquage semblable

## INSTALLATION >

### INSTALLATION DU KAYAK TERROVA

1

#### ARTICLE(S) REQUIS

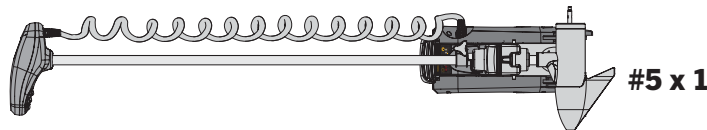

- Placez le moteur de pêche à la traîne (article n° 5) sur une surface élevée et de niveau, comme un établi ou le hayon d'une camionnette. Le moteur, lorsque retiré de la boîte, devrait être en position arrimé.
- Assurez-vous que les câbles d'alimentation ne sont pas connectés à une source d'alimentation ou que le disjoncteur de batterie, le cas échéant, est en position « arrêt ».

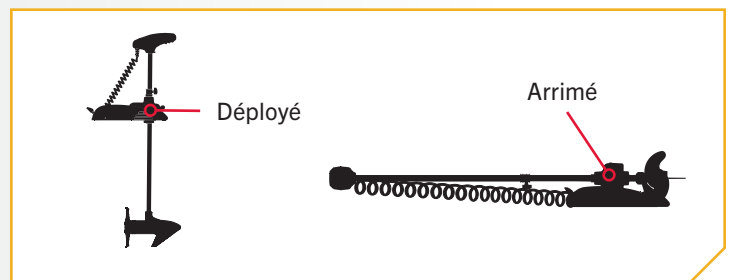

## AVERTISSEMENT

Assurez-vous que le moteur est sur une surface plane et n'est pas branché à une source d'alimentation.

**AVIS :** Le moteur de pêche à la traîne pèse environ 35 lb (15,9 kg). Minnkota recommande d'obtenir l'aide d'une deuxième personne pour l'installation.

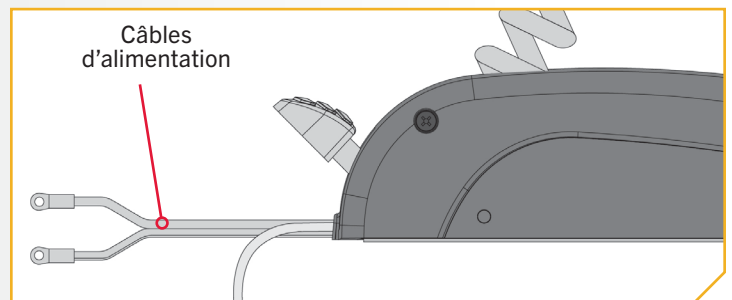

# INSTALLATION DU KAYAK TERROVA

2

- c. Retirez les quatre vis de la plaque latérale en utilisant un tournevis cruciforme n° 3. Deux de ces vis seront situées de chaque côté du support.
- d. Enlevez la plaque latérale droite.
- e. Faites pivoter la plaque latérale gauche en l'éloignant de l'extrusion de la base.

2e

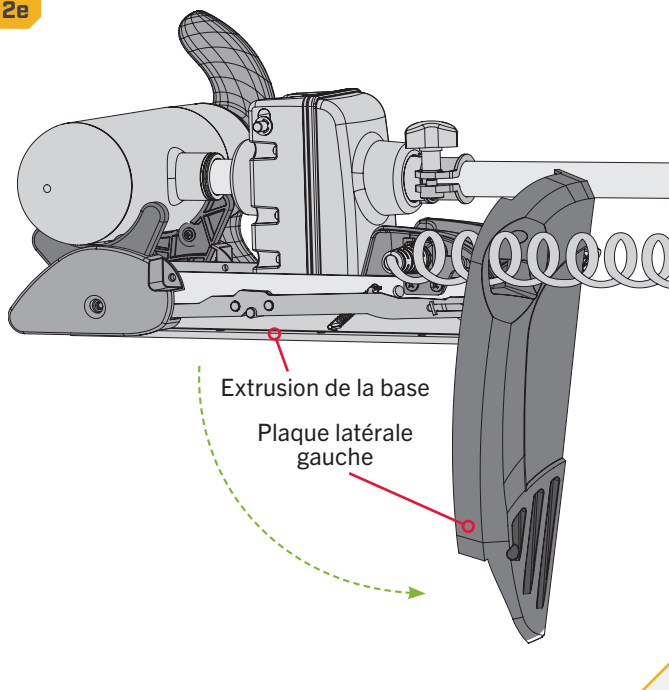

2c

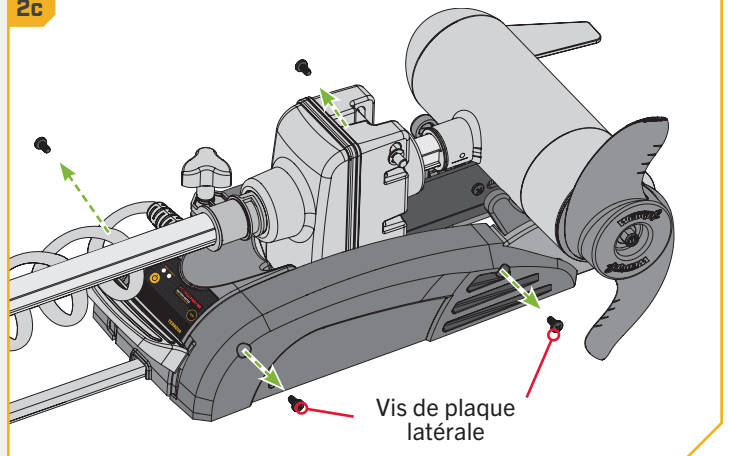

2d

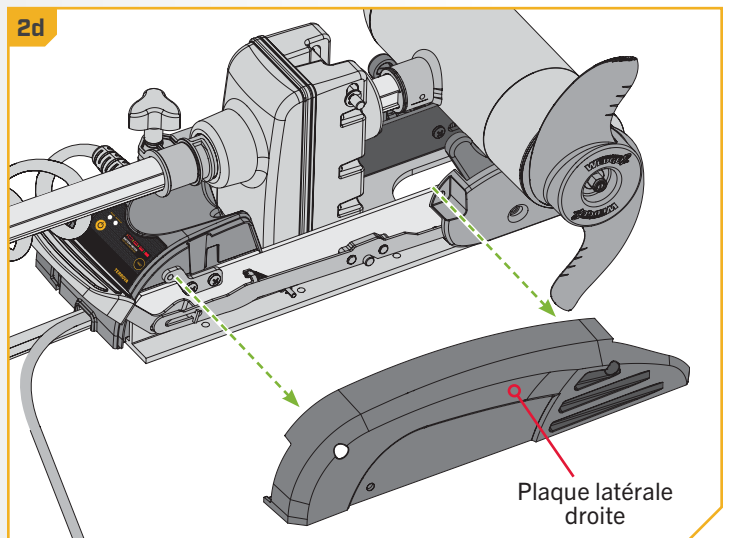

3

- f. Relisez les points à prendre en compte pour le montage avant de commencer l'installation. Placez le moteur sur l'étrave de l'embarcation dans l'emplacement de montage prévu, aussi près que possible de l'axe ou de la quille de l'embarcation. Le moteur peut être installé soit sur le côté bâbord ou tribord de l'étrave de l'embarcation, selon la préférence personnelle. Vérifiez l'emplacement avec le moteur dans la position arrimée et déployée.

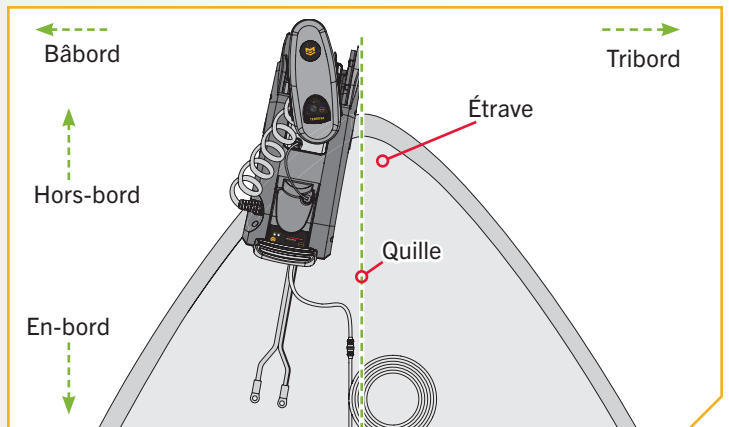

## 4

### ARTICLE(S) REQUIS

● #4 x 6

- g. Lorsque le moteur est en position déployée, veillez à ce que l'arbre dépasse le plat-bord du kayak de 1½ po (3,8 cm). Lorsqu'elle est arrimée et déployée, l'unité inférieure ne doit pas rencontrer d'obstacles.
- h. Assurez-vous que le support est de niveau. Au besoin, utilisez les rondelles de caoutchouc (article n° 4) pour créer une surface au niveau.

**AVIS :** La surface de montage du moteur de pêche à la traîne doit être plate. Des rondelles en caoutchouc peuvent être utilisées pour caler l'extrusion de la base afin qu'elle soit à plat avant le serrage de la quincaillerie.

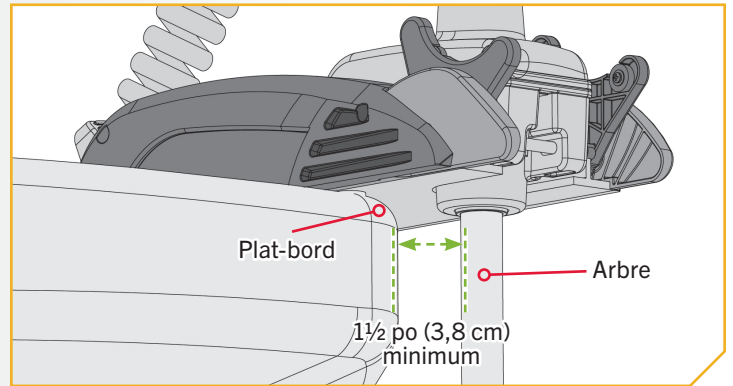

## 5

- i. Avec le moteur à l'emplacement de montage prévu, utilisez un poinçon ou un outil similaire et marquez les six trous de montage dans l'extrusion de la base.
- j. Assurez-vous que la zone sous l'emplacement de montage est dégagée afin de pouvoir percer les trous et installer les rondelles et les écrous. Glissez le moteur de côté pour percer les trous de montage.
- k. Percez le pont de l'embarcation à l'aide d'une perceuse et d'une mèche de 9/32 po (0,7 cm) aux six endroits marqués.

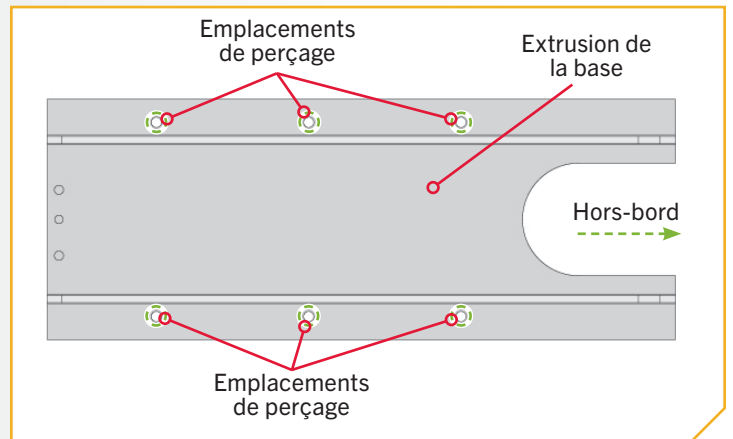

# INSTALLATION DU KAYAK TERROVA

6

## ARTICLES REQUIS

● #2 x 6

■ #1 x 6

○ #3 x 6

● #4 x 6

- i. Mettre une vis  $\frac{1}{4}$ -20 x 2 po (0,6-20 x 5,1 cm) (article n° 1) dans chaque trou percé. La vis devra traverser l'extrusion de base et le pont de l'embarcation. Si les rondelles en caoutchouc (article n° 4) sont utilisées, elles doivent se trouver entre l'extrusion de base et le pont de l'embarcation. Assurez-vous de fixer le moteur avec des vis de chaque côté de l'extrusion de base.
- m. Placez une rondelle plate (article n° 2) puis un écrou Nylock (article n° 3) au bout de chaque vis comme illustré et fixez-les avec une clé polygonale de 7/16 po (1,1 cm). Assurez-vous que toute la quincaillerie est bien fixée.

**AVIS :** Pour prévenir le grippage de la quincaillerie en acier inoxydable, n'utilisez pas d'outils haute vitesse pour l'installation. Mouillez les vis ou appliquez un produit antigrippant peut aider à prévenir qu'elles grippent.

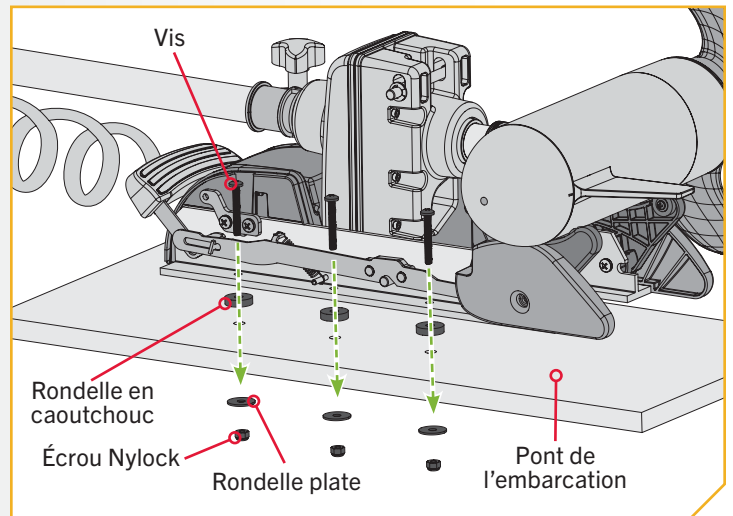

7

- n. Remplacez la plaque latérale droite.
- o. En la faisant pivoter, replacez la plaque latérale gauche dans sa position appropriée sur l'extrusion de la base.

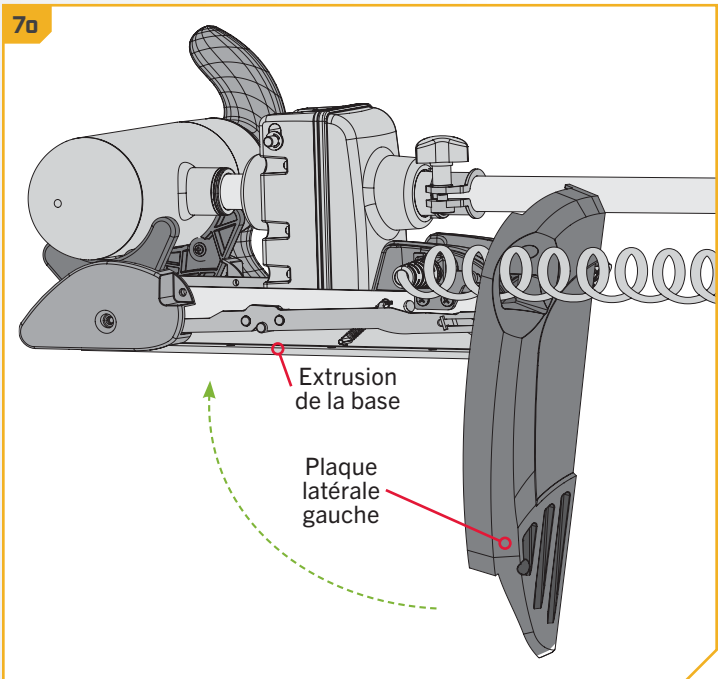
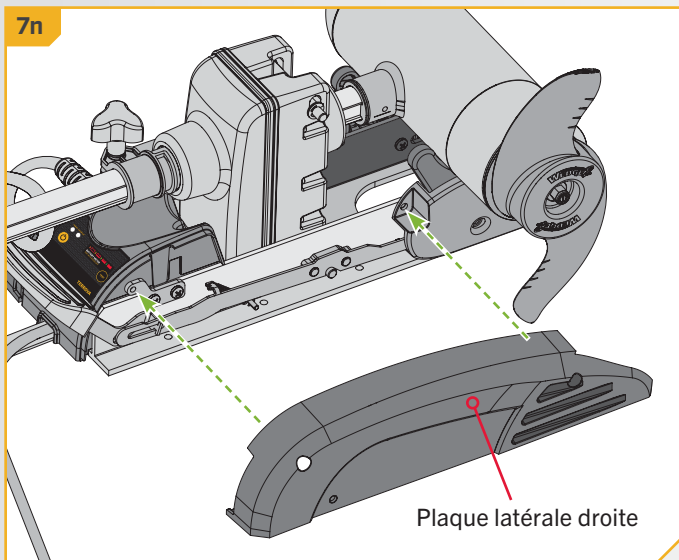

## INSTALLATION DU KAYAK TERROVA

8

- p. Remplacez les quatre vis de la plaque latérale en utilisant un tournevis cruciforme n° 3. Deux de ces vis seront situées de chaque côté du support.

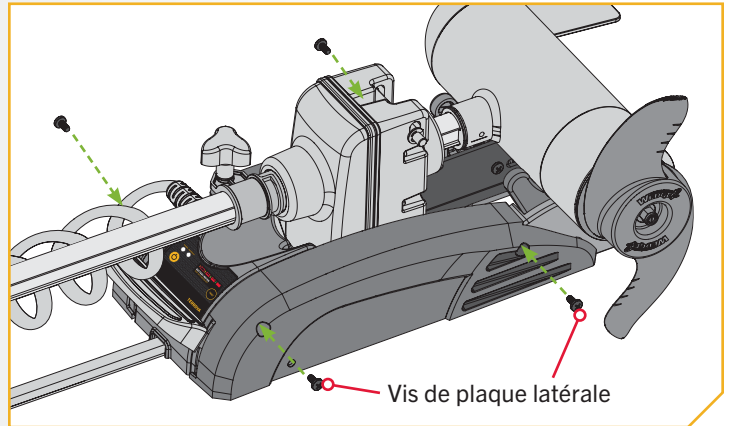

# NAVIGATION GPS AVANCÉE

## NAVIGATION GPS AVANCÉE >

Votre moteur de pêche à la traîne Minn Kota et le détecteur de poissons Humminbird communiquent entre eux pour changer votre façon de pêcher. La navigation GPS avancée offre un large éventail de fonctionnalités, notamment le contrôle de la vitesse, de la direction, de Spot-Lock et de la possibilité d'enregistrer et de retracer des pistes sur l'eau, le tout à portée de main. Pour en savoir plus sur les capacités GPS offertes avec votre nouveau moteur, veuillez consulter le manuel du propriétaire de la navigation GPS avancée en visitant [minnkota.johnsonoutdoors.com](http://minnkota.johnsonoutdoors.com).

La télécommande et le contrôleur GPS forment le système de navigation GPS avancé. Une télécommande micro est jumelée au contrôleur en usine. Le contrôleur GPS contient une boussole très sensible et assure la réception de tous les signaux des satellites GPS et de la télécommande. Le contrôleur GPS se trouve dans la tête de contrôle du moteur de pêche à la traîne et est connecté à un détecteur de poissons grâce à un câble accessoire sortant de la tête de contrôle. Si le système de navigation GPS avancé est utilisé avec un détecteur de poissons, la liaison Ethernet entre le moteur de pêche à la traîne et le détecteur de poissons doit être connectée.

## > Considérations relatives à la connexion et au routage Navigation GPS avancée

La navigation GPS avancée est préinstallée sur votre moteur de pêche à la traîne. Un connecteur Ethernet GPS avancé à huit broches sort de la base de la tête de contrôle et reposera juste en dessous de la tête de contrôle à côté du cordon enroulé. Si la navigation GPS avancée du moteur de pêche à la traîne est utilisée avec un détecteur de poissons, un câble Ethernet devra être connecté au connecteur Ethernet GPS avancé sous la tête de contrôle. Tenez compte de la distance entre le moteur de pêche à la traîne et le détecteur de poissons pour déterminer comment effectuer la connexion Ethernet.

**CÂBLE ETHERNET** - Minn Kota fournit un câble Ethernet de 15 pi (4,6 m) (AS EC 15E – câble Ethernet de 15 pi (4,6 m) – 720073-5) avec chaque moteur de pêche à la traîne équipé d'une navigation GPS avancée. Le câble Ethernet de 15 pi (4,6 m) accueillera une connexion Ethernet standard pour la plupart des installations à un détecteur de poissons Humminbird et est « prêt pour Apex et Solix ». Si la distance entre le moteur de pêche à la traîne et le détecteur de poissons Humminbird est relativement courte et qu'un câble plus court est préférable, d'autres longueurs de câble sont disponibles sur [minnkota.johnsonoutdoors.com](http://minnkota.johnsonoutdoors.com). Ces options incluent :

- 10 pi (3 m) – (AS EC 10E – câble Ethernet de 10 pi (3 m) – 720073-2)
- 20 pi (6,1 m) – (AS EC 20E – câble Ethernet de 20 pi (6,1 m) – 720073-3)
- 30 pi (9,1 m) – (AS EC 30E – câble Ethernet de 30 pi (9,1 m) – 720073-4)

Chaque longueur de câble Ethernet se branche directement sur un Solix ou un Apex ou directement sur un câble adaptateur Helix.

**CÂBLES ADAPTATEURS HUMMINBIRD HELIX** - Minn Kota fournit un câble adaptateur Helix (AS EC QDE – câble adaptateur Ethernet – 720074-1) avec chaque moteur de pêche à la traîne équipé de la navigation GPS avancée. Si la connexion Ethernet est établie entre le moteur de pêche à la traîne et n'importe quel détecteur de poissons Humminbird® Helix, le câble adaptateur Helix doit être utilisé. Le câble adaptateur Helix connecte directement le câble Ethernet à un détecteur de poissons Helix.

**CÂBLES D'EXTENSION ETHERNET** - Si le câble Ethernet de 15 pi (4,6 m) fourni avec votre moteur de pêche à la traîne avec navigation GPS avancée n'est pas assez long pour atteindre le détecteur de poissons, un câble d'extension Ethernet doit être utilisé. Le câble d'extension Ethernet est disponible sur [humminbird.johnsonoutdoors.com](http://humminbird.johnsonoutdoors.com) dans une longueur de 30 pi (9,1 m) (AS ECX 30E - Câble d'extension Ethernet de 30 pi (9,1 m) - 760025-1). Le câble d'extension Ethernet se branche directement sur n'importe quelle longueur de câble Ethernet.

**AVIS :** Minn Kota recommande de faire passer le câble Ethernet ou le câble d'extension Ethernet à travers le cordon enroulé lors de la connexion Ethernet. Les câbles seront installés du support à la tête de contrôle via le cordon enroulé. Il n'est pas recommandé de contourner le cordon enroulé lors de l'acheminement du câble Ethernet ou du câble d'extension Ethernet.

## ATTENTION

Le non-respect de l'acheminement recommandé des câbles pour les fonctionnalités installées, le cas échéant, peut endommager le produit et annuler la garantie de votre produit. Acheminez les câbles en évitant les points de pincement et les autres zones qui pourraient faire en sorte que les câbles soient pliés à des angles aigus. Effectuer l'acheminement des câbles d'une tout autre façon que celle dictée peut entraîner des dommages aux câbles par un pincement ou sectionnement. Ne serrer pas trop les attaches-fils, ce qui risquerait d'endommager les câbles.

## Connexion Ethernet GPS

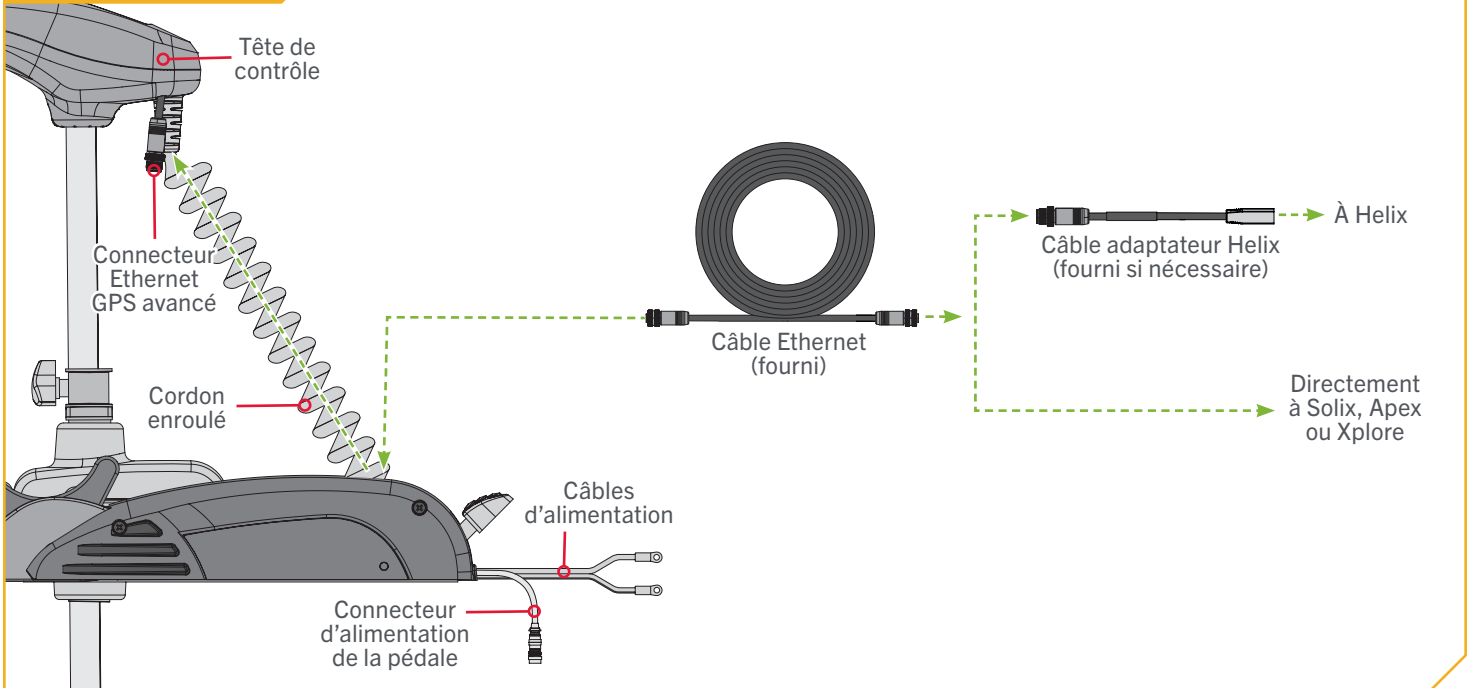

1

**AVIS :** Votre détecteur de poissons doit être éteint jusqu'à ce que cette procédure soit terminée.

- a. Placez le moteur dans la position déployée.
- b. Localisez le connecteur Ethernet GPS avancé à huit broches sous la tête de commande. Le connecteur Ethernet GPS avancé sortira de la base de la tête de contrôle et reposera juste en dessous de la tête de contrôle à côté du cordon enroulé.

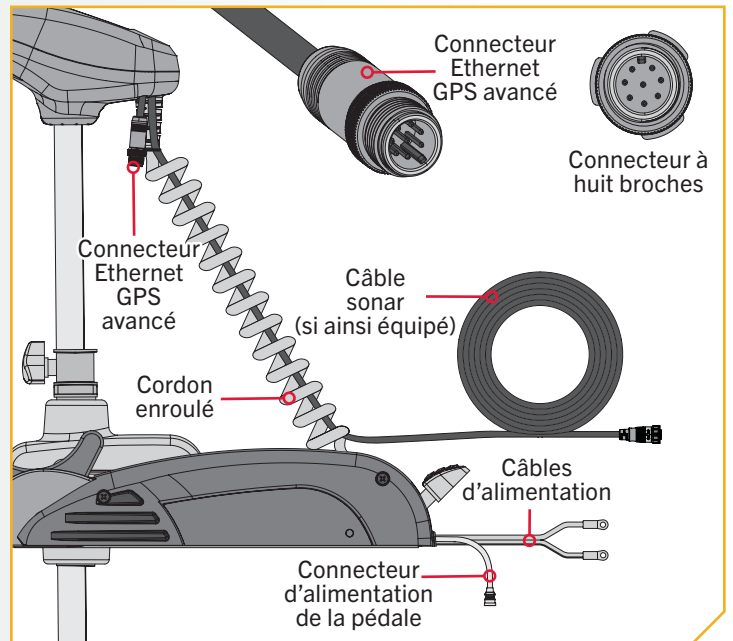



# NAVIGATION GPS AVANCÉE

2

## ARTICLE(S) REQUIS



- c. Identifiez la prise codée sur le câble Ethernet (article n° 11). Il sera codé pour s'adapter au connecteur Ethernet GPS avancé à huit broches sous la tête de commande.

**AVIS :** Le câble Ethernet a une prise pour le connecteur Ethernet GPS avancé aux deux extrémités. Chaque extrémité peut être connectée.

**AVIS :** Le câble Ethernet de 15 pi (AS EC 15E - Cable de Ethernet de 15 pi (4,6 m) - 720073-5) est fourni. D'autres longueurs de câble sont disponibles sur [humminbird.johnsonoutdoors.com](http://humminbird.johnsonoutdoors.com).

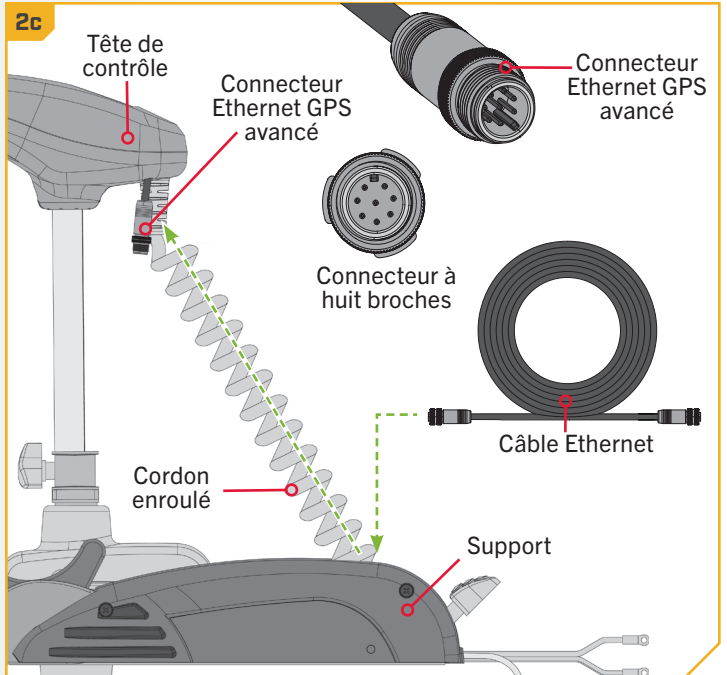

3

- d. Prenez la prise du câble Ethernet et faites-la passer à travers le centre du cordon enroulé, en commençant par l'extrémité du cordon enroulé attaché au support et en remontant vers la tête de contrôle. Laissez suffisamment de jeu dans le câble pour fixer la prise au connecteur Ethernet GPS avancé.

**AVIS :** Minn Kota recommande de faire passer le câble Ethernet à travers le cordon enroulé lors de la connexion Ethernet. Il n'est pas recommandé de contourner le cordon enroulé lors de l'acheminement du câble Ethernet.

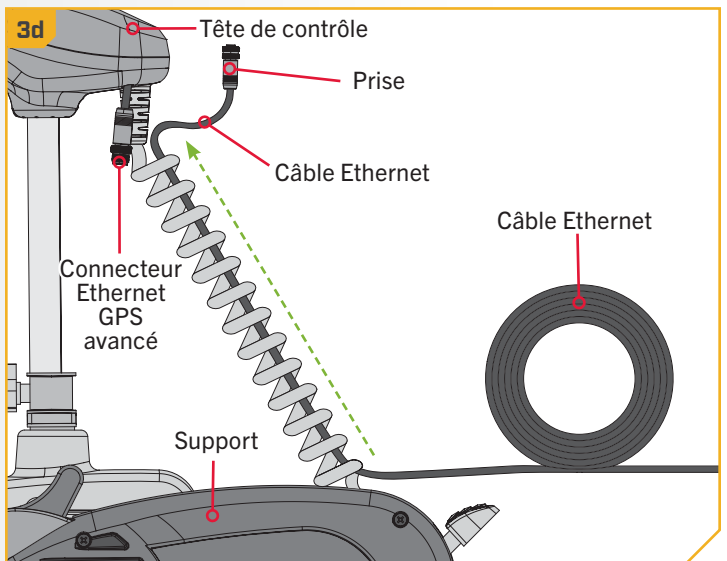

**4**

- e. Pour installer le câble Ethernet, alignez les broches du connecteur Ethernet du GPS avancé avec la prise du câble Ethernet. Remarquez les connecteurs codés. Serrez le collier du câble Ethernet pour sécuriser la connexion.
- f. Le câble Ethernet se branche directement sur un détecteur de poissons Solix, Helix ou Xplore ou directement sur un câble adaptateur Helix.

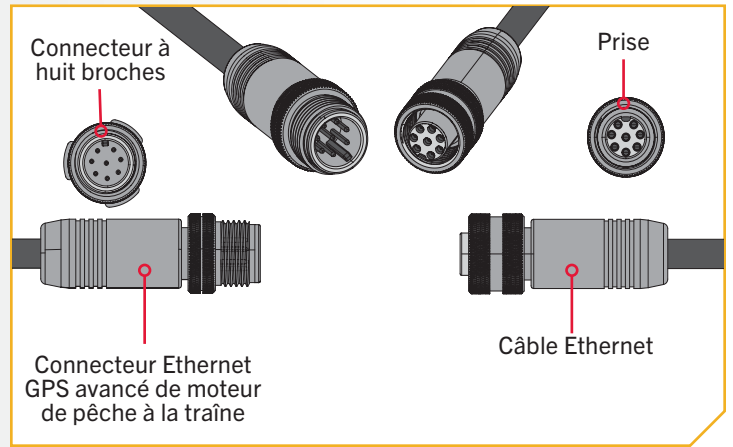

**5**

- g. Si vous installez directement sur un Solix, un Apex ou un Xplore, la connexion sera plate à l'arrière de l'écran du détecteur de poissons.
- h. Alignez la prise du câble Ethernet avec le connecteur à huit broches du détecteur de poissons. Remarquez les connecteurs codés. Serrez le collier du câble Ethernet pour sécuriser la connexion. Une fois directement installée sur le Solix, l'Apex ou le Xplore, la connexion est terminée.

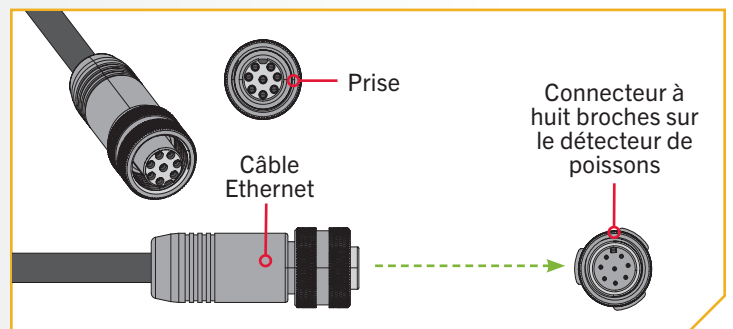

## 6

### ARTICLES REQUIS



- i. Si vous installez directement sur un câble adaptateur Helix (article n° 12), alignez la prise du câble Ethernet et le connecteur à huit broches du câble adaptateur Helix fourni. Remarquez les connecteurs codés. Serrez le collier du câble Ethernet pour sécuriser la connexion.

**AVIS :** Minn Kota fournit un câble adaptateur Helix (AS EC QDE - câble adaptateur Ethernet - 720074-1) avec chaque moteur de pêche à la traîne équipé de la navigation GPS avancée.

- j. Le câble adaptateur Helix connecte directement le câble Ethernet à un détecteur de poissons Helix. Localisez le connecteur codé du câble adaptateur Helix à l'arrière du détecteur de poissons. Branchez le câble adaptateur Helix à l'arrière du détecteur de poissons Helix pour terminer la connexion.

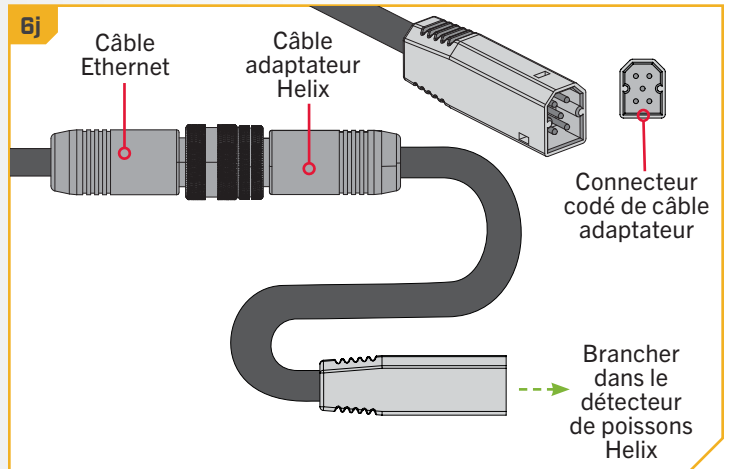
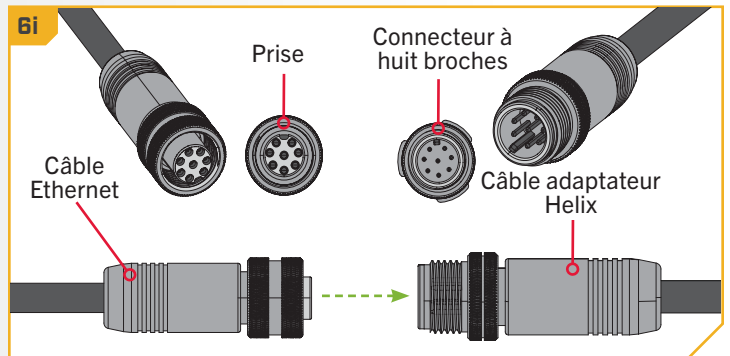

## 1 Installation de l'hélice

1

### ATTENTION

Débranchez le moteur de la batterie avant d'entreprendre tout travail ou entretien sur l'hélice.

- a. Tout en tenant l'entretoise d'expédition avec une pince ou un étau, retirez l'écrou d'hélice, la rondelle d'expédition rouge, la rondelle d'hélice et l'entretoise, en faisant attention de ne pas perdre l'ergot d'entraînement. Réutilisez l'écrou d'hélice, la rondelle d'hélice et l'ergot d'entraînement pour fixer l'hélice.

**AVIS :** L'entretoise d'expédition et la rondelle d'expédition rouge sont uniquement destinées à l'expédition et doivent être jetées. La rondelle d'expédition rouge rouillera si elle est utilisée pour fixer l'hélice.

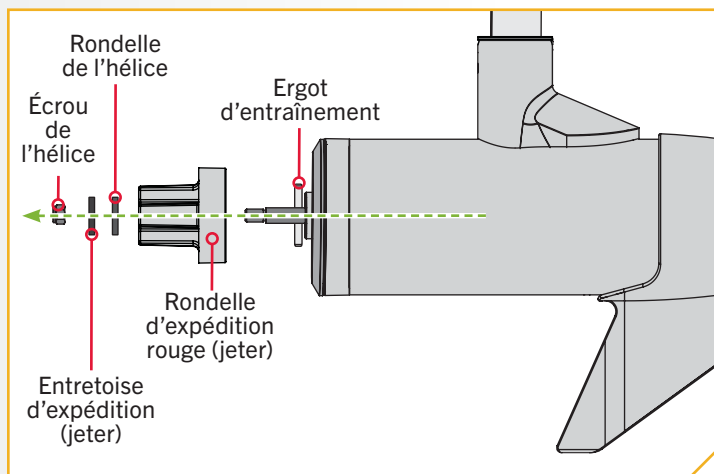

2

### ARTICLE(S) REQUIS

 #7x 1

 #8 x 1

 #9x 1

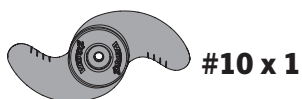

- b. Prenez l'ergot d'entraînement (article n° 7) et glissez-le dans l'orifice de l'arbre d'armature. Placez l'ergot d'entraînement à l'horizontale en saisissant l'arbre d'armature et en le tournant avec l'ergot d'entraînement en place.
- c. Alignez l'hélice (article n° 10) de manière à ce qu'elle soit aussi à l'horizontale et parallèle à l'ergot d'entraînement. Glissez l'hélice sur l'arbre d'armature et l'ergot d'entraînement jusqu'à ce qu'elle repose contre l'unité inférieure.
- d. Installez la rondelle de l'hélice (article n° 8) et l'écrou de l'hélice (article n° 9) sur l'extrémité de l'arbre d'armature.

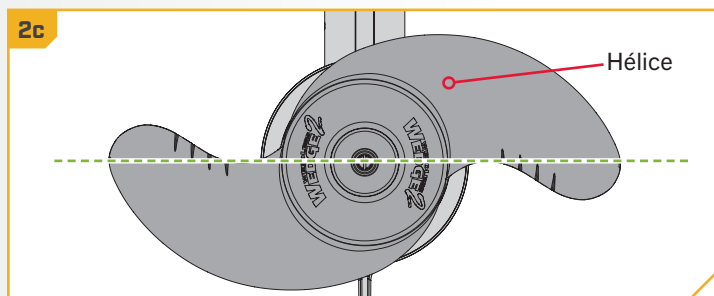
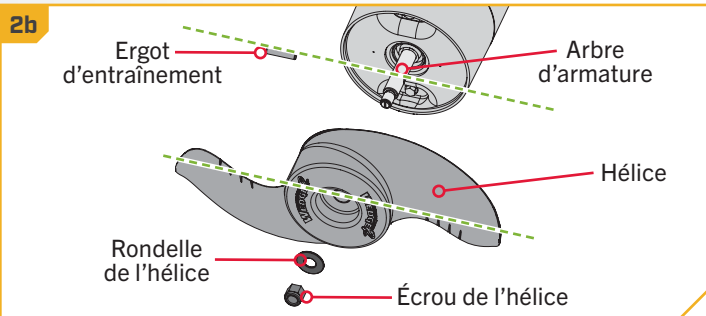

## INSTALLATION DE L'HÉLICE

3

- e. En tenant l'extrémité de l'arbre d'armature avec un tournevis à lame plate, serrez l'écrou de l'hélice avec une clé ouverte ou une clé polygonale de 1/2 po (1,27 cm).
- f. Serrez l'écrou d'hélice un quart de tour passé le serrage confortable, à un couple de 25 à 35 po-lb (2,8 à 4 Nm).



**ATTENTION**

Ne serrez pas trop pour ne pas endommager l'hélice.

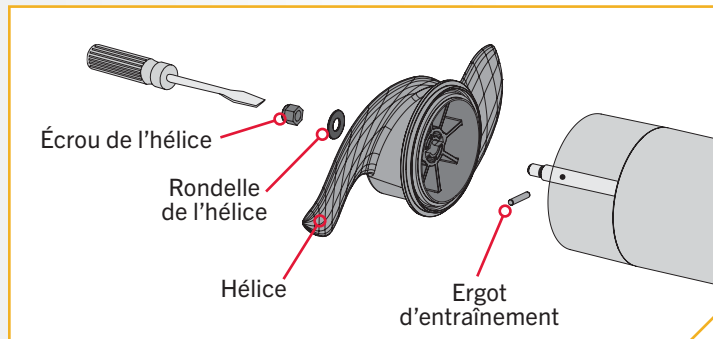

# INSTALLATION DES BATTERIES ET DU CÂBLAGE

## GRÉEMENT DE L'EMBARCATION ET INSTALLATION DU PRODUIT

Les altérations dans le câblage de l'embarcation devraient être complétées par un technicien maritime qualifié. Les spécifications suivantes sont seulement des lignes directrices générales :

### ATTENTION

Ces lignes directrices s'appliquent au gréement général pour soutenir le moteur de kayak Terrova de Minn Kota. L'alimentation de multiples moteurs ou d'autres appareils électriques, à partir du même circuit d'alimentation, peut influencer sur le gabarit de conducteurs et le dimensionnement des disjoncteurs recommandé. Prolongez les fils du kayak Terrova jusqu'à un maximum de 2,75 m (9 pi) en utilisant un fil monobrin de calibre 10 AWG avec une isolation minimale de 90 °C. Pour accommoder des extensions de fil plus longues avec un calibre de fil approprié, demandez l'aide d'un installateur marin certifié.

### ATTENTION

**Un dispositif de protection contre la surintensité (disjoncteur ou fusible) doit être utilisé.** Les préalables de la garde côtière exigent que chaque conducteur de courant, qui n'est pas fixé, soit protégé par un fusible ou un disjoncteur qui se réinitialise manuellement et qui ne peut se déclencher automatiquement. Le dimensionnement du type (courant et tension de puissance nominale) de fusible ou de disjoncteur doit être choisi en fonction du propulseur électrique utilisé. Le tableau ci-dessous donne les lignes directrices recommandées pour ce qui est du dimensionnement des disjoncteurs.

## COMMENT SÉLECTIONNER LES BATTERIES ADÉQUATES

Le moteur fonctionnera avec n'importe quelle batterie marine au plomb de 12 volts à décharge poussée. Pour de meilleurs résultats, utilisez une batterie marine à décharge poussée avec ampérage nominal d'au moins 105 ampères/heure. Maintenez la batterie complètement chargée. Un entretien adéquat assurera que le courant sera disponible au moment du besoin et améliorera considérablement la durée de vie de la batterie. Le fait de ne pas recharger les batteries au plomb (dans les 12 à 24 heures) est la principale cause de défaillance prématurée de celles-ci. Utilisez un chargeur multiphase pour éviter une surcharge. Nous offrons une vaste sélection de chargeurs en fonction de vos besoins. Si vous utilisez une batterie à manivelle pour démarrer un moteur hors-bord à essence, nous vous recommandons d'utiliser des batteries marines à décharge poussée séparées pour votre moteur de pêche à la traîne Minn Kota. Pour de plus amples informations sur la sélection et le gréement de batteries, veuillez visiter [minnkota.johnsonoutdoors.com](http://minnkota.johnsonoutdoors.com). Les moteurs de pêche à la traîne Minn Kota peuvent fonctionner avec des batteries au lithium-ion. Cependant, ils sont spécifiquement conçus pour fonctionner sur des batteries au plomb traditionnelles (noyées, AGM ou GEL). Les batteries au lithium-ion restent à des tensions supérieures pendant plus longtemps que les batteries au plomb. Par conséquent, faire tourner un moteur de pêche à la traîne Minn Kota à des vitesses supérieures à 85 % pendant une période prolongée risque d'endommager le moteur de façon permanente.

### AVERTISSEMENT

Ne branchez jamais les bornes (+) et (-) de la batterie ensemble. Assurez-vous qu'aucun objet métallique ne puisse tomber sur la batterie et provoquer un court-circuit entre les bornes. Cela provoquerait immédiatement un court-circuit et un risque extrême d'incendie.

### ATTENTION

Trouvez un disjoncteur ou un fusible approprié pour le moteur de pêche à la traîne. Pour les moteurs nécessitant un disjoncteur 60 A, le disjoncteur Minn Kota MKR-27 de 60 A est recommandé.

### ATTENTION

Veuillez lire les renseignements suivants avant de connecter votre moteur à vos batteries afin d'éviter d'endommager votre moteur ou d'annuler votre garantie.

# INSTALLATION DES BATTERIES ET DU CÂBLAGE

## AUTRES POINTS À CONSIDÉRER

### Utilisation de chargeurs-onduleurs

Votre moteur de pêche à la traîne Minn Kota peut être conçu avec un fil de masse interne pour réduire les interférences avec d'autres sonars. La plupart des systèmes de charge à alternateurs ne tiennent pas compte de ce fil de masse et connectent les bornes négatives des batteries du moteur de pêche à la traîne aux bornes négatives de la batterie à manivelle/de démarrage. Ces connexions externes peuvent endommager les composants électroniques connectés et le système électrique de votre moteur de pêche à la traîne et ainsi annuler votre garantie. Passez attentivement en revue le manuel de votre chargeur ou consultez son fabricant afin de vous assurer que votre chargeur est compatible avant de l'utiliser.

Minn Kota recommande l'utilisation de chargeurs de marque Minn Kota pour recharger les batteries connectées à votre moteur de pêche à la traîne Minn Kota, étant donné qu'ils ont été conçus pour fonctionner avec les moteurs dotés d'un fil de masse.

### Accessoires supplémentaires connectés aux batteries du moteur de pêche à la traîne

Votre moteur Minn Kota, les composants électroniques de votre bateau ou votre bateau peuvent subir des dommages importants si de mauvaises connexions sont effectuées entre les batteries de votre moteur de pêche à la traîne et un autre système de batterie. Minn Kota recommande d'utiliser un système de batterie exclusif pour votre moteur de pêche à la traîne. Lorsque possible, les accessoires doivent être branchés sur un système de batterie séparé. Les radios et les sonars ne doivent être connectés à aucune batterie du moteur de pêche à la traîne étant donné que les interférences provenant du moteur de pêche à la traîne sont inévitables. Lorsque vous connectez des accessoires supplémentaires à l'une des batteries du moteur de pêche à la traîne ou lorsque vous effectuez des connexions entre les batteries du moteur de pêche à la traîne et d'autres systèmes de batterie sur le bateau, assurez-vous de respecter attentivement les indications ci-dessous.

La connexion négative (-) doit être connectée à la borne négative de la même batterie à laquelle la borne négative du moteur de pêche à la traîne est connectée. Dans les schémas ci-dessous, cette batterie est appelée batterie « côté inférieur ». La connexion à une autre batterie du moteur de pêche à la traîne fera entrer une tension positive dans la « mise à la terre » de cet accessoire, ce qui peut entraîner une corrosion excessive. Tout dommage causé par de mauvaises connexions entre les systèmes de batterie ne sera pas couvert par la garantie.

### Systèmes de démarrage d'appoint et commutateurs

Les systèmes de démarrage d'appoint et les commutateurs relient les bornes négatives des batteries connectées entre elles. La connexion de ces systèmes à la batterie « côté supérieur » ou à la batterie « milieu » dans des systèmes à plusieurs batteries risque de causer d'importants dommages à votre moteur de pêche à la traîne ou aux composants électroniques. La seule batterie du moteur de pêche à la traîne qui peut être connectée de façon sécuritaire à un de ces systèmes à plusieurs batteries est la batterie « côté inférieur ».

## COMMENT RACCORDER LA BATTERIE

### Systèmes de 12 Volts

1. S'assurer que le moteur est coupé (sélecteur de vitesse sur « 0 »).
2. Raccorder le fil rouge positif (+) à la borne positive (+) de la batterie.
3. Raccorder le fil noir négatif (-) à la borne négative (-) de la batterie.

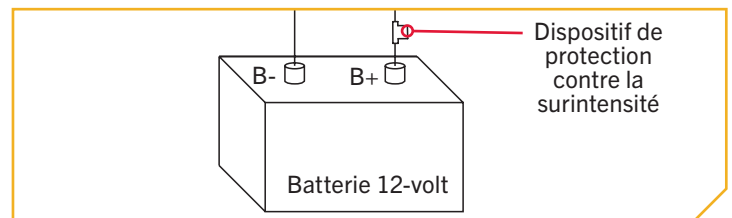

## AVERTISSEMENT

Pour des raisons de sécurité, ne pas allumer le moteur jusqu'à ce que l'hélice soit dans l'eau. Si vous installez un raccordement en fil de plomb, respectez les polarités appropriées et suivez les instructions qui se trouvent dans votre manuel du propriétaire du bateau.

## AVERTISSEMENT

- Pour des raisons de sécurité, débranchez le moteur des batteries lorsque le moteur n'est pas utilisé ou pendant la charge.
- Serrez bien les écrous papillon des fils conducteurs autour des bornes de la batterie.
- Positionnez la batterie dans un compartiment ventilé.



# ONE-BOAT NETWORK

## OPTIMISATION DE LA PERFORMANCE DU KAYAK TERROVA AVEC L'APPLICATION ONE-BOAT NETWORK

Minn Kota® et Humminbird® ont uni leurs forces pour vous offrir l'application One-Boat Network (OBN). Pour tirer le meilleur parti de votre application One-Boat Network, nous vous encourageons à télécharger l'application One-Boat Network sur votre appareil intelligent. L'application One-Boat Network® est une application gratuite iOS et Android que vous pouvez télécharger sur un appareil mobile, offrant ainsi un contrôle inégalé à l'aide de tous vos produits connectés à One-Boat Network.

Minn Kota recommande de connecter le moteur de pêche à la traîne à l'application OBN pour faciliter ces étapes. Pour obtenir des instructions sur le jumelage de l'application OBN au moteur de pêche à la traîne, consultez le Guide de démarrage rapide OBN inclus avec le moteur. Pour plus d'informations sur l'application OBN, consultez le manuel du propriétaire One-Boat Network en ligne sur [minnkota.johnsonoutdoors.com](http://minnkota.johnsonoutdoors.com).

L'installation du Terrova pour kayak par l'entremise de l'application One-Boat Network doit être effectuée après l'installation de l'hélice. Assurez-vous que le moteur de pêche à la traîne est connecté à une source d'alimentation avant de régler les paramètres One-Boat Network.

**AVIS :** Assurez-vous que le moteur de pêche à la traîne est connecté à une source d'alimentation avant de régler les paramètres One-Boat Network.



## AVERTISSEMENT

Veillez à ce que ni vous, ni les autres personnes ne s'approchent trop de l'hélice en rotation, que ce soit avec une partie du corps ou des objets. Le moteur est puissant et pourrait provoquer des situations périlleuses ou des blessures, pour vous ou les autres. Restez à l'écart de l'hélice et faites attention à tout engagement accidentel.

## TAILLE DU BATEAU

Les performances du moteur de pêche à la traîne peuvent être affectées par des facteurs tels que, mais sans s'y limiter, le vent, les conditions de l'eau, les spécifications du bateau, l'état de la batterie, le câblage, etc.

La taille de bateau fournit une méthode d'ajustement de la performance du moteur de pêche à la traîne pour tenir compte de ces variables et d'autres variables. Le Terrova pour kayak vient de l'usine avec une taille de bateau de -2. La taille du bateau peut être réglée vers le haut (+2) ou vers le bas (-2) pour augmenter ou diminuer la façon dont le logiciel de commande du moteur applique la puissance en utilisant un mode de navigation comme Spot-Lock.

Un exemple montrant la nécessité de réduire la taille du bateau serait lorsque vous utilisez le Spot-Lock et que le moteur corrige trop ou effectue des ajustements fréquents. Dans ce cas, essayez de réduire la taille du bateau de -1 pour réduire ce comportement. Si le comportement persiste, réduisez la taille du bateau à -2.

Un exemple montrant la nécessité d'augmenter la taille du bateau en utilisant le Spot-Lock serait que le moteur s'éloigne fréquemment de son emplacement cible ou a besoin d'aide pour apporter des corrections. Essayez d'augmenter la taille du bateau à +1 pour améliorer la précision du moteur de pêche à la traîne dans ce cas. Si le comportement persiste, augmentez la taille du bateau à +2.

# TAILLE DU BATEAU

## ➤ Réglage de la taille du bateau avec l'application One-Boat Network

1

- Ouvrez l'application One-Boat Network (OBN) sur un appareil mobile. Assurez-vous que l'appareil mobile est jumelé au moteur de pêche à la traîne et que le moteur est « en marche ».
- À partir de l'écran d'accueil OBN, touchez le menu Moteur. Le menu Moteur ouvre l'écran d'accueil Moteur.
- Avant l'ouverture de l'écran d'accueil Moteur, touchez Accepter sur le message-guide à l'écran.

**AVIS :** Le message-guide à l'écran ne s'affichera qu'une fois, chaque fois que l'application est lancée. Si le message-guide s'affiche, l'écran d'accueil Moteur apparaît.

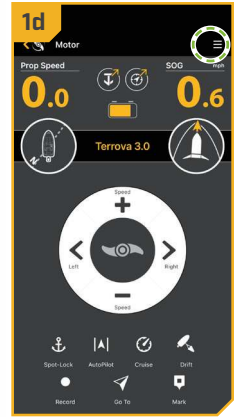
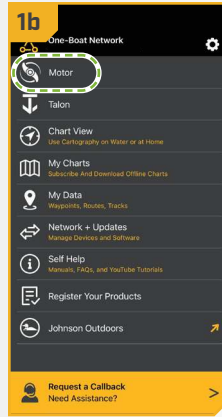

- Sur l'écran d'accueil Moteur, repérez le bouton Paramètres du moteur dans le coin supérieur droit et touchez-le.

2

- Dans le menu Paramètres du moteur, trouvez et touchez Configuration et calibrage.
- Dans Configuration et calibrage, trouvez et appuyez sur Taille du bateau.
- Réglez la fonction pour diminuer la taille de bateau du Terrova pour kayak à -2.

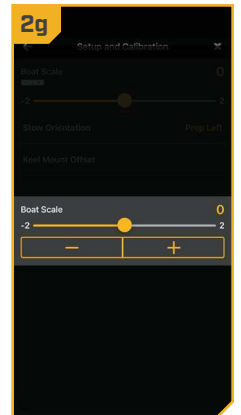
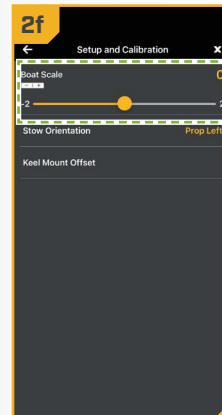
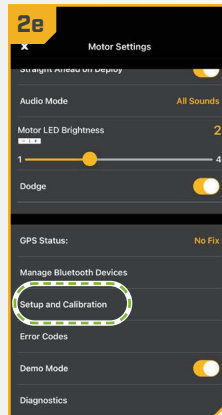



# UTILISATION ET RÉGLAGE DU MOTEUR

## CARACTÉRISTIQUES DU SUPPORT

Prenez connaissance des fonctionnalités du moteur afin de maximiser les capacités qu'offre ce produit.

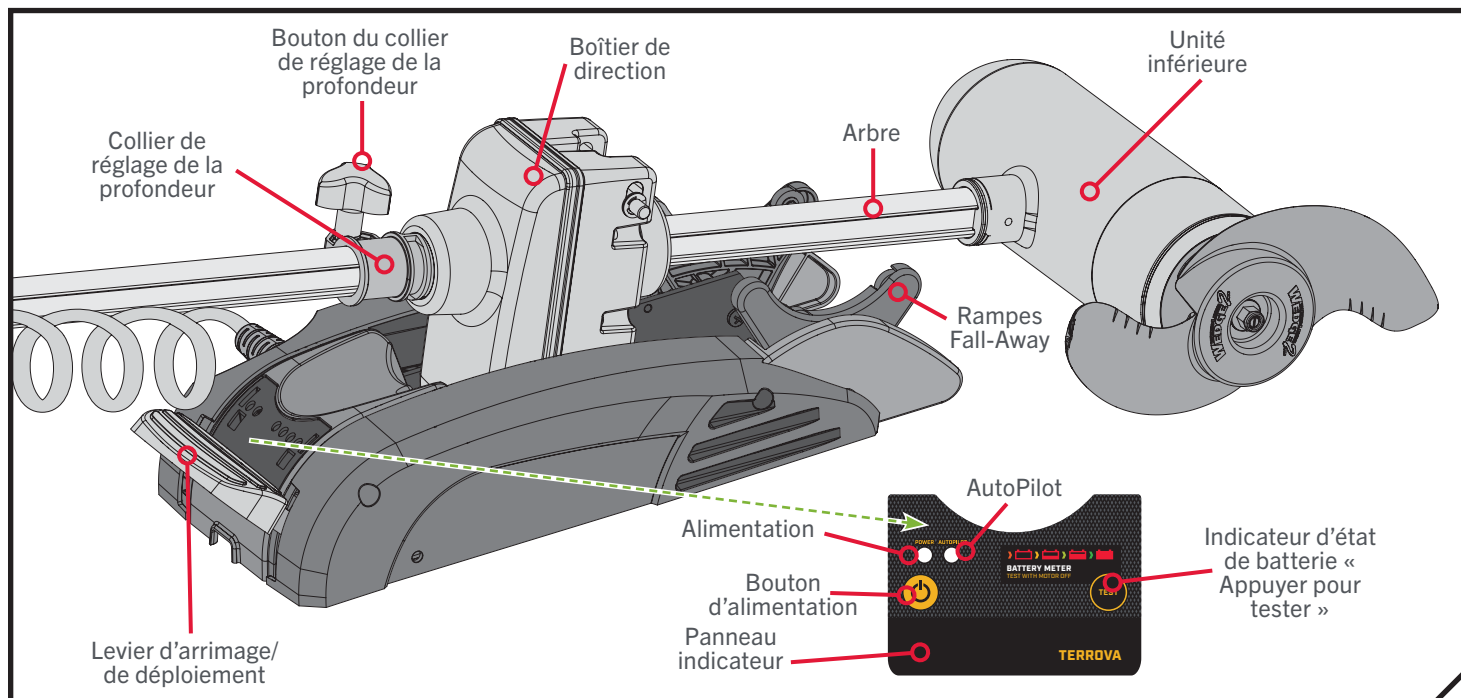



### › Collier de réglage de profondeur et bouton du collier de réglage de profondeur

Le collier de profondeur est situé sur l'arbre au-dessus du boîtier de direction. Il sert à maintenir le moteur à la bonne profondeur lorsque ce dernier est déployé. Il sert aussi à maintenir l'unité inférieure en place en position arrimée, lorsqu'elle n'est pas utilisée et pendant le transport. Le bouton du collier de réglage de profondeur sert à serrer et à desserrer le collier de réglage de profondeur afin qu'il glisse sur l'arbre du moteur vers le haut et le bas.

### › Rampes Fall-Away

Les rampes Fall-Away retiennent l'unité inférieure lorsque le moteur est arrimé et pivotent pour libérer l'unité inférieure lors de son déploiement. Lorsque le levier d'arrimage/de déploiement est enfoncé, il déverrouille la position des rampes Fall-Away et les rampes pivotent pour guider l'unité inférieure vers le support lorsque le moteur est arrimé.

### › Bouton d'alimentation

Le bouton Mise en marche  est situé à la base du moteur sur le panneau indicateur du support. Le Terrova pour kayak doit être démarré et arrêté manuellement. Lorsque le moteur est « allumé », l'indicateur d'alimentation s'allumera en vert . Lorsque le moteur est « éteint », l'indicateur d'alimentation ne s'allume pas .

## AVERTISSEMENT

Lors du transport du moteur, il est important de placer le collier de profondeur complètement contre le boîtier de direction et de le serrer. Cette mesure assure un arrimage sécuritaire et maintient le moteur en place pendant le transport, car le moteur pourrait être soumis à des vibrations et à des chocs importants pendant le transport. Ne pas fixer le moteur pourrait causer une blessure ou des dommages à l'unité.

## AVERTISSEMENT

Lorsque vous arrimez ou déployez le moteur, gardez vos doigts loin de toutes les charnières et pièces mobiles ainsi que de tous les points de pivot.



**AVIS :** N'ôtez pas complètement le bouton du collier de profondeur de l'ensemble du collier de profondeur. Cela pourrait faire tomber une entretoise en forme de rondelle du collier de profondeur. Cette entretoise joue un rôle vital pour créer une tension afin que le collier de profondeur se bloque et fonctionne correctement.

# ARRIMAGE ET DÉPLOIEMENT DU MOTEUR

## ATTENTION

Pour des raisons de sécurité, débranchez le moteur de la ou des batteries lorsque le moteur n'est pas utilisé ou pendant la charge. Si le contrôle du moteur est laissé en marche et que la rotation de l'hélice est bloquée, cela peut endommager sérieusement le moteur.

### › AutoPilot

L'indicateur AutoPilot (pilote automatique) est situé sur le panneau indicateur du support. Il est allumé en vert  lorsque AutoPilot est activé et il n'est pas allumé  lorsque le pilote automatique n'est pas activé.

### › Levier d'arrimage/de déploiement

Le levier d'arrimage/de déploiement est situé au haut du support. Le levier d'arrimage/de déploiement déverrouille les rampes Fall-Away, qui pivotent afin de guider l'unité inférieure. Le levier d'arrimage/de déploiement doit être abaissé pour l'activer.

## ARRIMAGE ET DÉPLOIEMENT DU MOTEUR

### › Pour déployer le moteur

Desserrez le collier de profondeur, puis appuyez fermement sur le levier de déploiement de rangement. Faites glisser le moteur vers l'avant, hors de la rampe de chute. Abaissez le moteur à la profondeur désirée. Assurez-vous qu'il s'enclenche en position verticale, de façon sécuritaire. Une fois qu'il est à la profondeur désirée, faites glisser le collier de profondeur contre le boîtier de direction et serrez-le.

### › Pour arrimer le moteur

Desserrez le collier de réglage de profondeur et appuyez sur le levier d'arrimage/de déploiement. Levez le moteur en tirant sur l'arbre ou sur la tête de contrôle. Tirez le moteur vers la poupe jusqu'à ce qu'il soit appuyé solidement sur la rampe rabattante et que les rampes Fall-Away capturent l'unité inférieure. Glissez le collier de profondeur vers le bas et fixez-le contre la partie supérieure du boîtier de direction pour fixer le moteur en place et empêcher un déploiement accidentel.

## INDICATEUR D'ÉTAT DE BATTERIE « APPUYER POUR TESTER »

Ce moteur est muni d'un indicateur d'état de batterie « Appuyer pour tester ». Les DEL se trouvent sur le panneau indicateur situé sur le support du moteur. L'indicateur d'état de batterie fournit un affichage précis de la charge restante dans la batterie. Il est uniquement précis lorsque le moteur est coupé. Voici comment lire l'indicateur :

- Un voyant indique la recharge.
- Deux voyants indiquent une faible charge.
- Trois voyants indiquent une bonne charge.
- Quatre voyants indiquent une pleine charge.

**AVIS :** La précision de l'indicateur d'état de batterie « Appuyer pour tester » peut varier lorsque vous utilisez des types de batterie autres qu'une batterie d'accumulateurs au plomb.

## ATTENTION

Lorsque vous arrimez ou déployez le moteur, gardez vos doigts loin de toutes les charnières et pièces mobiles ainsi que de tous les points de pivot.

## ATTENTION

La tête de contrôle formera un point de pincement si le bouton du collier de réglage de profondeur est desserré et que la tête de contrôle glisse sur le dessus du collier de réglage de profondeur. Saisissez l'arbre et empêchez-le de glisser jusqu'en bas pour prévenir le point de pincement.

Utilisez de bonnes pratiques ergonomiques lorsque vous arrimez et déployez le moteur afin de prévenir les blessures.

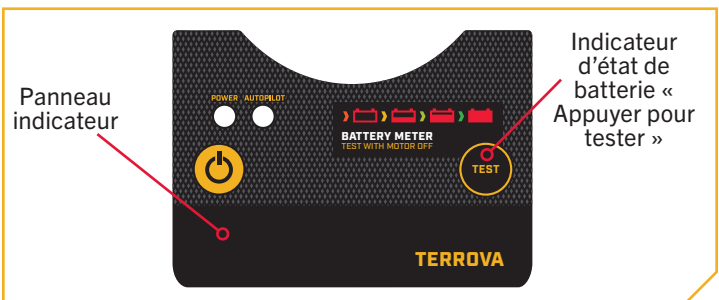

## ATTENTION

Les pièces mobiles peuvent couper ou écraser. Gardez vos doigts loin des pièces mobiles.



# AJUSTER LA PROFONDEUR DU MOTEUR

## AJUSTEMENTS DU MOTEUR >

### AJUSTER LA PROFONDEUR DU MOTEUR

Une fois que l'embarcation est sur l'eau, il peut être nécessaire d'ajuster l'unité inférieure afin d'obtenir une profondeur qui maximisera la performance du moteur. Au moment du réglage de la profondeur, s'assurer que le haut du moteur est immergé à au moins 12 po (30,5 cm) afin d'éviter de brasser ou d'agiter l'eau à la surface.

- 1 a. Avec le moteur en position déployée, localisez le collier de profondeur sur l'arbre au-dessus du boîtier de direction.
- b. En tenant l'arbre, desserrez le bouton du collier de réglage de profondeur jusqu'à ce que l'arbre glisse librement vers le haut et le bas.



## ATTENTION

La tête de contrôle formera un point de pincement si le bouton du collier de réglage de profondeur est desserré et que la tête de contrôle glisse sur le dessus du collier de réglage de profondeur. Saisissez l'arbre et empêchez-le de glisser jusqu'en bas pour prévenir le point de pincement.

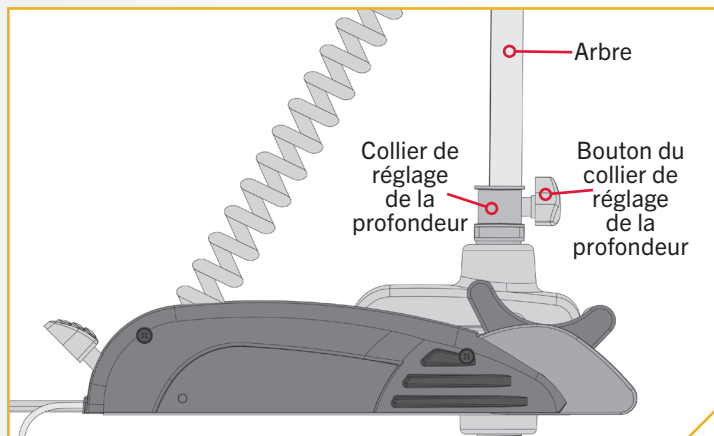

- 2 c. Remontez ou abaissez le moteur à la profondeur désirée.
- d. Tournez la tête de contrôle du moteur à la position désirée.
- e. Faites glisser le collier de réglage de profondeur contre le boîtier de direction et serrez le bouton du collier de réglage de profondeur pour fixer le moteur en place.

**AVIS :** Assurez-vous que le haut du moteur est immergé d'au moins 12 po (30,5 cm) afin d'éviter de brasser ou d'agiter l'eau à la surface.

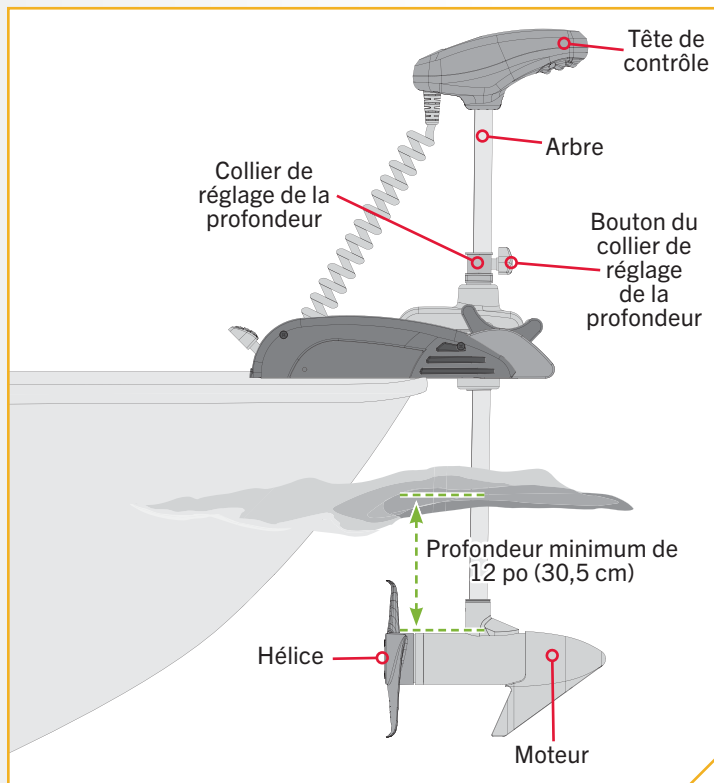

# RÉGLAGE DE L'UNITÉ INFÉRIEURE POUR UN ARRIMAGE SÉCURISÉ

## RÉGLAGE DE L'UNITÉ INFÉRIEURE POUR UN ARRIMAGE SÉCURISÉ

Lorsque le moteur de pêche à la traîne est arrimé, l'unité inférieure doit reposer sur les rampes Fall-Away, qui font partie du support du moteur. Il est recommandé de fixer le moteur en suivant les instructions suivantes pour éviter d'endommager le moteur et l'arbre par les vibrations produites lors du transport.

1

- a. Avant de transporter l'embarcation sur l'eau ou la terre, arrimez le moteur pour déterminer l'endroit où l'unité inférieure repose sur les rampes Fall-Away.

**AVIS :** Une bonne position de l'unité inférieure la placera directement sur les rampes Fall-Away.

- b. Si l'unité inférieure ne repose pas sur les rampes Fall-Away, déployez le moteur et arrimez-le à nouveau.
- c. Veillez à appuyer sur le levier d'arrimage/ de déploiement et à ajuster le moteur pour lui permettre de reposer sur les rampes Fall-Away.



### ATTENTION

L'unité inférieure doit être posée sur les rampes Fall-Away chaque fois que le moteur est transporté. Si l'unité inférieure n'est pas placée correctement, l'unité inférieure ou l'arbre sera endommagé(e). Ne pas placer l'unité inférieure comme recommandé risque d'endommager le produit et d'annuler la garantie de ce dernier.

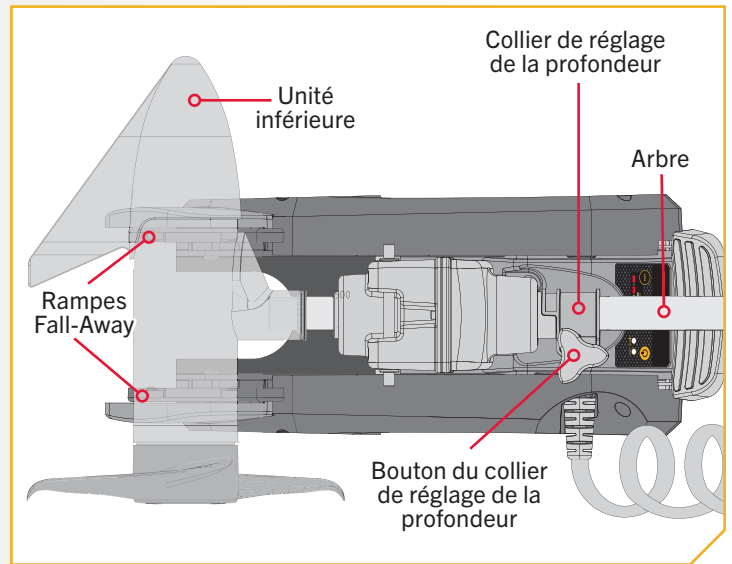

**AVIS :** Glissez le collier de réglage de profondeur vers le bas et fixez-le contre la partie supérieure du boîtier de direction lorsqu'en position arrimée, pour tenir le moteur en place et empêcher un déploiement accidentel.



### AVERTISSEMENT

Lorsque le moteur est arrimé, on doit positionner la bague de réglage de profondeur contre le boîtier de direction et la serrer en place à l'aide du bouton pour empêcher un déploiement accidentel qui pourrait entraîner des blessures ou endommager le moteur de pêche à la traîne, les accessoires ou l'embarcation.



### AVERTISSEMENT

Lors du transport du moteur, il est important de placer le collier de profondeur complètement contre le boîtier de direction et de le serrer. Cette mesure assure un arrimage sécuritaire et maintient le moteur en place pendant le transport, car le moteur pourrait être soumis à des vibrations et à des chocs importants pendant le transport. Ne pas fixer le moteur pourrait causer une blessure ou des dommages à l'unité.



# INSTALLATION D'UN TRANSDUCTEUR EXTERNE

## INSTALLATION D'UN TRANSDUCTEUR EXTERNE

Aucun transducteur externe n'est inclus avec votre moteur de pêche à la traîne. On peut installer un transducteur externe sur les moteurs qui sont équipés d'un système de navigation GPS avancé ou les moteurs qui ne sont pas équipés d'un transducteur intégré. L'installation d'un transducteur externe n'est pas recommandée pour les moteurs équipés d'un Down Imaging MEGA intégré.

1

- Installez le transducteur externe conformément aux instructions fournies avec le transducteur.
- Laissez suffisamment de jeu dans le câble du transducteur entre l'unité inférieure et la tête de contrôle pour que le moteur puisse être bien arrimé et déployé.
- Utilisez deux attaches rapides pour fixer le câble du transducteur à l'arbre, juste en dessous de la tête de contrôle.
- Faites passer le câble du transducteur au travers du cordon enroulé jusqu'à l'alimentation.



### ATTENTION

Le non-respect de l'acheminement des câbles recommandé pour les câbles de navigation GPS avancée et de transducteur externe peut endommager le produit et annuler la garantie de votre produit. Assurez-vous de bien tester la longueur et la position du câble pour vérifier qu'il y a suffisamment de jeu là où nécessaire et que les câbles ne s'emmêleront pas dans des pièces mobiles. Effectuer l'acheminement des câbles d'une tout autre façon que celle dictée peut entraîner des dommages aux câbles par un pincement ou sectionnement.

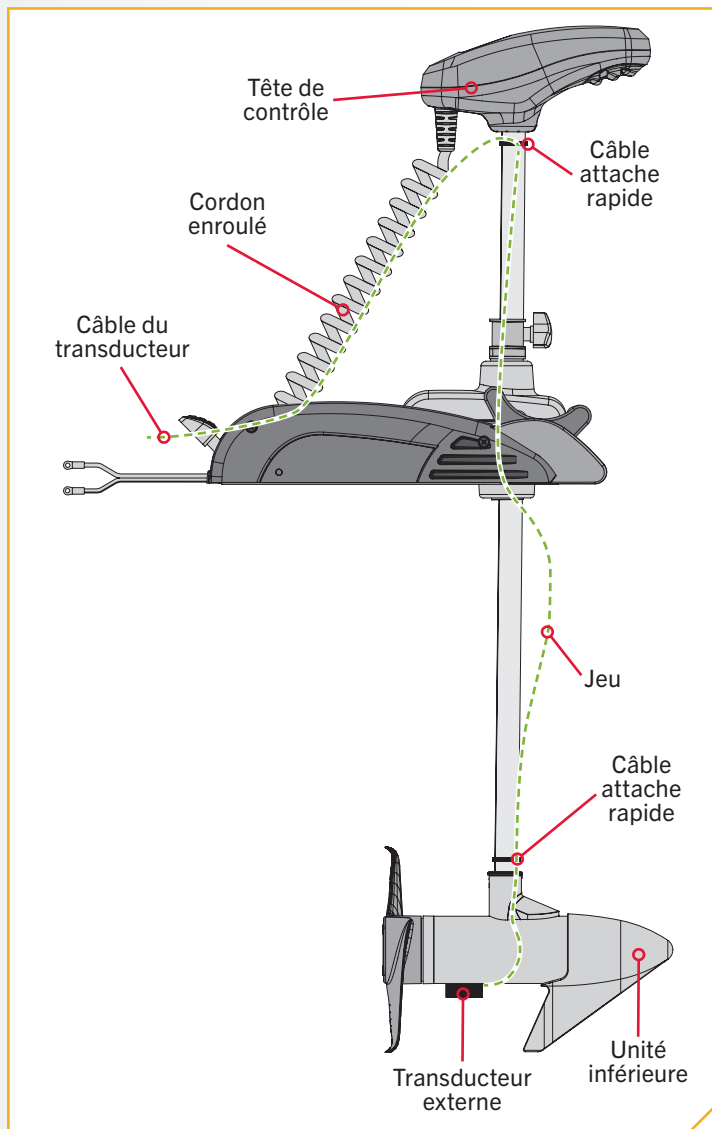

# SERVICE ET ENTRETIEN

## REPLACEMENT DE L'HÉLICE

### OUTILS ET RESSOURCES NÉCESSAIRES >

- Clé ouverte/polygonale de 1/2 po (1,27 cm)
- Tournevis à lame plate

### INSTALLATION >

- a. Débranchez le moteur de toute source d'alimentation avant de remplacer l'hélice.
  - b. Maintenez l'hélice et desserrez l'écrou de l'hélice à l'aide d'une pince ou d'une clé.
  - c. Retirez l'écrou et la rondelle de l'hélice.

**AVIS :** Si l'ergot d'entraînement est cisailé ou cassé, vous devrez tenir l'arbre stable à l'aide d'une lame de tournevis plat enfoncée dans la fente à l'extrémité de l'arbre pendant que vous desserrez l'écrou de l'hélice.

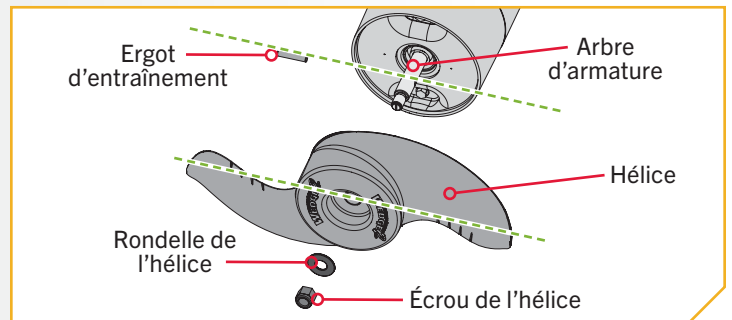

## ATTENTION

Débranchez le moteur de la batterie avant d'entreprendre tout travail ou entretien sur l'hélice.

- d. Tournez la vieille hélice à l'horizontale, puis retirez-la en tirant tout droit. Si l'ergot d'entraînement tombe, repoussez-le vers l'intérieur.

## ATTENTION

Si l'hélice ne glisse pas facilement, tirez sur l'hélice de manière égale en faisant attention à ne pas plier l'arbre d'armature tout en retirant l'hélice hors de l'arbre d'armature.

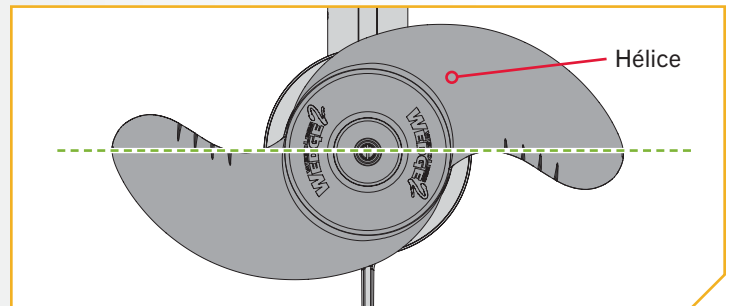

- e. Alignez la nouvelle hélice avec l'ergot d'entraînement.
  - f. Installez la rondelle et l'écrou de l'hélice.
  - g. Serrez l'écrou de l'hélice 1/4 de tour passé le serrage confortable à un couple de 25 à 35 po-lb (2,8 à 4 Nm).

## ATTENTION

Ne serrez pas trop pour ne pas endommager l'hélice.

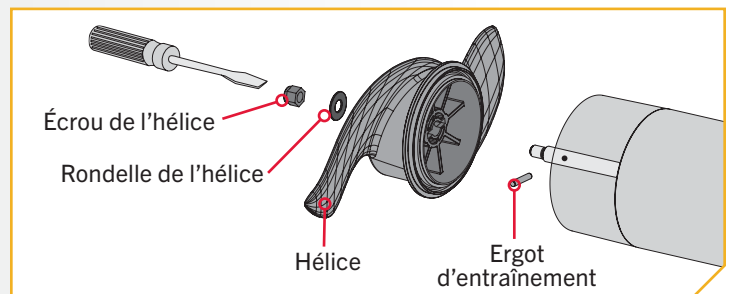

# SERVICE ET ENTRETIEN

## ENTRETIEN GÉNÉRAL

- Après l'utilisation, il faut rincer complètement le moteur avec de l'eau douce. Cette série de moteurs ne peut pas être exposée à l'eau salée.
- L'arbre composite doit être régulièrement nettoyé et lubrifié pour assurer une bonne rétraction et un bon déploiement. Une vaporisation de silicone à base aqueuse améliorera son fonctionnement.
- L'hélice doit être inspectée et exempte d'herbe et de ligne de pêche, après chaque utilisation. Les lignes de pêche et les herbes peuvent se nicher derrière l'hélice, abîmer les joints et laisser l'eau pénétrer dans le moteur.
- Chaque fois que le moteur est utilisé, assurez-vous que l'écrou de l'hélice est fixé solidement.
- Afin de prévenir les dommages accidentels, pendant le transport ou l'entreposage, débranchez la batterie lorsque le moteur est hors de l'eau. Pour un entreposage prolongé, enduisez légèrement toutes les parties métalliques d'un protecteur en silicone à base aqueuse.
- Pour une durée de vie maximale de la batterie, rechargez les batteries dès que possible après utilisation. Pour une performance maximale du moteur, rechargez la batterie complètement avant utilisation.
- Gardez les bornes de la batterie propres à l'aide de papier de verre fin ou de toile d'émeri.
- L'hélice est conçue pour fonctionner en repoussant les algues avec un niveau d'efficacité très élevé. Pour maintenir ce haut rendement, le bord d'attaque des pales doit être gardé lisse. S'ils sont rugueux ou entaillés par l'utilisation, rendez-les lisses en les ponçant avec du papier de verre fin.

## DÉPANNAGE

1. Le moteur ne tourne pas ou manque de puissance :
  - Vérifiez la polarité des raccordements de la batterie.
  - Vérifiez que les bornes sont propres et exemptes de corrosion. Utilisez du papier sablé ou de la toile d'émeri pour nettoyer les bornes.
  - Vérifiez le niveau d'eau de la batterie. Ajoutez de l'eau, le cas échéant.
2. Le moteur baisse en puissance peu après son démarrage :
  - Vérifiez la charge de la batterie. Si le niveau est bas, remettez-la à pleine charge.
3. Le moteur est difficile à diriger :
  - Desserrer le bouton de tension de pilotage sur le support.
  - Lubrifiez l'arbre composite.
4. Si l'hélice vibre en cours de l'utilisation normale :
  - Retirez, puis tournez l'hélice à 180°. Consultez les directives pour le retrait dans la section « Remplacement de l'hélice ».
5. Votre détecteur de poissons fait l'objet d'interférences :
  - Dans certaines applications, de l'interférence à l'écran de l'échosondeur pourra survenir. Nous recommandons qu'une batterie marine à décharge poussée séparée soit utilisée pour votre moteur de pêche à la traîne et que l'échosondeur soit alimenté à l'aide d'une batterie de démarrage ou à manivelle. Si les problèmes persistent, communiquez avec le service technique au 1-800-227-6433.

**AVIS :** Pour tout autre défaut de fonctionnement, visitez un centre de service agréé. Vous pouvez trouver un centre de service agréé dans votre région en consultant le site Web [minnkota.johnsonoutdoors.com](http://minnkota.johnsonoutdoors.com), ou en communiquant avec notre service à la clientèle au 1 800 227-6433.

## POUR D'AUTRES SERVICES DE DÉPANNAGE ET DE RÉPARATION

Nous offrons plusieurs options de dépannage et de réparation pour votre produit. Veuillez parcourir les options énumérées ci-dessous.



### Acheter des pièces en ligne

Vous pouvez acheter des pièces en ligne directement à partir de notre site Web à [minnkota.johnsonoutdoors.com](http://minnkota.johnsonoutdoors.com). Des vis aux plaques latérales, vous pouvez commander des pièces de rechange pour vos produits Minn Kota.



### Foire aux questions

Trouvez des réponses aux questions d'ordre général, à l'installation de la batterie et du grément et aux scénarios de réseautage. Notre site Web [minnkota.johnsonoutdoors.com](http://minnkota.johnsonoutdoors.com) met à votre disposition une FAQ visant à répondre à toutes vos questions au sujet des produits Minn Kota.



### Appelez-nous (pour les États-Unis et le Canada)

Nos représentants du service à la clientèle sont disponibles du lundi au vendredi, de 7 h à 16 h 30 (HNC), au 1 800 227-6433. Pour commander des pièces, veuillez avoir sous la main le numéro de série à 11 chiffres du produit, les numéros des pièces nécessaires et les renseignements relatifs à la carte de crédit. Vous économiserez ainsi du temps pour un service à la clientèle de qualité supérieure. Vous pouvez consulter la liste des pièces de votre manuel pour obtenir les numéros exacts de pièce.



### Contactez-nous

Vous pouvez communiquer avec notre service technique pour vos questions au sujet des produits Minn Kota. Pour en savoir plus, rendez-vous sur [minnkota.johnsonoutdoors.com](http://minnkota.johnsonoutdoors.com).



### Centres de service agréés

On compte plus de 800 centres de service agréés Minn Kota aux États-Unis et au Canada pour acheter des pièces et faire réparer vos produits. Veuillez consulter notre site Web pour trouver un centre de service dans votre région.



Balayez pour visiter  
le service en ligne  
Minn Kota.

# DÉCLARATIONS DE CONFORMITÉ

## DÉCLARATION DE CONFORMITÉ ENVIRONNEMENTALE

Il est dans l'intention de JOME d'être une entreprise citoyenne responsable, dont l'exploitation est conforme à la réglementation environnementale en vigueur et qui est connue pour être un bon voisin dans les collectivités où nous fabriquons ou vendons nos produits.

### DIRECTIVE DEEE

La directive européenne 2002/96/CE « Directive concernant les déchets d'équipements électriques et électroniques (DEEE) » a un impact sur la plupart des distributeurs, vendeurs et fabricants d'électronique pour le grand public au sein de l'Union européenne. La directive DEEE exige que le producteur d'électronique pour le grand public prenne une part de responsabilité, en ce qui concerne la gestion des déchets de leurs produits, afin d'atteindre une élimination écologique, et ce, tout au long du cycle de vie du produit.

Il se peut que, selon votre emplacement, vous ne soyez pas tenu (e) de vous conformer à la directive DEEE pour ce qui est des équipements électriques et électroniques (EEE), et il se peut qu'il en soit de même pour les EEE conçus et destinés à être utilisés comme installations fixes ou temporaires dans les véhicules de transport tels que les voitures, les avions et les bateaux. Dans certains États de l'Union européenne, ces véhicules sont réputés ne pas relever de la directive, et les EEE, pour ces applications peuvent être considérés comme exclus de l'exigence de la directive DEEE.

Ce symbole (DEEE poubelle sur roues) sur le produit indique que ce dernier ne doit pas être jeté avec les déchets domestiques.

Il doit être éliminé et collecté pour le recyclage et la récupération des DEEE. Johnson Outdoors Inc. marquera tous les produits EEE en conformité avec la directive DEEE. C'est notre but de nous conformer à la collecte, au traitement, à la récupération et à l'élimination écologique judicieuse de ces produits, mais ces exigences varient au sein des différents États membres de l'Union européenne. Pour de l'information supplémentaire sur l'endroit où vous pouvez éliminer les équipements usagés pour leur recyclage et leur récupération et/ou selon les exigences particulières de l'État membre de l'Union européenne, veuillez communiquer avec le détaillant ou le distributeur duquel vous avez acheté le produit.



### ÉLIMINATION

Les moteurs Minn Kota ne sont pas soumis à la réglementation concernant l'élimination VGE-VO (directive pour les dispositifs électriques), qui transpose la directive DEEE. Néanmoins, ne jamais jeter le moteur Minn Kota dans une poubelle, mais plutôt à l'endroit approprié où s'effectue la collecte, recommandé par le conseil municipal local.

Ne jamais jeter aucune batterie à la poubelle. Se conformer aux directives d'élimination du fabricant ou de son représentant et la jeter à l'endroit approprié où s'effectue la collecte, recommandé par le conseil municipal local.

## INFORMATIONS DE CONFORMITÉ RÉGLEMENTAIRE

### › Moteurs avec navigation GPS avancée

Pour des informations réglementaires sur les moteurs ayant la navigation GPS avancée, veuillez vous reporter au manuel de la navigation GPS avancée en ligne sur [minnkota.johnsonoutdoors.com](http://minnkota.johnsonoutdoors.com).

## CONFORMITÉ FCC

Cet appareil est conforme à la section 15 des règles de la FCC. **Son fonctionnement est soumis aux deux conditions suivantes :**

1. Ce dispositif ne doit pas causer d'interférences nuisibles.
2. Cet appareil doit accepter toute interférence qui peut être reçue, y compris les interférences susceptibles de perturber son fonctionnement.

Les changements ou modifications non expressément approuvés par Johnson Outdoors Marine Electronics, Inc. peuvent annuler le droit d'utilisation de cet équipement accordé à l'utilisateur.

**AVIS :** Cet équipement a été testé et s'est avéré conforme aux limites pour un appareil numérique de classe B, conformément à la section 15 des règles de la FCC. Ces limites sont conçues pour fournir une protection raisonnable contre les interférences nuisibles dans une installation résidentielle. Cet équipement génère, utilise et peut émettre des fréquences radio et, s'il n'est pas installé et utilisé conformément aux instructions, peut causer des interférences nuisibles pour les communications radio. Il n'existe cependant aucune garantie que des interférences ne se produiront pas dans une installation donnée. **Si cet équipement provoque des interférences nuisibles à la réception radio ou télévision, ce qui peut être déterminé en l'éteignant et en le rallumant, l'utilisateur est encouragé à essayer de corriger l'interférence par une ou plusieurs des mesures suivantes :**

- Réorienter ou déplacer l'antenne de réception.
- Augmenter la distance entre l'équipement et le récepteur.
- Connecter l'équipement à une sortie sur un circuit différent de celui sur lequel est branché le récepteur.
- Consulter le revendeur ou un technicien radio/TV expérimenté.

## CONFORMITÉ AUX NORMES D'INDUSTRIE CANADA

Ce produit est conforme aux spécifications techniques applicables d'Industrie Canada. Son fonctionnement est soumis aux deux conditions suivantes: (1) cet appareil ne peut causer d'interférences et (2) il doit tolérer toute interférence, même celle pouvant causer un fonctionnement indésirable de l'appareil.

Les changements ou les modifications non expressément approuvés par Johnson Outdoors Marine Electronics, Inc. peuvent annuler l'autorisation de l'utilisateur de faire fonctionner cet équipement.

## COTES ENVIRONNEMENTALES

Portée de température ambiante de fonctionnement : 14 °F à 122 °F (-10 °C à 50 °C)

Portée d'humidité ambiante de fonctionnement : 5 % à 95 %

Altitude maximale de fonctionnement : 10 000 pi (3 048 m)

# SCHÉMA DES PIÈCES ET LISTE DES PIÈCES

## KAYAK TERROVA - POUSSÉE DE 55 LB [25 KG] – 12 VOLTS – ARBRE DE 36 PO [91,4 CM]

Ce schéma des pièces et cette liste des pièces fournissent les directives pour la dépose de Minn Kota® en conformité avec la directive DEEE. Pour de l'information supplémentaire sur l'endroit où vous pouvez éliminer les équipements usagés pour leur recyclage et leur récupération et/ou sur les exigences particulières des États membres de l'Union européenne, veuillez communiquer avec le détaillant ou le distributeur duquel vous avez acheté le produit. Outils requis, entre autres : tournevis à tête plate, tournevis cruciforme, jeu de douilles, pinces, coupe-fil.

### TÊTE DE CONTRÔLE KAYAK TERROVA >

#### > Schéma des pièces de la tête de contrôle

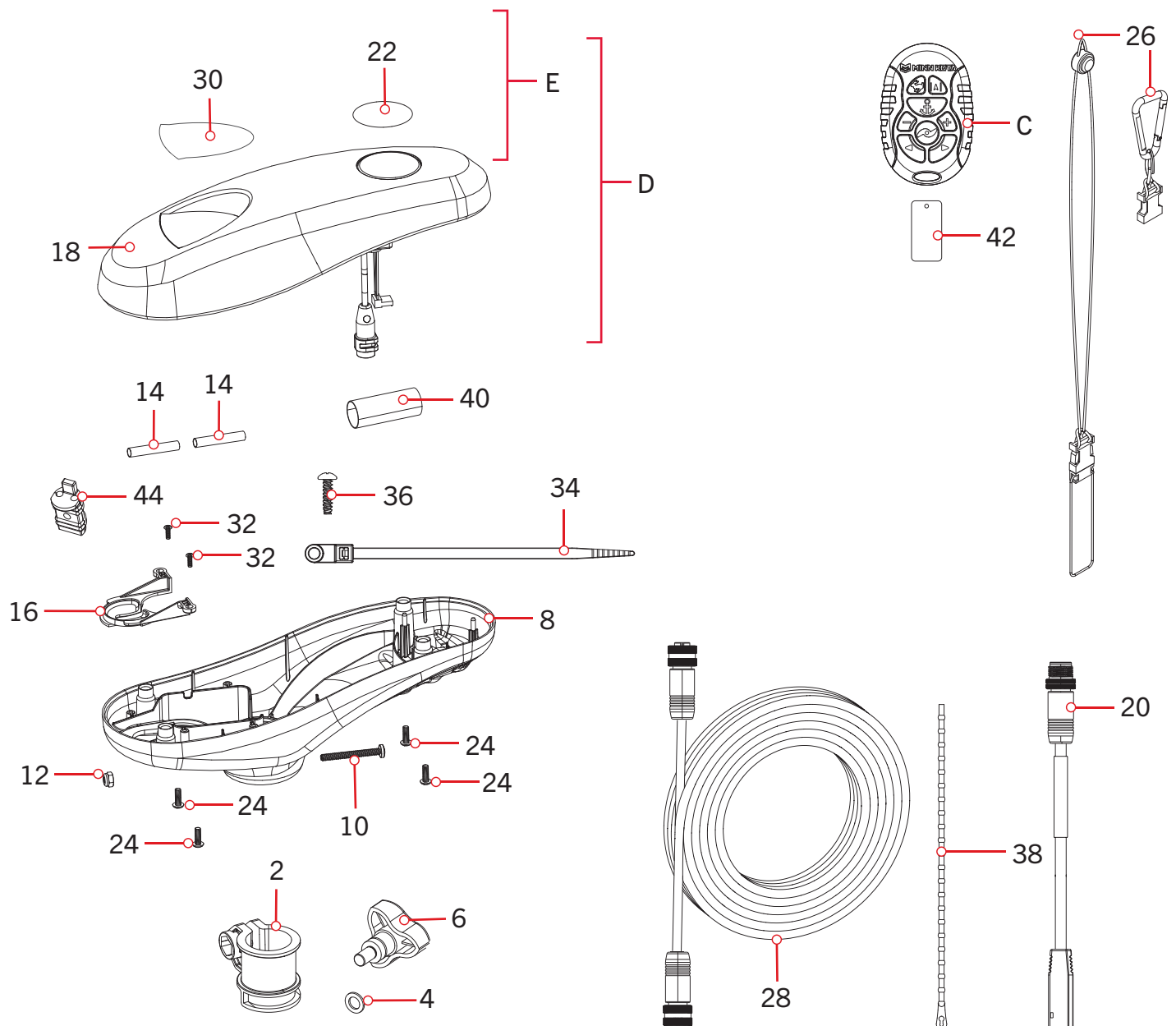



# SCHÉMA DES PIÈCES ET LISTE DES PIÈCES

## » Liste des pièces de la tête de contrôle

Ensemble	No de pièce	Description	Remarques	Qualité
D	2774103	CONTROLLER,ADV GPS NAV,TRV/UTX		1
E	2770242	CVR KIT, ADV GPS NAV, TRV/UTX		1
C	2994175	REMOTE ASM, MICRO REMOTE		1
Article	No de pièce	Description	Remarques	Qualité
▲	✖	SEAL,BUNG LOWER		1
▲	✖	SEAL,BUNG UPPER,FW		1
2	2321500	DEPTH COLLAR 1.30		1
4	2321702	WASHER-FLAT .375 NYLON		1
6	2260905	KNOB-SOFT GRIP,HG/DR,ZNC		1
8	2292500	CONTROL BOX, ULTREX, T2		1
10	2263406	SCREW-#10-24 X 2" S/S PPH		1
12	2333101	NUT-HEX #10-24 UNC-2B NYL SS		1
14	2065400	WIRE INSULATOR-LGE 1-3/4,BLUE		2
16	2224706	PLUG, SCREW-DOWN, BLK		1
18	2290212	COVER,CTRL BOX iP, PD PRINTED		1
20	490380-1	CABLE, ETHERNET PIGTAIL-700 HD		1
22	2395524	DECAL, DOMED FW		1
24	2372100	SCREW-#8-18 X 5/8 THD (SS)		4
26	2390802	LANYARD w/CARABINR,WIRELESS RMT		1
28	490384-6	CABLE, ETHERNET (M12-M12), 15'		1
30	2395564	DECAL,PUSH BTN TOP 55# FW	*55LB*	1
32	2372103	SCREW. #6 x 3/8 PLASTITE		2
34	2206302	TIE WRAP, SCREW MOUNT 6.3"		1
36	2203441	SCREW-#6 X 1/2" THRD FORM,SSTL		1
38	2206305	TIE WRAP, REUSABLE RED, 8"		1
40	2205412	SHRINK TUBE-.75 ID X 2"		1
42	2394110	TAG, MICRO REMOTE		1
44	2394110	PLUG-WIRE D-SHAPE		1
▲	2206301	TIE WRAP, LOW PROFILE 8"		1
▲	2327144	MANUAL-INSTALL GUIDE, KYAK TER		1
▲	2327145	MANUAL, KAYAK TERROVA		1
▲	2294950	INSTRUCTIONS,OBN & REMOTE PAIR		1
▲	2207131	STANDARD QS SETUP GUIDE		1
▲	2394910	INSTRUC. SHEET MICRO REMOTE		1
▲	2394912	QCK. REF GUIDE, MICRO REMOTE		1
▲	2327146	MANUAL-INSTALL GUIDE, SAFESWIT		1
▲	2998801	KIT, SAFESWITCH		1

▲ Non affiché sur le schéma des pièces.

✖ Cette pièce est incluse dans un ensemble et ne peut pas être commandée individuellement.



## SCHÉMA DES PIÈCES ET LISTE DES PIÈCES

### » Liste des pièces du moteur de 12 volts, 3,625 po (9,2 cm)

Ensemble	No de pièce	Description	Remarques	Qualité
F	2779038	MTR/TUBE ASM 55#36"TRV	*NON-SONAR*	1
C	1378131	PROP IND 2091160 WDLS WDG II		1
G	2888460	SEAL & O-RING KIT		1
Article	No de pièce	Description	Remarques	Qualité
50	✘	PULT-MGB 1.30 - D35-35CH		1
52	2092600	PIN-DRIVE 1.06" LG (SS)		1
54	2151726	WASHER-5/16 STD (S/S)		1
56	2053101	NUT-PROP,NYLOC (MED) 5/16 SS		1
58	2091161	PROP-WW2 3 5/8" MACHINED		1
60	975-040	SPRING - TORSION		2
62	640-058M	LEADWIRE BLK 10 AWG 47 GPT		1
64	640-158M	LEADWIRE RED 10AWG 49 GPT		1
66	188-036	BRUSH ASSEMBLY 3.625		2
68	738-036	BRUSH PLATE WITH HOLDER 3.625		1
70	725-050	PAPER TUBE - BRUSH RETENTION		1
72	✘	CTR HSG ASY 3.62 FW-MAGNET CB		1
74	421-050	HSG BRSH END 3.62 FW	*NON-SONAR*	1
76	2-400-101A	PLAIN END HSG ASY 3.625		1
78	337-036	GASKET		1
80	701-008	O-RING	*THRU-BOLT*	2
82	701-081	O-RING		1
84	830-007	SCREW, # 8-32		2
86	830-008	THRU BOLT 10-32 x 9.205		2
88	990-067	WASHER - STEEL THRUST		1
90	990-070	WASHER - NYLATRON		1
92	788-015	RETAINING RING		1
94	140-010	BEARING - BALL		1
96	2-100-146	ARM ASY 12V 3.62 55#CB/LS		1
98	880-003	SEAL		1
100	880-006	SEAL WITH SHIELD		1
102	144-049	BEARING - FLANGE		1
104	725-035	PAPER TUBE - SEAL BORE		1

▲ Non affiché sur le schéma des pièces.

✘ Cette pièce est incluse dans un ensemble et ne peut pas être commandée individuellement.



# SCHÉMA DES PIÈCES ET LISTE DES PIÈCES

## » Liste des pièces du boîtier de direction

Ensemble	No de pièce	Description	Remarques	Qualité
H	2997053	STR HSG ASM w/BSHG 12V FW	*55LB*	1
J	2776561	STEERING HSG TOP FW/GEAR KIT		1
K	2777060	STEERING MOTOR KIT, 12V T2	*55LB*	1
Article	No de pièce	Description	Remarques	Qualité
120	2326566	HOUSING-STEERING, BTM, FW		1
122	2302605	PIN-ROLL 5/16" X 1/2"		4
124	✘	SHAFT-GEAR, FIRST CLUSTER		1
126	✘	SHAFT-GEAR,INTERMED.CLUSTER		1
128	✘	SHAFT-GEAR, THIRD CLUSTER		1
130	2322210	GEAR & PINION, DR.HSG, STAGE 2		1
132	2302250	GEAR & PINION,DR. HSG, STAGE 3		1
134	2302255	GEAR & PINION,DR. HSG, STAGE 4		1
136	2321730	SPACER,GEAR CLUSTER		1
138	2327060	MOTOR, STEERING 12V T2	*55LB*	1
140	2322215	GEAR-PINION, DR.HSG, STAGE 1		1
142	2322520	CASE-MOTOR, STEERING HSG, TOP		1
144	2322525	CASE-MOTOR,STEERING HSG,BTM,T2		1
146	2053422	SCREW-M3-.5 X 10 PPH, ZPS		2
148	2051710	LOCKWASHER-SPLIT, 3MM, ZP		2
150	2043413	SCREW-#8-18 X .75 PPH TY AB NYSHD		1
152	2308601	BREATHER FILTER, DR.HOUSING		1
154	2322030	TUBE-OUTPUT, MACHINED		1
156	2322200	GEAR-OUTPUT		1
158	2327308	BEARING-BALL,SEALED		2
160	2321704	WASHER-THRUST, STEERING		2
162	2321510	COLLAR-DRIVE,BOTTOM		1
164	2321720	SHIM,O-RING		2
166	2324608	O-RING,224,PD PRO STR HSG		2
168	2321515	LINER OUTPUT TUBE		1
170	2324604	O-RING, CASE SEAL		1
172	✘	HOUSING-STEERING, TOP, FW		1
174	2323408	SCREW-#8-32 X 2.0 SHCS SS		7
176	2322600	PIN-LATCH, ZP		1
178	2321702	WASHER-FLAT .375 NYLON		2
180	2263011	E-RING 3/8 DIA. SHAFT*		2
182	2322702	SPRING, LATCH PIN SS		2
184	2323410	SCREW-#8-32 X .75 SHCS SS		1

▲ Non affiché sur le schéma des pièces.

✘ Cette pièce est incluse dans un ensemble et ne peut pas être commandée individuellement.

# SCHÉMA DES PIÈCES ET LISTE DES PIÈCES



Article	No de pièce	Description	Remarques	Qualité
186	2327310	BUSHING,STEERING HSG PIVOT,FW		2
188	✘	LEADWIRE, STEERING MOTOR		1
190	2325503	DECAL,STOW/DEPLOY,TRV3 PM		1
192	3394602	WASHER-FLAT #8 SS		7

▲ Non affiché sur le schéma des pièces.

✘ Cette pièce est incluse dans un ensemble et ne peut pas être commandée individuellement.



# SCHEMA DES PIÈCES ET LISTE DES PIÈCES

## SUPPORT KAYAK TERROVA

### Schéma des pièces du support

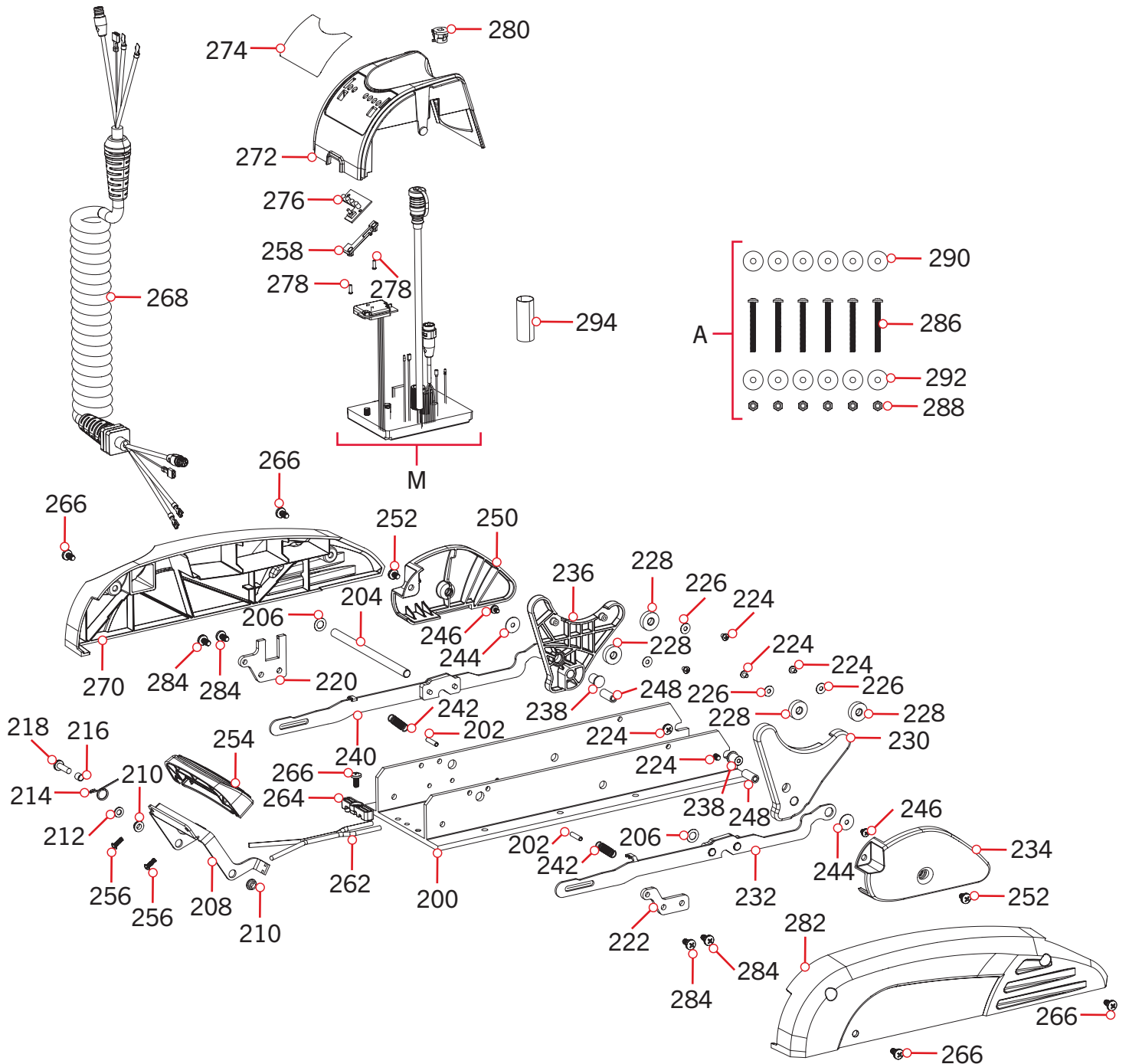



# SCHÉMA DES PIÈCES ET LISTE DES PIÈCES

## » Liste des pièces du support

Ensemble	No de pièce	Description	Remarques	Qualité
M	2324062	CONTROL BRD ASY, MAIN, 12V, IP	*55LB*	1
A	2994864	BAG ASSY-TERROVA/V2,MNTG HDW		1
Article	No de pièce	Description	Remarques	Qualité
200	2321907	BASE, EXTRUSION, MACHINED		1
202	2322912	PIN-ROLL .1875 X 1.000 SS		2
204	2322602	PIN-PIVOT, ZP		1
206	2013100	NUT-SPEED		2
208	2320405	HANDLE, RELEASE, FW		1
210	2322604	BUSHING,HANDLE		2
212	2071716	WASHER-FLAT SS .253 x .470		1
214	2322701	SPRING, TORSION		1
216	2301700	SPACER-RELEASE LEVER-BRASS		1
218	2073408	SCREW-1/4-20 X 7/8 PPH S/S		1
220	2321940	BRACKET, STRAIN RELIEF FW		1
222	2321950	BRACKET, SIDEPLATE FW		1
224	2323412	SCREW-#8-18 X .25 PPH SS TY B		4
226	2321706	WASHER-FLAT #8 .50 OD/.188 SS		4
228	2325115	PAD, RUBBER REST, BLACK		4
230	2323910	RAMP-MOTOR, RIGHT 3-5/8"	*55LB*	1
232	2994204	ARM/SUPPORT BLOCK ASSY,R,FW		1
234	2321920	PLATE-SKID, RIGHT FW	*55LB*	1
236	2323915	RAMP-MOTOR, LEFT 3 5/8"	*55LB*	1
238	2324705	INSERT-MOTOR RAMP,METAL,ZP		2
240	2994202	ARM/SUPPORT BLOCK ASSY,L,FW		1
242	2322716	SPRING, EXTENSION, T2		2
244	2321700	WASHER #10 SS		2
246	2323422	SCREW-#10-24 X .25" PPH SS MCH		2
248	2322920	STAND-OFF, ALUMINUM PLAIN		2
250	2321925	PLATE-SKID, LEFT FW	*55LB*	1
252	2323403	SCREW-1/4-20 X.375 MCH SS CRPH		2
254	2320217	COVER, HANDLE COSMETIC FW		1
256	2383446	SCREW-#8-16 X .50" PLASTITE SS		2
258	2320830	LOCKING TAB,PWR/BAT.METER		1
260 ▲	2323406	SCREW-#10-24 X .50 CRPH SS		2
262	2090651	LEADWIRE,10 GA		1
264	2321310	STRAIN RELIEF		1
266	2323405	SCREW-1/4-20 X 1/2" MCH SS		7

▲ Non affiché sur le schéma des pièces.

✘ Cette pièce est incluse dans un ensemble et ne peut pas être commandée individuellement.

## SCHÉMA DES PIÈCES ET LISTE DES PIÈCES



Article	No de pièce	Description	Remarques	Qualité
268	2991271	COIL CORD ASY 54"/60" NON-US2	*NON-SONAR*	1
270	2323927	SIDEPLATE-LEFT, TERROVA		1
272	2326530	HOUSING-CENTER, TERROVA		1
274	2325636	DECAL-PWR SWTCH,T3PM,FW		1
276	2074070	BATTERY METER, 12V, FW	*55LB*	1
278	2383428	SCREW-#4-24 X 3/8 HI-LO SS		2
280	2322901	STRAIN RELIEF, HEYCO P/N 1852		1
282	2323922	SIDEPLATE-RIGHT, TERROVA		1
284	2323404	SCREW-1/4-20 X 1/2" T-L ZP		4
286	2263462	SCREW-1/4-20 X 2" S/S PPH ADJT		6
288	2263103	NUT-1/4-20 NYLOCK SS		6
290	2301720	WASHER-MOUNTING - RUBBER		6
292	2261713	WASHER-1/4 FLAT 18-8 SS		6
294	2205412	SHRINK TUBE-.75 ID X 2"		1
▲	2015800	HANG TAG "CAUTION..TILT HINGE"		1

▲ Non affiché sur le schéma des pièces.

✘ Cette pièce est incluse dans un ensemble et ne peut pas être commandée individuellement.



# ACCESSOIRES RECOMMANDÉS

## › CHARGEURS DE BATTERIE PRECISION

N'achetez plus de nouvelles batteries et commencez à prendre soin de celles qui sont déjà en votre possession. Plusieurs chargeurs peuvent endommager les batteries à la longue, ce qui entraîne une autonomie réduite et une durée de vie plus courte. Les chargeurs Minn Kota à commande numérique assurent une charge rapide qui protège et prolonge la durée de vie de la batterie.



## › ANCRER POUR EAUX PEU PROFONDES

Lorsque vous trouvez des poissons, nous sommes là. De l'implacable Raptor à la puissance fiable du Talon, quand vous êtes prêt à capturer des poissons en eaux peu profondes, nous avons ce qu'il vous faut.



**RAPTOR**  
SHALLOW WATER ANCHOR



**TALON**  
SHALLOW WATER ANCHOR



## › Comment maîtriser les eaux peu profondes

Une ancre pour eaux peu profondes révolutionne la façon dont vous gardez une longueur d'avance sur vos prises. Le Raptor et le Talon empêchent les poissons de fuir et de se cacher. Vous pouvez vous concentrer sur votre cible en maintenant votre bateau dans la position et l'orientation exactes que vous souhaitez, grâce à une ancre silencieuse et à l'absence d'hélice susceptible de perturber les sédiments ou d'effrayer les poissons.

## › Jetez l'ancre n'importe où

Le Raptor et le Talon peuvent ajuster leur force d'ancrage en fonction du type de fond dans lequel vous vous ancrez, de sorte que vous obtenez la quantité de puissance dont vous avez besoin pour une prise sûre, que ce soit dans les rochers, la vase, la boue ou le sable. Le Raptor peut même détecter le fond automatiquement, en appliquant la force nécessaire pour effectuer le travail.

## › Contrôlez à partir de n'importe où

Levez et jetez l'ancre à partir de l'appareil, d'une télécommande dédiée, d'une télécommande sans fil, de l'application One-Boat Network ou d'un détecteur de poissons Humminbird.

## › ACCESSOIRES MINN KOTA

Nous offrons un large éventail d'accessoires pour les propulseurs électriques, y compris:

- Un Disjoncteur de 60 A
- Des Supports de Montage
- Des Ensembles Stabilisateur
- Des Rallonges de Poignée
- Des connecteurs de batterie
- Bacs à Batterie
- Des fiches de connexion rapide



minnkota.johnsonoutdoors.com



Part #2327145

Minn Kota Consumer & Technical Service  
Johnson Outdoors Marine Electronics, Inc.  
PO Box 8129  
Mankato, MN 56001

121 Power Drive  
Mankato, MN 56001  
Phone (800) 227-6433  
Fax (800) 527-4464



©2025 Johnson Outdoors Marine Electronics, Inc.  
All rights reserved.

ECN 45175

Rev B

03/25