

ICE HELIX® SERIES Installation Guide

532821-2_B

Follow the instructions in this installation guide to install the ICE HELIX® shuttle and install the control head and ICE transducer.

There may be some minor differences between the hardware described in this manual and the actual hardware included, depending on the configuration you purchased. We encourage you to read this guide completely so that you may understand the installation requirements.

Technical Support: If you find that any items are missing from your installation kit, visit our Web site at humminbird.johnsonoutdoors.com or contact Humminbird Technical Support through our Help Center at <https://humminbird-help.johnsonoutdoors.com/hc/en-us>.

Supplies: In addition to the installation kit, you will need a Phillips screwdriver.

 **NOTE:** The procedures and features described in this guide are subject to change without notice. This guide was written in English and may have been translated to another language. Humminbird is not responsible for incorrect translations or discrepancies between documents.

 **NOTE:** The illustrations in this guide may not look the same as your product, but your unit will function in the same way.

 **WARNING!** Always make sure that conditions are safe before walking on the ice.

INSTALLATION PREPARATION

1 | Charging the Battery

The ICE HELIX fish finder comes with a NORSK lithium-ion battery and battery charger.

 **WARNING!** Misusing the battery may cause a shortened life span or may present a risk of damage to the device and/or bodily injury. Be sure to follow the safety rules listed below:

- Do not short circuit the positive (+) or negative (-) terminals with any metals.
- Do not reverse the positive (+) or negative (-) terminals.
- Do not heat, drop, disassemble, or crush.
- Do not expose to flame, spark or high temperature above 60C.
- Only use the included NORSK lithium-ion charger.
- Keep away from children.

 **WARNING!** Power off all connected electronic devices when charging the battery.

 **NOTE:** The ICE adapter kits do not include a battery or battery charger. Follow the manufacturer's instructions for the battery you selected.

You should fully charge your battery before using it for the first time to ensure peak performance. You should also check the charge on your battery at least once every 3 months. This is especially important during periods of prolonged storage. **This type of battery should not be stored in a discharged state.**

1. Remove the battery terminal covers.
2. Connect the red and black spade connectors on the charging cable onto the corresponding battery terminals.
3. Connect the charging cable to the wall charger.
4. Plug in the wall charger to an outlet.
5. To see if the battery is fully charged, press the LED indicator on the battery once to display the battery capacity, twice to display the voltage, and three times to turn off the LED indicator.

2 | Testing the Transducer

Prior to installation, test the transducer to make sure that no damage occurred during shipping.

1. Connect the power cable to the control head and the battery terminal adapter [see *Installing the Battery and Connecting Power*].
2. Connect the transducer cable to the control head [see *Installing the Transducer*].
3. Lower the transducer into the ice hole.
4. **Power On:** Press the POWER key. While the Title screen is shown on the display, press the MENU key. Select Normal mode, and press the RIGHT cursor key to start Normal mode.
If the transducer is working properly, you will see the bottom on the sonar view.
5. **Power Off:** Press and hold the POWER key.
6. **Disconnect Cables:** Disconnect the transducer and power cable from the control head. Disconnect the power cable terminals from the battery until the installation is completed and you're ready to fish.

ICE HELIX SERIES SHUTTLE ASSEMBLY

Perform the ICE HELIX shuttle assembly tasks in order, referring to the step-by-step procedures. When you are finished, the control head and the transducer will be part of the ICE shuttle assembly, and you will be ready to take your ICE HELIX out on the ice for final setup.

1 | Assembling the Shuttle

1. Insert the handle into the two openings on each side of the shuttle base. The metal power switch frame should be oriented to the right side of the base. Push down on the handle so that it is fully inserted.
2. Secure the handle to the base using the two included 1/4 - 20 x 5/8" screws, one on each side. See the illustration *Installing the Handle onto the Base*. **Hand-tighten only.**
3. Insert the power switch and backbone into the power switch frame from the front of the handle. The switch should be facing the rear of the shuttle base.
4. Fasten the switch to the frame using the two included #8 - 32 x 3/8" screws. See the illustration *Installing the Power Switch*.

Installing the Power Switch

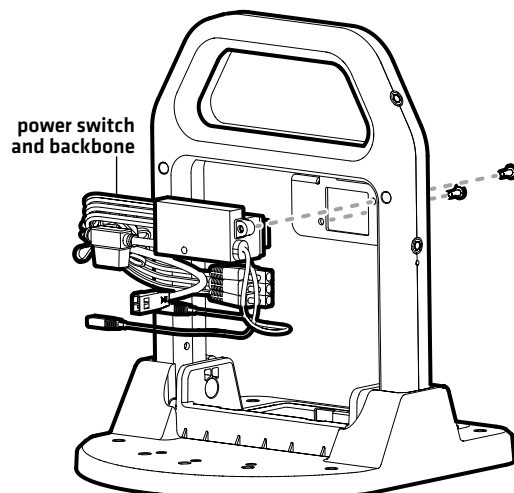

Installing the Handle onto the Base

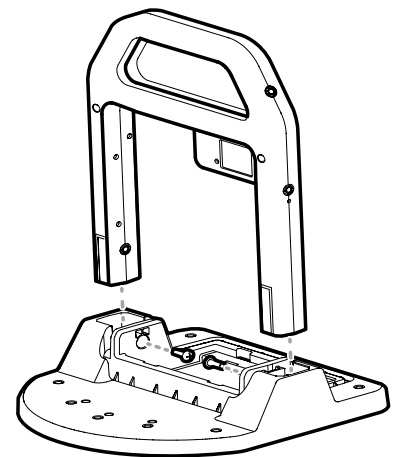

2 | Installing the Front Battery Cover and Gimbal Bracket

1. Align the gimbal bracket standoffs to the front openings in the handle. The bracket tab should be facing down and toward the back of the shuttle.

 **NOTE:** Some models come with multiple gimbal brackets. Make sure to select the gimbal bracket that corresponds with your control head.

2. Secure the gimbal bracket to the shuttle handle using two included #10 - 32 x 1/2" screws. Hand-tighten only. See the illustration *Installing the Gimbal Bracket*.
3. Align the front battery cover with the grooves in the front of the shuttle base.
4. Thread the two tie-down straps on the bottom of the front battery cover through the slots in the base. You will attach these to the back battery cover tie-down straps in a later step.
5. Slide the front battery cover snugly into the grooves of the shuttle base.
6. Secure the front battery cover to the handle using the four included #8 - 32 x 3/8" screws and #8 flat washers. See the illustration *Attaching the Front Battery Cover*.
7. From the back of the shuttle, secure the front battery cover to the bracket by inserting a #8 - 32 x 3/8" screw and #8 flat washer through the bracket tab and into the battery cover. See the illustration *Attaching the Front Battery Cover*.

3 | Installing the Battery and Connecting Power

1. Turn the shuttle on its side. Thread the two included battery tie-down straps from the bottom of the base up through each side of the battery well, using the strap holes. Make sure the soft side of the strap faces down.

 **NOTE:** There are two battery size options. Use the wider strap holes for the 20 volt battery and the narrower strap holes for the 15 volt battery.

2. Turn the base right side up and pull up gently on the battery tie-down straps to remove the slack.
3. Move the tie-down straps out of the way so that the battery well is fully accessible.
4. Place the battery on the foam pad and push the battery into the battery well. Make sure that the spade terminals are on the right side of the battery well and that the foam pad fits evenly around the battery well edges. See the illustration *Installing the Battery*.
5. Slide the positive [red] spade connector from the power backbone onto the positive [red] connector adapter on the charging cable [connected to the battery]. Slide the negative [black] spade connector from the power switch onto the negative [black] connector adapter on the charging cable [connected to the battery].

 **WARNING!** Do not charge the battery and power the control head or other electronics at the same time.

 **CAUTION!** Ensure that you connect the correct spade connector to the correct battery terminal. Damage to the battery or device, or bodily harm may occur if the device is improperly connected to the battery.

6. Pull the two battery tie-down straps over the top of the battery and connect both ends of each strap over the top. Make sure that the straps are pulled tight around the battery, and that the straps are not covering the battery LCD viewing window. Manage the power cables by routing them under the straps.
7. Route the control head power cable from the power backbone through the cable pass-through window.

 **NOTE:** The power switch includes three SAE cables for auxilliary use. If used, the cables connected to the SAE cable can be routed through the side grommets on the back battery cover.

Installing the Gimbal Bracket

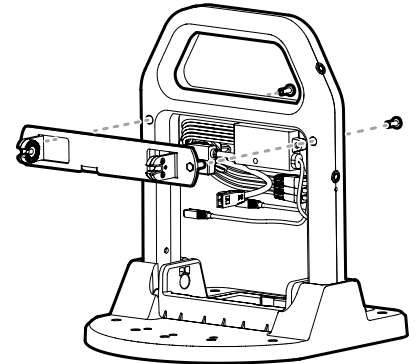

Attaching the Front Battery Cover

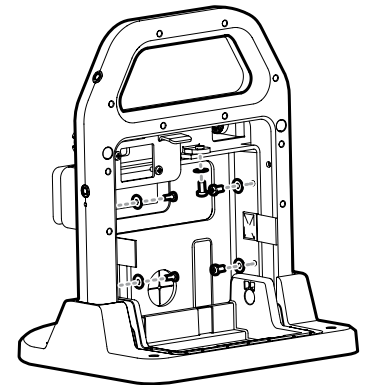

Installing the Battery

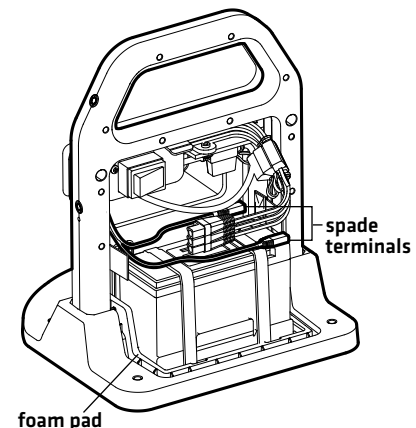

4 | Installing the Transducer

1. Line up the pin on the bottom of the transducer cup with one of the three positions on the shuttle base.
2. Secure the transducer cup with the included 1/4 - 20 x 5/8" screw. **Hand-tighten only.**
3. Attach your transducer float to the transducer cable by sliding the cable through the slit in the float [see the illustration *Attaching the Float*].
4. Position the float so that the transducer will be submerged in the water, just below the ice.

 **NOTE:** The transducer must be submerged in water for reliable transducer detection. The bottom of the transducer should be even with the bottom of the ice or hang slightly below the bottom of the ice.

5. Once you know where you want to position your float, place the cable clamp onto the transducer cable, above the float. Make sure that the cable is taut, so that the transducer hangs straight down [see the illustration *Attaching the Cable Clamp*].

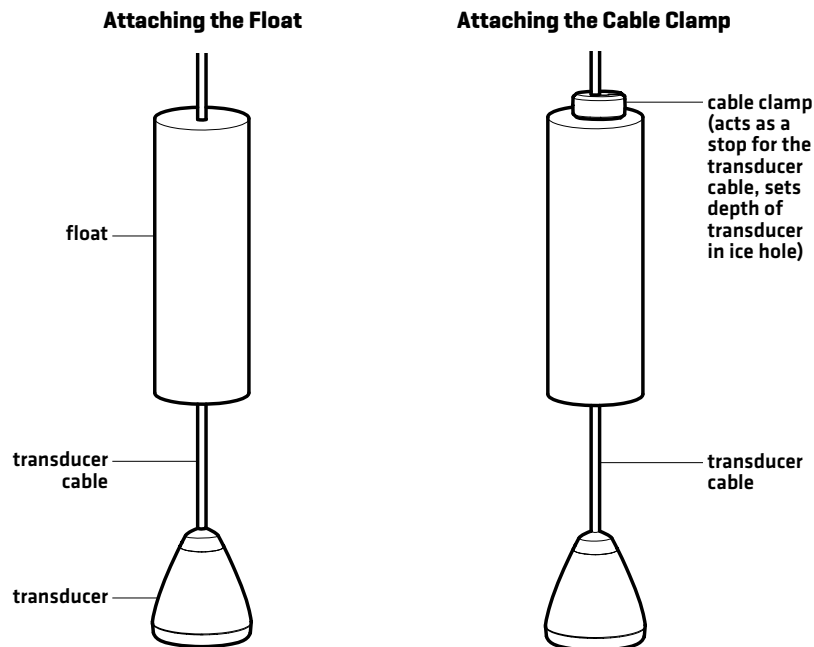

6. Route the transducer cable through the front grommet on the ICE Shuttle and back out through the cable pass-through window.
7. Place the transducer in the transducer cup and wrap the extra cable around the transducer cup.

 **CAUTION!** Although the transducer cable is designed to be flexible in cold temperatures, you must store your cable correctly to avoid stressing it. Make sure it is coiled smoothly, with no kinks.

5 | Installing the Back Battery Cover

1. Align the back battery cover with the grooves on the back of the shuttle base.
2. Thread the two tie-down straps on the bottom of the back battery cover through the slots in the base.
3. Slide the back battery cover snugly into the grooves of the shuttle base.
4. From under the shuttle base, attach the back battery cover tie-down straps to the front battery cover tie-down straps. These straps will go over the battery tie-down straps.

Installing the Transducer Cup

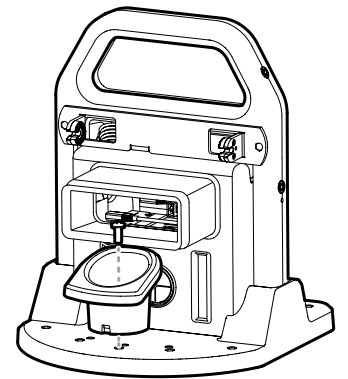

Cable Clamp

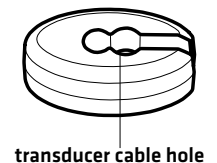

ICE HELIX® SERIES Installation Guide

532821-2_B

5. Open the battery viewing window and secure the back battery cover to the handle using the two included #8 – 32 x 3/8" screws and #8 flat washers.
6. Attach the Velcro tabs on the inside of the front battery cover to the inside of the back battery cover to secure it in place.

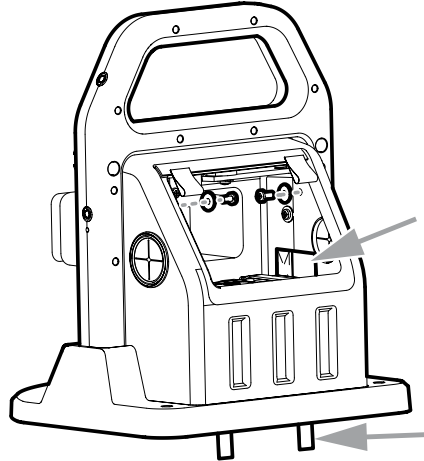
Attaching the Back Battery Cover

6 | Installing the Rod Holders

1. Align a rod holder with a threaded insert on the side of the handle.
2. Secure the rod holder to the handle using an included 1/4 - 20 x 5/8" screw. **Hand-tighten only.**
3. Repeat steps 1-2 with the second rod holder on the other side of the shuttle.

7 | Routing Cables and Connecting the Control Head

For **HELIX 7 models**, use the following instructions to route the cables:

1. Route all cables [power, transducer, accessories, Ethernet] through the cable pass-through window to your control head.
2. Insert the cable connectors into the correct ports on the control head. Refer to the illustrations **Control Head Ports**. The ports are labeled and the connectors are keyed to prevent incorrect installation, so do not force the connector into the wrong port.

For **HELIX 8, 9, and 10 models**, use the following instructions to route the cables to the cable tray:

1. Route all cables [power, transducer, accessories, Ethernet] through the cable pass-through window to your control head.
2. Use a Philips screwdriver to remove the screws from the bottom of the cable tray.
3. Hold the cable tray together and turn it over, so the Humminbird logo is facing up. Lift the cover and set it aside.
4. See the illustration **Locating the Cable Tray Slots**. Insert each cable connector into the correct slots in the tray.

Each slot is shaped specifically for each connector, and insertion should be easy. Route the cables using the grooves in the tray.

CAUTION! It is important to place the connectors into the correct slots and right side up.

NOTE: If you are installing a MEGA 360 ICE in addition to the ICE transducer, you will route the MEGA 360 ICE sonar cable to the control head and the ICE transducer will connect to the MEGA 360 Y-cable. See the **MEGA 360 ICE Installation Guide** for more details.

5. Place the cover onto the tray. Hold the tray together and turn it over.

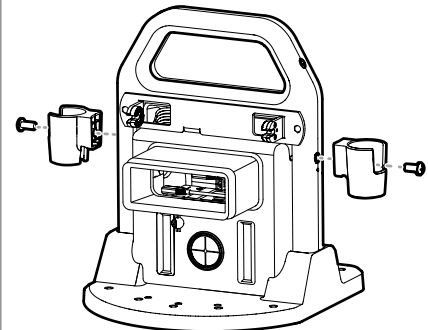
Attaching the Rod Holders

Control Head Ports
COM (communications)

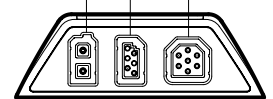
power transducer

COM (communications)

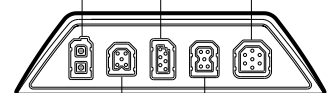
power transducer



NMEA 2000
Ethernet

ICE HELIX® SERIES Installation Guide

532821-2_B

6. Install the screws in the holes on the bottom of the tray. Hand-tighten only. See the illustration *Removing the Screws* to replace the screws.
7. Turn over the cable tray so the Humminbird logo is facing up.
Confirm the cables hang straight, and untwist them if necessary.
8. Line up the slots on the cable tray with the matching ports on the back of the control head. Line up the cable tray pins with the holes on the control head.
9. With the Humminbird logo facing up, plug the cable tray into the back of the control head. The cable tray clasps should click into place. See the illustration *Connecting the Cable Tray to the Control Head*.

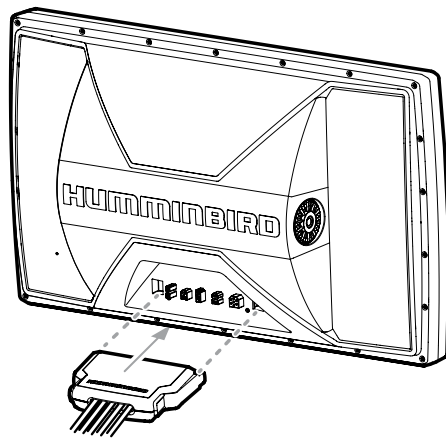
Connecting the Cable Tray to the Control Head



10. Pull carefully on the cable tray to confirm the installation is secure.
11. **Remove the cable tray [optional]:** Squeeze the sides of the cable tray until it releases.

MOUNT THE CONTROL HEAD

1. Place 1 rubber washer onto each gimbal knob.
2. Install the gimbal knobs [with washers] into each side of the control head. Tighten the knobs just enough so you can slide the control head into the gimbal bracket arms.
3. Slide the control head into the bracket.
4. Adjust the control head viewing angle as needed, and tighten the gimbal knobs until the assembly is secured. **Hand-tighten only!**
5. Pass any excess cabling back through the cable pass-through window and cinch the cover.

Assembling the Control Head and Bracket

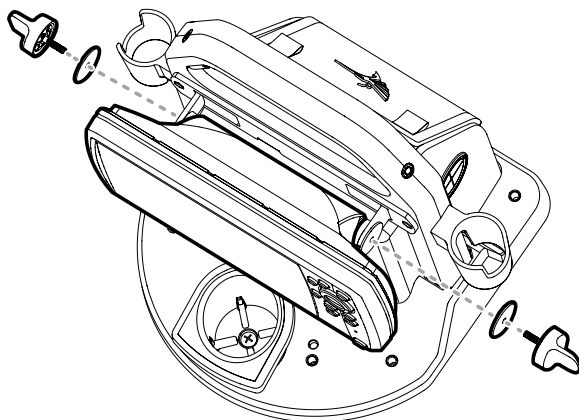

Removing the Screws

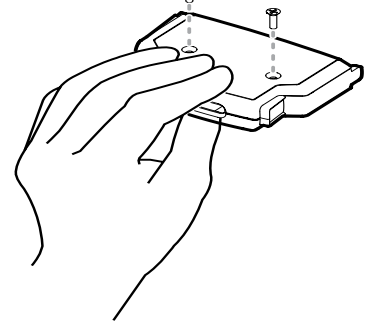

Turning over the Cable Tray

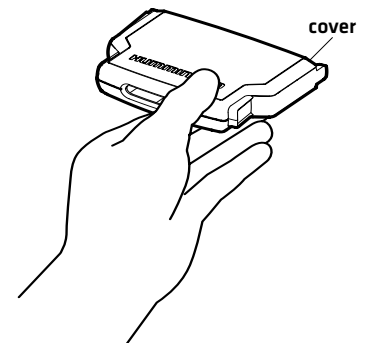

Locating the Cable Tray Slots

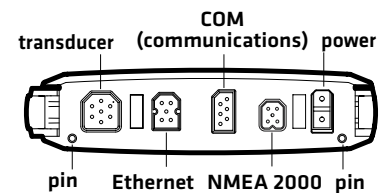

Inserting the Cable Connectors into the Cable Tray

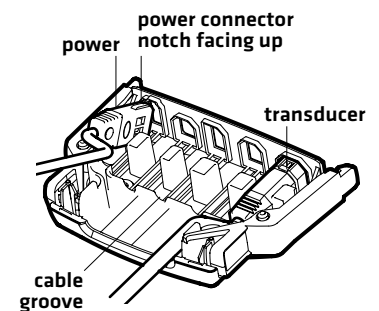

8 | Setting up Ice Fishing on the Control Head

Use the following instructions to get started using the control head for ice fishing. See your control head operations manual for operations instructions.

1. **Power On:** Turn the power switch on.
2. Press the POWER key on the control head.
3. While the Title screen is shown on the display, press the MENU key. Select Normal mode, and press the RIGHT Cursor key to start Normal mode.
4. If the transducer is working properly, you will see the bottom on the sonar view.

Confirm the Connected Transducer: Depending on your control head model, you may have to select the connected transducer in the menu system. To confirm the transducer, go to Main Menu > Sonar > Connected Transducer.

Stowing the ICE Transducer and Powering Off

When you are done fishing, it is important to store the transducer and disconnect power.

1. Remove the transducer from the water, and wipe it dry.
2. Tuck the float under the control head, and wrap the cable around the storage posts. Store the transducer in the transducer well.
3. **Disconnect Power:** Unplug the power cable when not in use.
Optional: Fully charge battery after use.

MAINTENANCE

Your Humminbird ICE fish finder is designed to provide years of trouble-free operation with virtually no maintenance. Follow the simple procedures below to ensure that your Humminbird ICE continues to deliver top performance.

Control Head Maintenance

It is important to consider the following precautions when using your control head.

 **WARNING! Do not use a chemical glass cleaner on the screen.** Chemicals in the solution may cause cracking in the lens of the unit.

- Chemicals, such as those found in bug spray and sunscreen, may cause permanent damage to the control head screen. Such damage is not covered by the warranty.
- Never leave your Humminbird ICE unit in a closed car or trunk — the high temperatures generated in hot weather can damage the electronics.

Use the following information to keep the control head and screen clean.

- **Screen:** When cleaning the LCD protective screen, use a chamois and nonabrasive, mild cleaner. Be careful to avoid scratching the lens.

 **NOTE: Do not wipe the screen while dirt or grease is on the screen.**

- **Control Head:** If the unit comes into contact with salt spray, wipe the affected surfaces with a cloth dampened in fresh water.

ICE HELIX® SERIES Installation Guide

Transducer Maintenance

If your transducer remains in the water for long periods of time, slush, algae and other marine growth can reduce the effectiveness of the transducer. Periodically clean the face of the transducer with a mild, marine-safe and plastic-safe soap or solution.

If your transducer remains out of the water for a long period of time, it may take some time to wet the transducer after it is returned to the water. Small air bubbles can cling to the surface of the transducer and interfere with proper operation. These bubbles will dissipate with time, or you may wipe the face of the transducer with your fingers after the transducer is in the water.

SPECIFICATIONS

Power Requirement

15 Ah lithium-ion battery. 11.1 volts
12.6 volt output charger

20 Ah lithium-ion battery. 14.8 volts
16.8 volt output charger

CONTACT HUMMINBIRD

Contact Humminbird Technical Support through our Help Center at <https://humminbird-help.johnsonoutdoors.com/hc/en-us> or in writing to the address below:

Humminbird Service Department
678 Humminbird Lane
Eufaula, AL 36027 USA

 **WARNING!** Disassembly and repair of this electronic unit should only be performed by authorized service personnel. Any modification of the serial number or attempt to repair the original equipment or accessories by unauthorized individuals will void the warranty.

 **WARNING!** Do NOT use the Humminbird charger with other manufacturers' batteries. The Humminbird charger is only compatible with Humminbird batteries. If you have questions, visit our Web site at humminbird.johnsonoutdoors.com or contact Humminbird Technical Support.

 **WARNING!** The transducer must be fully submerged in water during operation because the sonar signal cannot pass through air. Air pinging can damage the transducer.

 **NOTE:** Product specifications and features are subject to change without notice.

 **NOTE:** For operations information, see the Operations Summary Guide and control head operations manual.

FCC NOTICE: This device complies with Part 15 of the FCC Rules. Operation is subject to the following two conditions: [1] this device may not cause harmful interference, and [2] this device must accept any interference received, including interference that may cause undesired operation.

 **CAUTION!** This equipment has been tested and found to comply with the limits for a Class B digital device, pursuant to Part 15 of the FCC Rules. These limits are designed to provide reasonable protection against harmful interference in a residential installation. This equipment generates, uses and can radiate radio frequency energy and, if not installed and used in accordance with the instructions, may cause harmful interference to radio communications. However, there is no guarantee that interference will not occur in a particular installation. If this equipment does cause harmful interference to radio or television reception, which can be determined by turning the equipment off and on, the user is encouraged to try to correct the interference by one or more of the following measures:

- Reorient or relocate the receiving antenna.
- Increase the separation between the equipment and receiver.
- Connect the equipment into an outlet on a circuit different from that to which the receiver is connected.
- Consult the dealer or an experienced radio/TV technician for help.

Class B Device (Broadcasting and communication equipment for home):

 **CAUTION!** This equipment is home use [Class B] electromagnetic wave suitability equipment and to be used at home and it can be used in all areas.

ENVIRONMENTAL COMPLIANCE STATEMENT: It is the intention of Johnson Outdoors Marine Electronics, Inc. to be a responsible corporate citizen, operating in compliance with known and applicable environmental regulations, and a good neighbor in the communities where we make or sell our products.

WEEE DIRECTIVE: EU Directive 2002/96/EC "Waste of Electrical and Electronic Equipment Directive [WEEE]" impacts most distributors, sellers, and manufacturers of consumer electronics in the European Union. The WEEE Directive requires the producer of consumer electronics to take responsibility for the management of waste from their products to achieve environmentally responsible disposal during the product life cycle.

WEEE compliance may not be required in your location for electrical & electronic equipment (EEE), nor may it be required for EEE designed and intended as fixed or temporary installation in transportation vehicles such as automobiles, aircraft, and boats. In some European Union member states, these vehicles are considered outside of the scope of the Directive, and EEE for those applications can be considered excluded from the WEEE Directive requirement.

 This symbol [WEEE wheelie bin] on product indicates the product must not be disposed of with other household refuse. It must be disposed of and collected for recycling and recovery of waste EEE.

Johnson Outdoors Marine Electronics, Inc. will mark all EEE products in accordance with the WEEE Directive. It is our goal to comply in the collection, treatment, recovery, and environmentally sound disposal of those products; however, these requirements do vary within European Union member states. For more information about where you should dispose of your waste equipment for recycling and recovery and/or your European Union member state requirements, please contact your dealer or distributor from which your product was purchased.

SÉRIE ICE HELIX Guide d'Installation

532821-2_B

Suivez les instructions de ce guide d'installation pour assembler la navette ICE HELIX et installer la tête de commande et le transducteur ICE.

Il pourrait y avoir quelques différences mineures entre la quincaillerie décrite dans cette notice et la quincaillerie réellement fournie, car elle dépend de la configuration du produit acheté. Nous vous encourageons à lire ce guide dans son intégralité afin de prendre connaissance des exigences d'installation.

Assistance technique : Si vous découvrez que des articles sont manquants dans votre trousse d'installation, rendez-vous sur notre site Web, humminbird.johnsonoutdoors.com, ou contactez le support technique Humminbird via notre centre d'aide à l'adresse <https://humminbird-help.johnsonoutdoors.com/hc/en-us>.

Matériel : En plus de la trousse d'installation, vous aurez besoin d'un tournevis cruciforme.

 **REMARQUE :** Les procédures et les fonctionnalités décrites dans ce manuel sont susceptibles d'être modifiées à tout moment sans préavis. Ce manuel a été rédigé en anglais et a été traduit dans d'autres langues. Humminbird n'est pas responsable de la traduction inexacte ou des légères anomalies susceptibles d'être rencontrées dans les différents documents.

 **REMARQUE :** Même si les illustrations de ce manuel ne représentent pas exactement votre appareil, celui-ci fonctionne de la même façon.

 **AVERTISSEMENT !** Assurez-vous toujours des conditions de sécurité avant de marcher sur la glace.

PRÉPARATION AVANT L'INSTALLATION

1 | Chargement de la batterie

Le détecteur de poissons ICE HELIX comprend une batterie au lithium-ion NORSK et un chargeur de batterie.

 **AVERTISSEMENT !** Une mauvaise utilisation de la batterie peut réduire sa vie ou présenter un risque de blessures corporelles ou de dommages au dispositif. Veuillez suivre les règles de sécurité énumérées ci-dessous :

- Ne pas court-circuiter les bornes positives [+] ou négatives [-] avec des métaux.
- Ne pas inverser les bornes positives [+] ou négatives [-].
- Ne pas chauffer, échapper, démonter ou écraser.
- Ne pas exposer à une flamme, une étincelle ou une température supérieure à 60 C.
- Utiliser uniquement le chargeur lithium-ion NORSK inclus.
- Tenir hors de la portée des enfants.

 **AVERTISSEMENT !** Éteignez tous les appareils électroniques connectés lorsque vous chargez la pile.

 **REMARQUE :** Les trousse d'adaptateur ICE ne comprennent pas de batterie ou de chargeur de batterie. Suivez les instructions du fabricant pour la batterie que vous avez sélectionnée.

Vous devez recharger complètement votre batterie avant de l'utiliser pour la première fois afin d'obtenir un rendement optimal. Vous devez également vérifier la charge de votre batterie au moins une fois tous les trois mois. Cela est particulièrement important lors d'une période de stockage prolongé. **Ce type de batterie ne doit pas être entreposé à l'état déchargé.**

1. Retirez les couvercles des bornes de la batterie.
2. Branchez les connecteurs en fourche rouge et noir sur le câble de charge sur les bornes correspondantes de la batterie.
3. Branchez le câble de charge au chargeur mural.
4. Branchez le chargeur mural dans une prise.
5. Pour voir si la batterie est complètement chargée, appuyez une fois sur le voyant DEL de la batterie pour afficher la capacité de la batterie, deux fois pour afficher la tension et trois fois pour éteindre le voyant DEL.

2 | Tester le transducteur

Testez le transducteur avant l'installation pour vous assurer qu'il n'a subi aucun dégât au cours de l'expédition.

1. Connectez le câble d'alimentation à la tête de commande et à l'adaptateur de borne de batterie [voir **Connexion du câble d'alimentation et installation de la batterie**].
2. Connectez le câble du transducteur à la tête de commande [voir **Raccordement du câble du transducteur**].
3. Lâchez le transducteur dans le trou dans la glace.
4. **Mise en marche** : Appuyez sur la touche Mise en marche [POWER]. Pendant que l'écran Titre [Title] s'affiche, appuyez sur la touche MENU. Sélectionnez Normal, et appuyez sur la touche curseur DROITE.

Si le transducteur fonctionne correctement, vous verrez le fond en mode d'affichage sonar.

5. **Arrêt** : Maintenez enfoncée la touche Mise en marche [POWER].
6. **Débranchez les câbles** : Débranchez le câble d'alimentation et le câble du transducteur de la tête de commande. Déconnectez les bornes du câble d'alimentation de la batterie jusqu'à la fin de l'installation et jusqu'à ce que vous soyez prêt à pêcher.

ASSEMBLAGE DE NAVETTE DE LA SÉRIE ICE HELIX

Effectuez les tâches d'assemblage de la navette ICE HELIX dans l'ordre, en vous référant aux procédures étape par étape. Une fois l'opération d'assemblage terminée, la tête de commande et le transducteur seront installés dans l'assemblage de la navette ICE et vous serez prêt à apporter votre ICE HELIX sur la glace pour le réglage final.

1 | Assemblage de la navette

1. Insérez la poignée dans les deux ouvertures de chaque côté du socle de la navette. Le cadre de l'interrupteur d'alimentation métallique doit être orienté vers le côté droit du socle. Appuyez sur la poignée pour qu'elle soit complètement insérée.
2. Fixez la poignée au socle à l'aide des deux vis 1/4 - 20 x 5/8 po incluses, une de chaque côté. Consultez l'illustration **Installation de la poignée sur le socle**. Serrez à la main seulement.
3. Insérez l'interrupteur d'alimentation dans le cadre de l'interrupteur d'alimentation à partir de l'avant de la poignée. L'interrupteur doit être orienté vers l'arrière du socle de la navette.
4. Fixez l'interrupteur au cadre à l'aide des deux vis n° 8 - 32 x 3/8 po incluses. Voir l'illustration **Installation de l'interrupteur d'alimentation**.

Installation de l'interrupteur d'alimentation

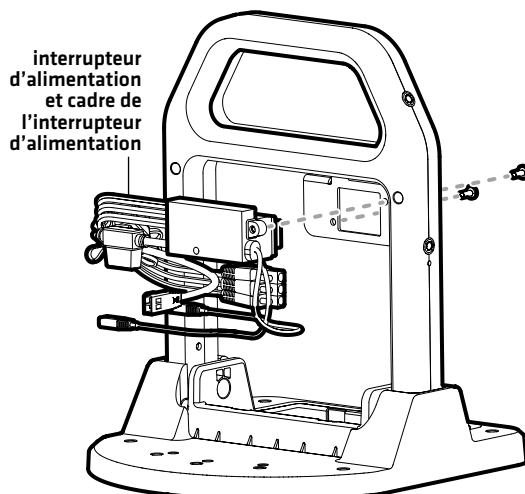

Installation de la poignée sur le socle

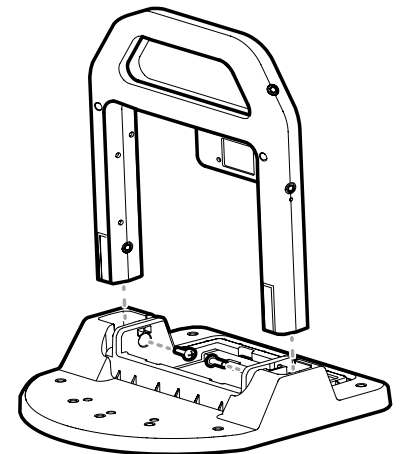

2 | Installation du couvercle avant de la batterie et du support à cardan

1. Aligned le couvercle avant de la batterie avec les rainures à l'avant du socle de la navette.
2. Fixez le support à cardan à la poignée de la navette à l'aide des deux vis n° 10 - 32 x 1/2 po incluses. Serrez à la main seulement. Voir l'illustration *Installation du support à cardan*.

 **REMARQUE :** Certains modèles comprennent plusieurs supports de cardan. Assurez-vous de sélectionner le support de cardan qui correspond à votre tête de commande.

3. Faites glisser le couvercle avant de la batterie dans les rainures du socle de la navette.
4. Fixez le couvercle avant de la batterie à la poignée à l'aide des quatre vis n° 8 - 32 x 3/8 po et des rondelles plates n° 8 incluses. Voir l'illustration *Fixation du couvercle avant de la batterie*.
5. Alignez les entretoises du support à cardan avec les ouvertures avant de la poignée. La languette du support doit être orientée vers le bas et vers l'arrière de la navette.
6. Fixez le support à cardan à la poignée de la navette à l'aide des deux vis n° 10 - 32 x 1/2 po incluses. Serrez à la main seulement. Voir l'illustration *Installation du support à cardan*.
7. À partir de l'arrière de la navette, fixez le couvercle avant de la batterie au support en insérant une vis n° 8 - 32 x 3/8 po et une rondelle plate n° 8 dans la languette du support et dans le couvercle de la batterie. Voir l'illustration *Fixation du couvercle avant de la batterie*.

3 | Installation de la batterie et branchement du câble d'alimentation

1. Tournez la navette sur le côté. Enfilez les deux sangles de fixation de la batterie incluses depuis le dessous du socle à travers les trous pour sangles de chaque côté du logement de la batterie. Assurez-vous que la face lisse de la sangle est orientée vers le bas.

 **REMARQUE :** Il existe deux options de taille de batterie. Utilisez les trous plus larges pour la batterie de 20 volts et les trous plus étroits pour la batterie de 15 volts.

2. Remettez le socle à l'endroit et tirez sans forcer sur les sangles de la batterie pour éliminer le mou.
3. Dégagez les sangles de fixation du logement de la batterie pour que celle-ci soit facile d'accès.
4. Placez la batterie sur le coussin d'étanchéité et poussez-la dans le logement de la batterie. Assurez-vous que les bornes en fourche se trouvent à droite du logement de la batterie et que le coussin d'étanchéité est bien ajusté autour des bords du logement. Voir l'illustration *Installation de la batterie*.

5. Faites glisser le connecteur en fourche positif [rouge] de l'interrupteur d'alimentation à l'adaptateur de connecteur positif [rouge] sur le câble de charge [branché à la batterie]. Faites glisser le connecteur en fourche négatif [noir] de l'interrupteur d'alimentation à l'adaptateur de connecteur négatif [noir] sur le câble de charge [branché à la batterie].

 **AVERTISSEMENT !** Ne chargez pas la pile et n'alimentez pas la tête de commande ou d'autres composants électroniques en même temps.

 **MISE EN GARDE !** Assurez-vous de brancher le bon connecteur en fourche à la bonne borne de batterie. Des dommages à la batterie ou à l'appareil, ou des blessures corporelles peuvent survenir si l'appareil est mal branché à la batterie.

6. Tirez les deux sangles de batterie par-dessus la batterie, et reliez les deux extrémités de chaque sangle au sommet. Assurez-vous que les sangles sont bien serrées autour de la batterie et qu'elles ne couvrent pas la fenêtre de visualisation ACL de la batterie. Gérez les câbles d'alimentation en les acheminant sous les sangles.
7. Acheminez le câble d'alimentation de la tête de commande depuis l'interrupteur d'alimentation à travers la fenêtre de passage du câble.

 **REMARQUE :** L'interrupteur d'alimentation comprend trois câbles SAE pour utilisation auxiliaire. S'ils sont utilisés, les câbles branchés au câble SAE peuvent être acheminés à travers les passe-fils latéraux sur le couvercle arrière de la batterie.

Installation du support à cardan

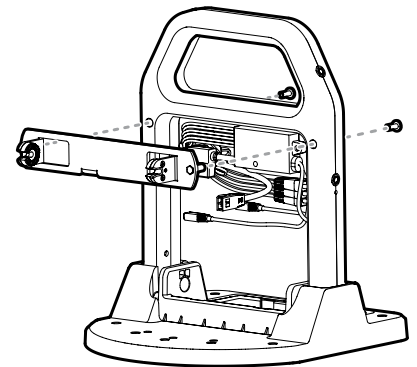

Fixation du couvercle avant de la batterie

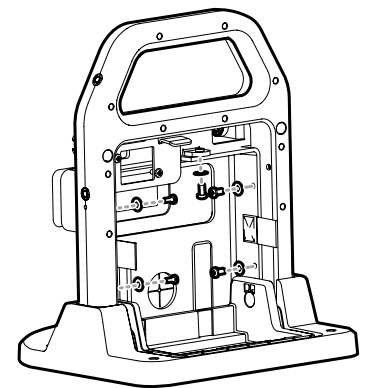

Installation de la batterie

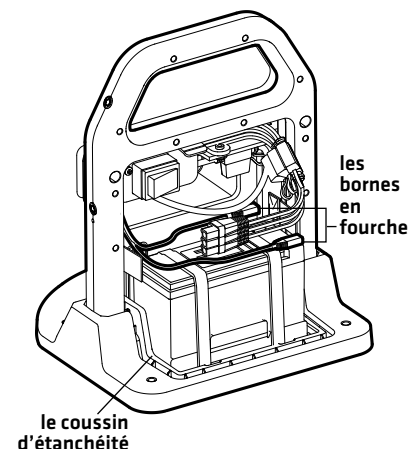

4 | Installation du transducteur

1. Alignez la goupille sur le dessous de la coupelle du transducteur avec l'une des trois positions sur le socle de la navette.
2. Fixez la coupelle du transducteur avec la vis 1/4 - 20 x 5/8 po incluse.
3. Fixez le flotteur du transducteur au câble du transducteur en le faisant glisser dans la fente du flotteur (voir l'illustration *Fixation du flotteur*). **Serrez à la main seulement.**
4. Positionnez le flotteur de façon à submerger le transducteur dans l'eau immédiatement sous la glace.



REMARQUE : le transducteur doit être submergé dans l'eau pour la fiabilité de la détection. La partie inférieure du transducteur doit être à niveau avec le dessous de la couche de glace ou pendre légèrement en dessous du fond de la couche de glace.

5. Après avoir déterminé la position du flotteur, placez le serre-câbles sur le câble du transducteur, au-dessus du flotteur. Vérifiez que le câble est tendu afin que le transducteur pendre à la verticale (voir l'illustration *Fixation des serre-câbles*).

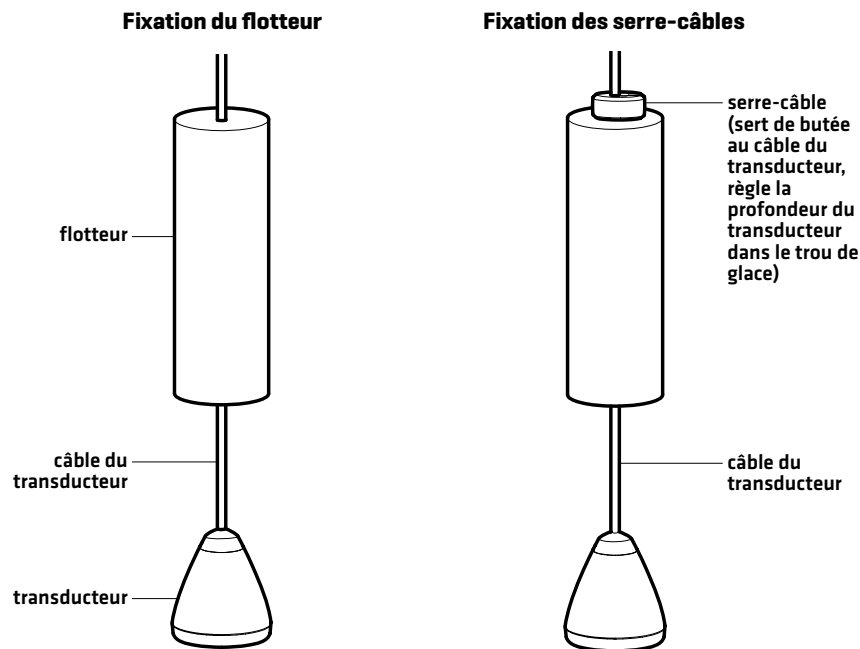

6. Faites passer le câble du transducteur par l'oeillet avant de la navette ICE et faitesle ressortir par la fenêtre de passage du câble.
7. Placez le transducteur dans la coupelle du transducteur et enroulez l'excédent de câble autour de la coupelle du transducteur.



MISE EN GARDE ! Même si le câble du transducteur est conçu pour supporter les très basses températures, rangez-le correctement pour éviter toute contrainte. Assurezvous qu'il est bien enroulé, sans être entortillé.

5 | Installation du couvercle arrière de la batterie

1. Alignez le couvercle arrière de la batterie avec les rainures à l'arrière du socle de la navette.
2. Enfilez les deux sangles de fixation au bas du couvercle arrière de la batterie à travers les fentes du socle.
3. Faites glisser le couvercle arrière de la batterie dans les rainures du socle de la navette.
4. Depuis le dessous du socle de la navette, fixez les sangles de fixation du couvercle arrière de la batterie aux sangles de fixation du couvercle avant de la batterie. Ces sangles passeront par-dessus les sangles de fixation de la batterie.
5. Ouvrez la fenêtre de visualisation de la batterie et fixez le couvercle arrière de la batterie à la poignée à l'aide des deux vis n° 8 - 32 x 3/8 po et des rondelles plates n° 8 incluses.

Installation de la coupelle du transducteur

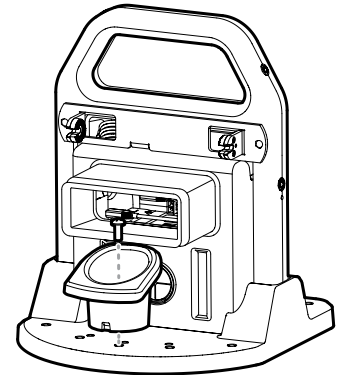

Serre-câble

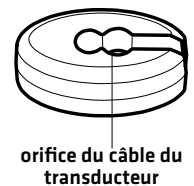

- Fixez les languettes Velcro qui se trouvent à l'intérieur du couvercle avant de la batterie à l'intérieur du couvercle arrière de la batterie pour le fixer en place.

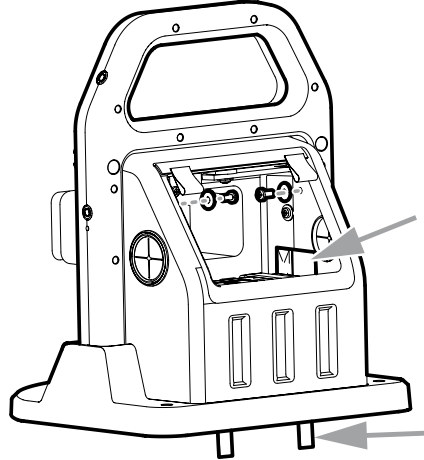
Fixation du couvercle arrière de la batterie

6 | Installation des porte-canne à pêche

- Alignez un porte-canne à pêche avec une douille filetée sur le côté de la poignée.
- Fixez le porte-canne à pêche à la poignée à l'aide d'une vis 1/4 - 20 x 5/8 po incluse. **Serrez à la main seulement.**
- Répétez les étapes 1 et 2 avec le deuxième porte-canne à pêche de l'autre côté de la navette.

7 | Acheminement des câbles et branchement de la tête de commande

Pour les modèles **HELIX 7**, suivez les instructions suivantes pour acheminer les câbles :

- Acheminez tous les câbles [alimentation, transducteur, accessoires, Ethernet] à travers la fenêtre de passage du câble jusqu'à votre tête de commande.
- Branchez les connecteurs de câble dans les bons ports sur la tête de commande. Reportez-vous à l'illustration **Ports de la tête de commande**. Les ports sont étiquetés et les connecteurs sont clavetés afin de prévenir une mauvaise installation. Ne forcez donc pas sur le connecteur pour l'installer dans un mauvais port.

Pour les modèles **HELIX 8, 9 et 10**, suivez les instructions suivantes pour acheminer les câbles vers le plateau de câblage :

- Acheminez tous les câbles [alimentation, transducteur, accessoires, Ethernet] à travers la fenêtre de passage du câble jusqu'à votre tête de commande.
- Utilisez un tournevis à tête cruciforme pour enlever les vis du dessous du plateau de câblage.
- Tout en maintenant le plateau de câblage, retournez-le de sorte que le logo Humminbird soit orienté vers le haut. Retirez le couvercle et mettez-le de côté.
- Reportez-vous à l'illustration **Localisation des logements du plateau de câblage**. Insérez chaque connecteur de câble dans le logement approprié sur le plateau de câblage.

Chaque logement est adapté à la forme du connecteur correspondant, et l'insertion ne devrait poser aucun problème. Acheminez les câbles en vous servant des rainures qui se trouvent dans le plateau.

⚠ MISE EN GARDE ! Il est important de placer les connecteurs dans les bons logements avec le bon côté orienté vers le haut.

✍ REMARQUE : Si vous installez un MEGA 360 ICE en plus du transducteur ICE, vous acheminerez le câble sonar du MEGA 360 ICE à la tête de commande et le transducteur ICE sera branché au câble en Y de MEGA 360. Consultez le **guide d'installation du MEGA 360 ICE** pour de plus amples détails.

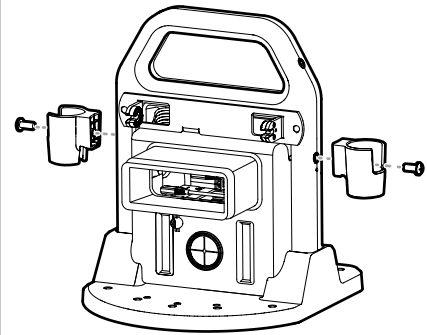
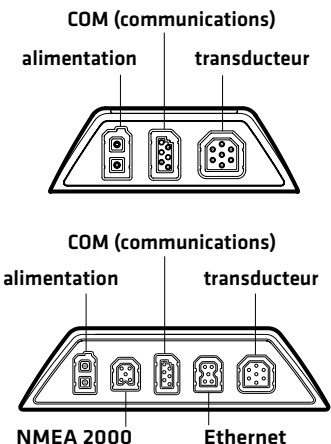
Fixation des porte-cannes à pêche

Ports de la tête de commande

SÉRIE ICE HELIX Guide d'Installation

532821-2_B

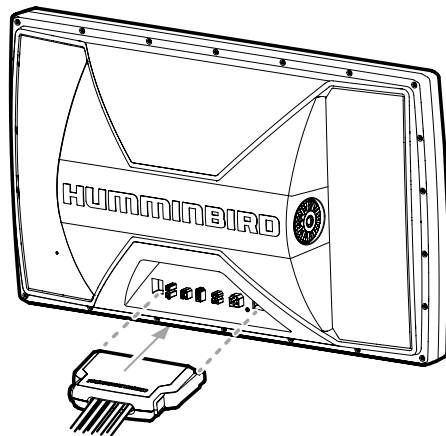
5. Placez le couvercle sur le plateau. Tout en maintenant le plateau, retournez-le.
6. Installez les vis dans les trous au bas du plateau. Serrez à la main seulement. Reportez-vous à l'illustration **Retrait des vis** pour remettre les vis en place.
7. Retournez le plateau de câblage de sorte que le logo Humminbird soit orienté vers le haut. Vérifiez que les câbles pendent à la verticale et démêlez-les si nécessaire.
8. Alignez les logements sur le plateau de câblage avec les ports correspondant à l'arrière de la tête de commande. Alignez les broches du plateau de câblage avec les trous de la tête de commande.
9. Avec le logo Humminbird orienté vers le haut, branchez le plateau de câblage à l'arrière de la tête de commande. Les attaches du plateau de câblage doivent s'insérer facilement jusqu'à ce que vous entendiez un déclic. Reportez-vous à l'illustration **Branchement du plateau de câblage à la tête de commande**.

Branchement du plateau de câblage à la tête de commande

10. Tirez doucement le plateau de câblage pour vérifier que l'illustration est sécurisée.
11. **Retrait du plateau de câblage [facultatif]** : Pressez les côtés du plateau de câblage jusqu'à ce qu'il se détache.

MONTAGE DE LA TÊTE DE COMMANDE

1. Placez une rondelle en caoutchouc sur chaque molette de cardan.
2. Placez les molettes du cardan (avec des rondelles) de chaque côté de la tête de commande. Serrez les molettes juste assez pour pouvoir faire glisser la tête de commande dans les bras du support à cardan.
3. Faites glisser la tête de commande dans le support.
4. Réglez au besoin l'angle de la tête de commande et serrez les molettes du cardan jusqu'à ce que l'assemblage soit solidement maintenu en place. **Serrez à la main seulement !**
5. Faites passer tout excès de câblage à travers la fenêtre de passage du câble et serrez le couvercle.

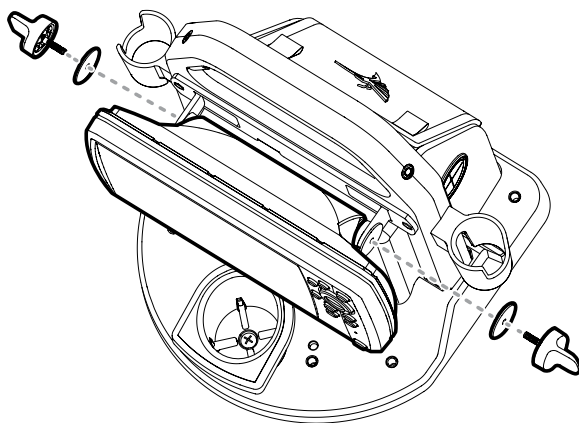
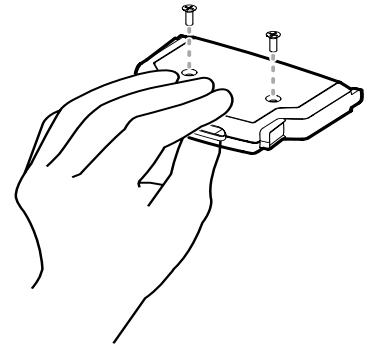
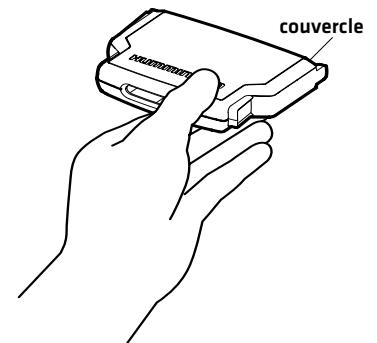
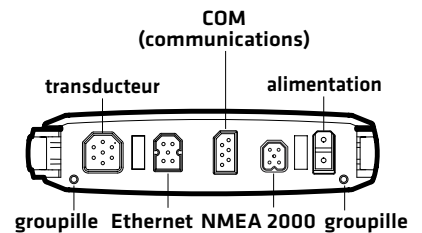
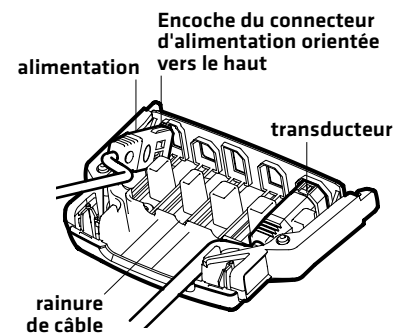
Assemblage de la tête de commande et du support

Retrait des vis

Mise sur le plateau de câblage

Description des logements du plateau de câblage

Insertion des connecteurs de câbles dans le plateau de câblage

8 | Définition de la fonction Pêche sous glace sur la tête de commande

Suivez les instructions suivantes pour commencer à utiliser la tête de commande pour la pêche sur glace. Consultez votre guide d'utilisation de la tête de commande pour les directives d'utilisation.

1. **Mise en marche** : Mettez l'interrupteur d'alimentation en marche.
2. Appuyez sur la touche de mise en marche sur la tête de commande.
3. Pendant que l'écran Titre (Title) s'affiche, appuyez sur la touche MENU. Sélectionnez le mode Normal et appuyez sur la touche curseur DROITE pour commencer le mode Normal.
4. Si le transducteur fonctionne correctement, vous verrez le fond en mode d'affichage sonar.

Confirmez le transducteur branché : Selon le modèle de votre tête de commande, vous devrez peut-être sélectionner le transducteur branché dans le système de menu. Pour confirmer le transducteur, accédez à : Menu principal > Sonar > Transducteur branché.

Rangement et mise hors tension du transducteur ICE

Lorsque vous avez terminé de pêcher, il est important de ranger le transducteur et de couper son alimentation.

1. Retirez le transducteur de l'eau et essuyez-le.
2. Calez le flotteur sous la tête de commande et enroulez le câble autour du logement du transducteur. Rangez le transducteur dans son puits de rangement.
3. **Débrancher l'alimentation** : Éteignez l'interrupteur d'alimentation.
Facultatif : Rechargez complètement la batterie après utilisation.

ENTRETIEN

Votre détecteur de poissons Humminbird ICE a été conçu pour fonctionner correctement pendant des années sans pratiquement aucun entretien. Suivez les procédures simples énumérées cidessous pour assurer un bon fonctionnement continu de votre appareil Humminbird ICE.

Entretien du transducteur

Il est important de prendre en compte les précautions suivantes lors de l'utilisation de votre tête de commande.



AVERTISSEMENT ! N'utilisez pas de nettoyeur chimique pour verre sur l'écran, car cela risquerait de le fendre.

- Les produits chimiques, tels que ceux qui se trouvent dans les insecticides ou les écrans solaires peuvent endommager de façon permanente l'écran de la tête de commande. De tels dégâts ne sont pas couverts par la garantie.
- Ne laissez jamais votre appareil dans une voiture fermée, ou le coffre d'une voiture fermée, car les températures extrêmes des journées chaudes pourraient endommager les composants électroniques.

Utilisez les informations suivantes pour maintenir l'écran et la tête de contrôle propres.

- **Écran** : Lorsque vous nettoyez le verre protecteur de l'affichage LCD, utilisez une peau de chamois et un détergent doux non abrasif. Veillez à ne pas rayer le verre.



REMARQUE : N'essuyez pas tant qu'il reste de la poussière ou de la graisse sur le verre.

- **Tête de commande** : Si l'appareil est exposé à des embruns salés, essuyez les surfaces concernées avec un linge humecté d'eau douce.

SÉRIE ICE HELIX Guide d'Installation

532821-2_B

Transducer Maintenance

Si le transducteur demeure à l'eau pendant de longues périodes, les salissures peuvent réduire l'efficacité du transducteur. Nettoyez périodiquement la façade du transducteur avec un savon ou liquide doux et sans danger pour le plastique et pour le milieu biologique marin.

Si le transducteur est sorti de l'eau pendant une période prolongée, il faut le laisser reposer un certain temps après l'avoir remis dans l'eau. De petites bulles d'air peuvent adhérer à la surface du transducteur et gêner son fonctionnement. Ces bulles se dissipent avec le temps; vous pouvez également essuyer la surface du transducteur avec les doigts après l'avoir remis dans l'eau.

CARACTÉRISTIQUES

Puissance requise

Batterie au lithium-ion de 15 Ah 11,1 volts
Chargeur de sortie 12,6 volts

Batterie au lithium-ion de 20 Ah 14,8 volts
Chargeur de sortie de 16,8 volts

POUR COMMUNIQUER AVEC HUMMINBIRD

Contactez le support technique Humminbird via notre centre d'aide à l'adresse <https://humminbird-help.johnsonoutdoors.com/hc/en-us> ou par écrit à l'adresse ci-dessous :

Humminbird Service Department
678 Humminbird Lane
Eufaula, AL 36027 USA

 **AVERTISSEMENT !** La réparation et/ou le démontage de cet appareil électronique doit être effectué uniquement par un personnel d'entretien autorisé. Toute modification du numéro de série et/ou réparation par un personnel non autorisé entraînera l'annulation de la garantie.

 **AVERTISSEMENT !** NE PAS utiliser le chargeur Humminbird avec des piles d'autres fabricants. Le chargeur Humminbird n'est compatible qu'avec des piles Humminbird. Pour toute question, rendez-vous sur notre site Web à l'adresse humminbird.johnsonoutdoors.com, ou contactez le support technique Humminbird.

 **AVERTISSEMENT !** Le transducteur doit être complètement submergé dans l'eau pendant le fonctionnement car le signal du sonar ne peut pas traverser l'air. Un cliquetis d'air peut endommager le transducteur.

 **REMARQUE :** Les caractéristiques et spécifications de ce produit peuvent être modifiées sans préavis.

 **REMARQUE :** Consultez le guide de d'utilisation résumé et le guide d'utilisation de la tête de commande pour en savoir plus sur le fonctionnement.

AVIS DE LA FCC : Cet appareil est conforme à la Section 15 des règlements de la FCC. Son utilisation est soumise aux deux conditions suivantes : [1] cet appareil ne doit pas causer d'interférences nuisibles ; et [2] cet appareil doit pouvoir accepter toute interférence reçue, incluant des interférences qui pourraient causer un fonctionnement indésirable.



MISE EN GARDE ! Cet équipement a été testé et déclaré conforme aux limites d'un appareil numérique de classe B, conformément à la Section 15 des règlements de la FCC. Ces limites sont conçues pour fournir une protection raisonnable contre les interférences nuisibles dans une installation résidentielle. Cet équipement génère, utilise et peut émettre de l'énergie radioélectrique et, s'il n'est pas installé et utilisé conformément aux instructions, peut causer des interférences nuisibles aux communications radio. Cependant, il n'y a aucune garantie que des interférences ne surviendront pas dans une installation spécifique. Si cet équipement provoque des interférences nuisibles à la réception des signaux de radio ou de télévision (on peut déterminer cela en éteignant et rallumant l'équipement), l'utilisateur est encouragé à essayer de corriger l'interférence par une ou plusieurs des mesures suivantes:

- Réorienter ou déplacer l'antenne de réception.
- Augmenter la distance séparant l'équipement et le récepteur.
- Brancher l'équipement dans une prise sur un circuit différent de celui auquel le récepteur est branché.
- Consulter le détaillant ou un technicien radio/télévision expérimenté pour obtenir de l'aide.

Appareil de classe B (équipement de diffusion et de communication pour la maison) :



MISE EN GARDE ! Cet équipement est un équipement à usage domestique émettant des ondes électromagnétiques (classe B) convenant à un usage domestique.

DÉCLARATION DE CONFORMITÉ AVEC L'ENVIRONNEMENT : Johnson Outdoors Marine Electronics, Inc. entend agir en de façon responsable, et respecter la réglementation environnementales connues et applicables et la politique de bon voisinage des communautés où elle fabrique et vend ses produits.

DIRECTIVE DEEE : La directive EU 2002/96/CE sur les « déchets d'équipements électriques et électroniques (DEEE) » concerne la plupart des distributeurs, vendeurs et fabricants d'équipements électroniques grand public dans l'Union européenne. La directive DEEE requiert que le producteur d'équipements électroniques grand public prenne en charge la gestion des déchets de leurs produits et mettent en oeuvre leur élimination en respectant l'environnement, pendant le cycle de vie du produit.

Il est possible que la conformité à la directive DEEE ne soit pas requise sur le site pour les équipements électriques et électroniques (EEE), ou pour les équipements EEE conçus et destinés à des installations temporaires ou fixes sur les véhicules de transport tels que les automobiles, les aéronefs ou les bateaux. Dans certains pays membres de l'Union européenne, ces véhicules n'entrent pas dans le domaine d'application de la directive, et les EEE pour ces applications peuvent être considérés exclus de la conformité à la directive WEEE.



Ce symbole (poubelle DEEE) figurant sur le produit indique qu'il ne doit pas être mis au rebut avec les autres déchets ménagers. Il doit être éliminé et recueilli pour le recyclage et la récupération des équipements EEE à mettre au rebut. Johnson Outdoors Marine Electronics, Inc. marque tous les produits EEE conformément à la directive DEEE. Notre but est de respecter les directives sur la collecte, le traitement, la récupération et la mise au rebut de ces produits en respectant l'environnement ; ces exigences varient toutefois d'un état membre à l'autre de l'Union européenne. Pour obtenir d'autres renseignements sur les sites d'élimination des déchets d'équipements en vue de leur recyclage et de leur récupération et/ou sur les exigences des états membres de l'Union européenne, renseignez-vous auprès du distributeur ou du lieu d'achat de votre produit.

Johnson Outdoors Marine Electronics, Inc. marque tous les produits EEE conformément à la directive DEEE. Notre but est de respecter les directives sur la collecte, le traitement, la récupération et la mise au rebut de ces produits en respectant l'environnement ; ces exigences varient toutefois d'un état membre à l'autre de l'Union européenne. Pour obtenir d'autres renseignements sur les sites d'élimination des déchets d'équipements en vue de leur recyclage et de leur récupération et/ou sur les exigences des états membres de l'Union européenne, renseignez-vous auprès du distributeur ou du lieu d'achat de votre produit.