

Designed to provide improved lift assist for Ultrex QUEST series motors equipped with both a Humminbird® MEGA 360 Imaging™ and MEGA Live Imaging TargetLock™.

Item / Assembly	Part #	Description	Notes	Qty.
2	2298404	GAS SPRING, UTX 2.0	*115/52*	1
	2298403	GAS SPRING, UTX 2.0	*115/45*	1
A Item 4	2994956	BAG ASM, LIFT ASSIST ACC		1
4	2373434	SCREW-1/4-20 X 3/4 SS PPMS		2

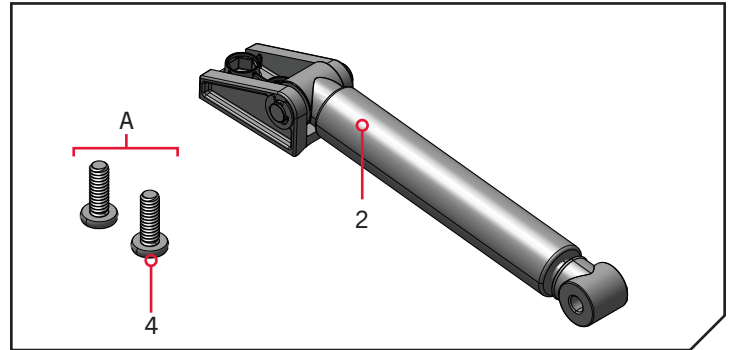

### TOOLS AND RESOURCES REQUIRED >

- Torque Wrench
- #3 Phillips Screwdriver
- A second person to help with the installation
- 1/4" Socket Wrench
- blue thread locker

### MOUNTING CONSIDERATIONS >

This Lift Assist Cylinder is designed to reduce the effort required for stowing and deploying the trolling motor when both the Humminbird 360 Imaging and MEGA Live Imaging TargetLock are installed. The Lift Assist Cylinder replaces the standard factory Gas Spring. When completing the installation, please give consideration to the following:

**⚠ CAUTION**

Avoid any unexpected motor operation while performing work on the trolling motor. Disconnect the trolling motor from the battery or power source before beginning any work.

- To install the Lift Assist Cylinder, Minn Kota recommends installing the Ultrex QUEST series trolling motor to the Boat Deck. To learn how to install the Ultrex QUEST series trolling motor, please see the installation instructions provided with the trolling motor or available online at [minnkota.johnsonoutdoors.com](http://minnkota.johnsonoutdoors.com). Complete the Ultrex QUEST installation instructions before beginning work on the Lift Assist Cylinder. Use the help of a qualified marine installer if uncomfortable with the installation.
- Ensure the Humminbird MEGA 360 Imaging and MEGA Live Imaging TargetLock are installed on the trolling motor before replacing the original Gas Spring with the new Lift Assist Cylinder. For instructions on how to install the Humminbird accessories, please see the instructions included with the product.
- Minn Kota recommends using a second person to help with this installation. A second person will help adjust and hold the trolling motor to position the Mount for uninstalling the current Gas Spring and installing the new Lift Assist Cylinder.
- If uninstalling the Humminbird MEGA 360 Imaging and MEGA Live Imaging TargetLock accessories from the trolling motor, uninstall the Lift Assist Cylinder and replace it with the original Gas Spring before removing the accessories.

### REMOVAL OF THE CURRENT GAS SPRING ASSEMBLY >

The current Gas Spring must be removed to install the new Lift Assist Cylinder. To complete the installation of the new Lift Assist Cylinder, be sure the Ultrex QUEST is securely installed onto the Boat Deck and the Steering Module is installed on the Mount. For installation instructions on the Ultrex QUEST, refer to the Owner's Manual online at [minnkota.johnsonoutdoors.com](http://minnkota.johnsonoutdoors.com). Ensure the Humminbird MEGA 360 Imaging and MEGA Live Imaging TargetLock are installed on the trolling motor. For instructions on how to install the Humminbird accessories, please see the instructions included with the product.

## Remove the Lift Assist Cyliner

1

- Use the Pull Grip and Cable to disengage the Latch Bar on the Mount.
- With the help of a second person, loosen the Depth Collar and position the motor halfway between the stowed and deployed positions. Position the Outer Arm nearly perpendicular to the Base of the Mount. Continue to use the help of a second person to hold and support the Mount and trolling motor in place during the installation process.

### WARNING

The gas assist lift mechanism in this unit is under high spring pressure when the motor is in the deployed position. Do not remove the Steering Module assembly from the Mount without disconnecting one end of both gas springs. Failure to do this can create a condition where accidental pulling of the Pull Grip and Cable may cause the Mount to spring open rapidly, striking anyone or anything in the direct path.

**NOTICE:** Adjust the Depth Collar on the Shaft as necessary to position the motor. Hold the motor while the Gas Spring is removed.

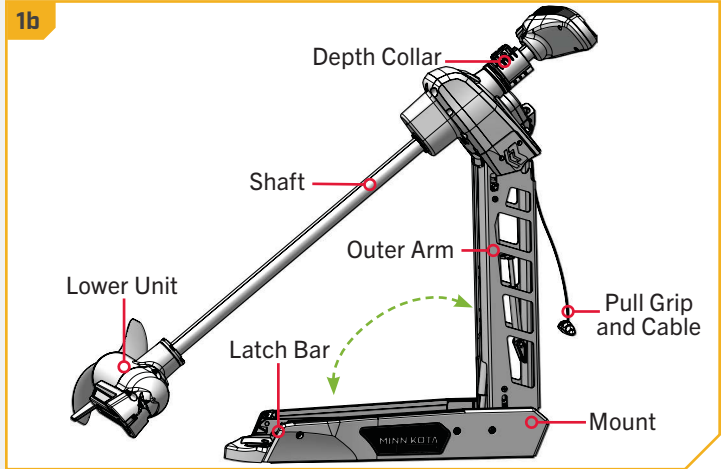
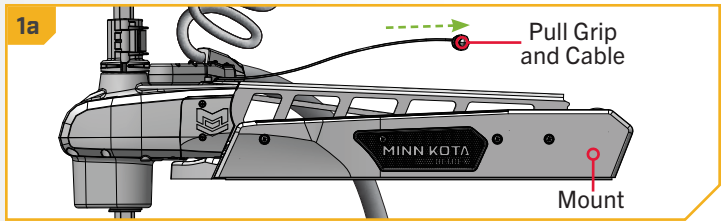

### WARNING

Moving parts can cut or crush. The gas-assist lift mechanism is under pressure. Disconnect the Gas Spring before removing the motor from the mount. Do not engage the Pull Grip and Cable when the motor is removed from the mount until the Gas Spring is disconnected.

2

- Two Gas Springs are present inside the Outer Arm of the Ultrex QUEST Mount. The Gas Spring to remove from the Mount is the spring that is closest to the Boat Deck. The stationary end of the Gas Spring is attached to the Outer Arm, and the opposite Rod End is secured to the Yoke. With the trolling motor positioned and to prevent accidental movement, locate the four screws on the Outer Arm facing the Shaft. The two screws closest to the Boat Deck hold the Gas Spring in place on the Outer Arm.

**NOTICE:** The Gas Spring can become damaged when moving the Mount, and the damage will prevent the Lift Assist feature from operating correctly. Make sure that the Gas Spring does not get damaged in the Mount.

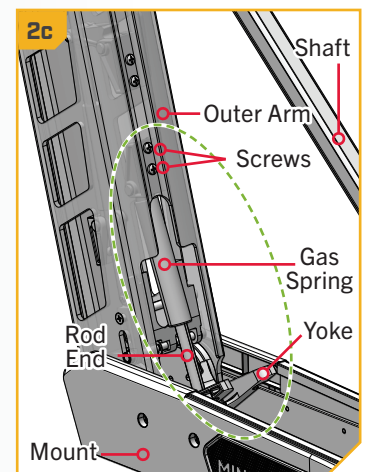
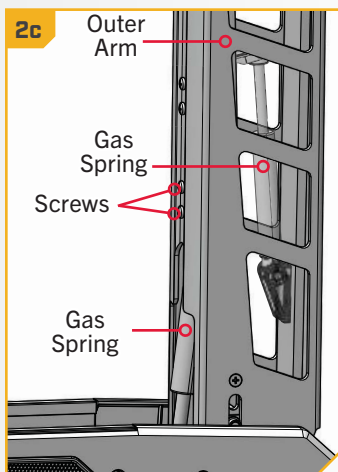

3

- d. Take a #3 Screwdriver and remove the two Pan Head Phillips Machine Screws holding the Bracket on the end of the Gas Spring to the Outer Arm.

**NOTICE:** Use a #3 Philips screwdriver to remove the Pan Head Phillips Machine Screws. Failure to use the recommended tool can cause damage and prevent the screws from being removed.

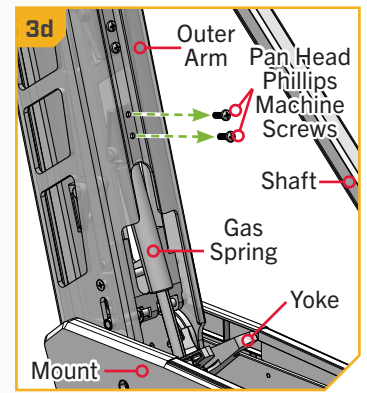
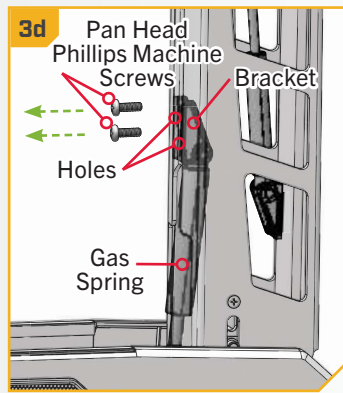

4

- e. With the two screws removed, the end of the Gas Spring previously secured to the Outer Arm can move freely. The Yoke can also move independently when the Gas Spring is detached.
- f. Rotate the Yoke towards the Control Head while guiding the free end of the Gas Spring toward the Control Head inside the Outer Arm.
- g. The Yoke is rotated far enough toward the Control Head when the two Hex Head Flange Screws holding the attached Rod End of the Gas Spring to the Yoke is visible above the Sideplate.

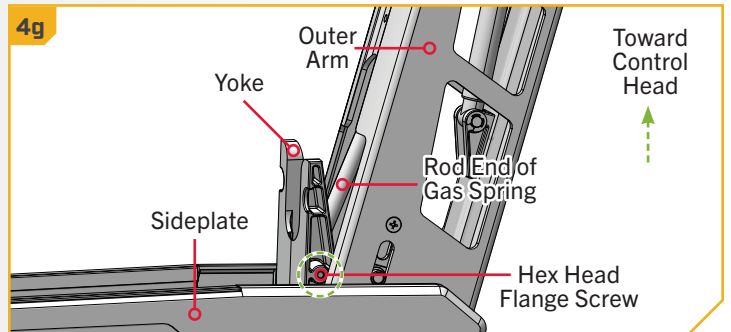
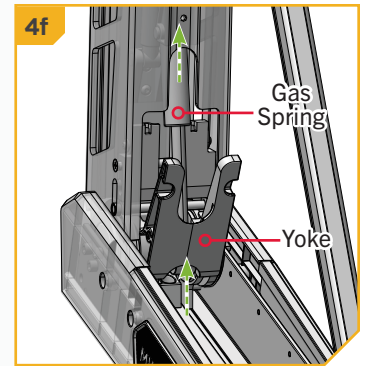
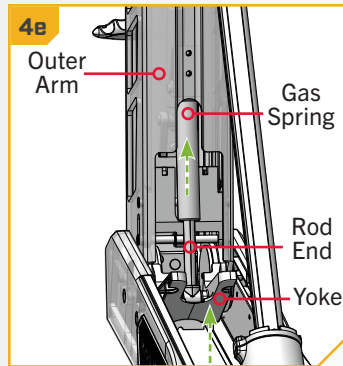

5

- h. With the Yoke rotated, access and remove the two Hex Head Flange Screws holding the Rod End of the Gas Spring to the Yoke. One screw is located on each side of the Yoke. Use a 1/4" Socket Wrench to loosen and remove the Screws. Set the Screws aside for reassembly with the new Gas Spring.
- i. With the Screws removed, the Gas Spring will be uninstalled from the Yoke and Outer Arm. To remove the Gas Spring from inside the Outer Arm, hold the loose Gas Spring with one hand and rotate the Yoke back toward the Boat Deck with the other hand. Rotating the Yoke clears the opening in the Outer Arm.

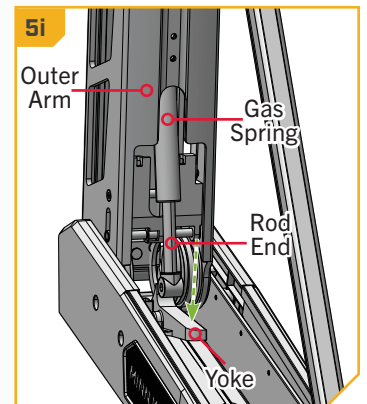
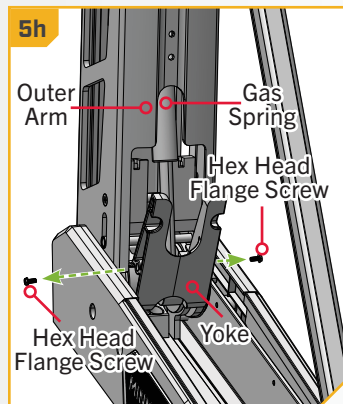

6

- j. Slide the Gas Spring down toward the Boat Deck and toward the Shaft, and out of the Outer Arm. Retain the Gas Spring for reinstallation if the Humminbird MEGA 360 Imaging and MEGA Live Imaging Target Lock are removed from the trolling motor. With the original Gas Spring removed, the Mount is ready for the installation of the new Gas Spring.

**NOTICE:** Retain the original Gas Spring. If the Humminbird MEGA 360 Imaging and MEGA Live Imaging Target Lock are removed from the trolling motor, it is necessary to reinstall the original Gas Spring.

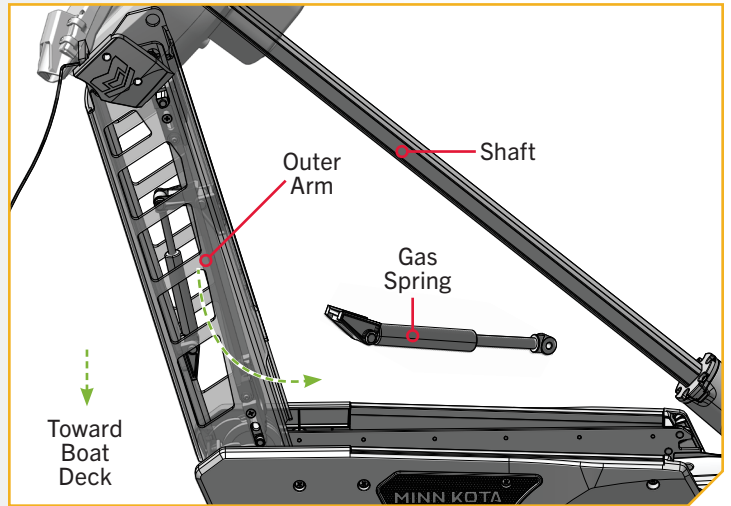

**INSTALLING THE NEW GAS SPRING ASSEMBLY >**

Install the new Lift Assist Cylinder after removing the Gas Spring. Be sure to retain the original Gas Spring. If the Humminbird MEGA 360 Imaging and MEGA Live Imaging Target Lock accessories are removed from the trolling motor, it is necessary to reinstall the original Gas Spring. Install the Lift Assist Cylinder while both Humminbird accessories are installed. If the Humminbird accessories are removed, replace the original Gas Spring before the Humminbird accessories are removed.

**> Install the Lift Assist Cylinder**

1

- a. Ensure that the trolling motor is installed on the Boat Deck and positioned halfway between stowed and deployed so the Outer Arm is nearly perpendicular to the Base of the Mount. Also, ensure the Humminbird MEGA 360 Imaging and MEGA Live Imaging Target Lock accessories are installed on the trolling motor.
- b. To position the trolling motor, use the Pull Grip and Cable to disengage the Latch Bar on the Mount. With the help of a second person, loosen the Depth Collar and position the motor halfway between the stowed and deployed positions.

**NOTICE:** Adjust the Depth Collar on the Shaft as necessary to position the motor. Hold the motor while the Gas Spring is installed.

**NOTICE:** The Gas Spring can become damaged when moving the Mount, and the damage will prevent the Lift Assist feature from operating correctly. Make sure that the Gas Spring does not get damaged in the Mount.

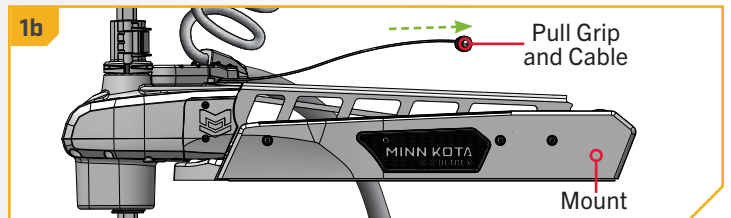
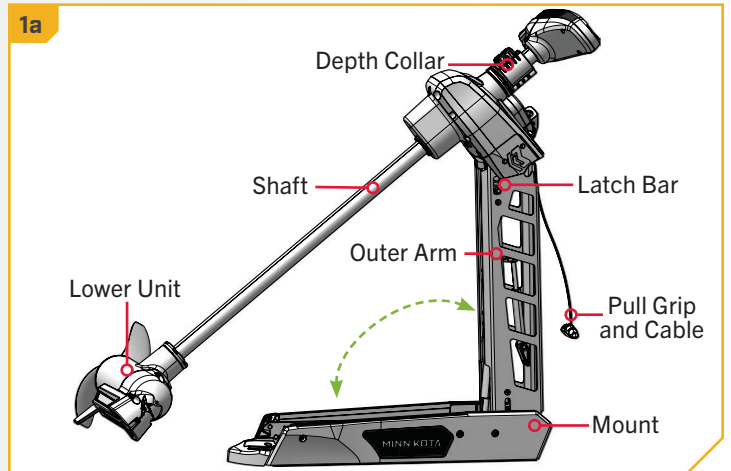

## 2

### ITEM(S) NEEDED



- c. Install the Lift Assist Cylinder (Item #2) by securing the end of the Gas Spring with the Bracket to the inside of the Outer Arm. Secure the opposite Rod End of the Gas Spring to the Yoke. To assemble the Gas Spring, feed it into the Outer Arm.
- d. Check the position of the Yoke and rotate it towards the Boat Deck. Rotating the Yoke down provides access to insert the Gas Spring into the Outer Arm.

**NOTICE:** Ensure the correct Lift Assist Cylinder is installed. The new Lift Assist Cylinder (Item #2) will be labeled with either Part #2298404 for 115lb/52" trolling motors or Part #2298403 for 115lb/ 45" trolling motors.

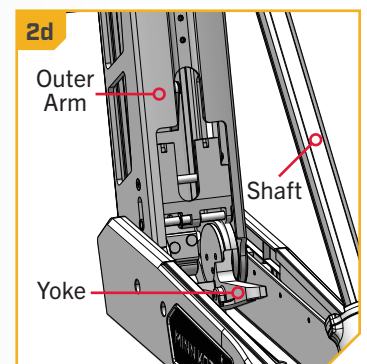
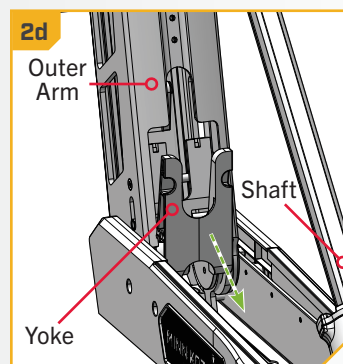
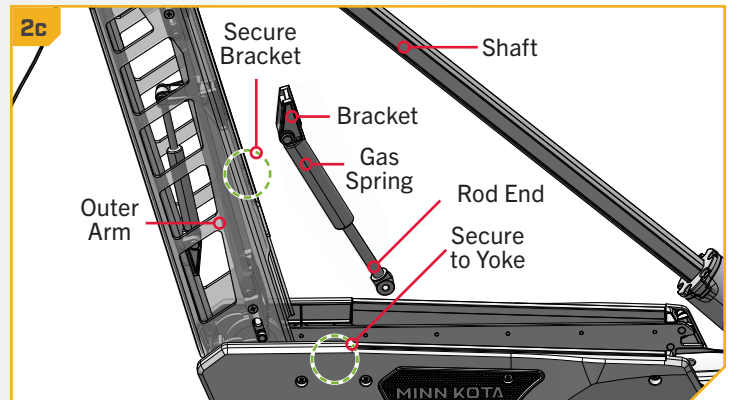
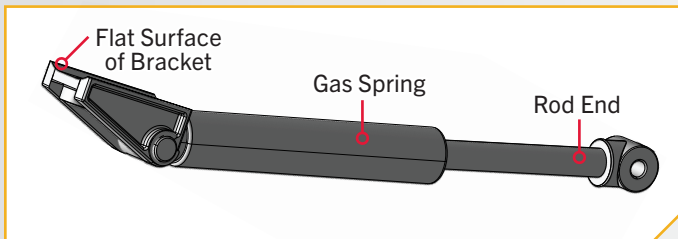

## 3

- e. Take the Lift Assist Cylinder and position it below the Shaft. The Gas Spring should be horizontal to the Boat Deck, with the Bracket pointing toward the Outer Arm between the Sideplates on the Mount. Rotate the Gas Spring so that the flat surface of the Bracket is facing the Shaft. The new Gas Spring Assembly will be fed up into the Outer Arm leading with the Bracket through the same opening in the Outer Arm where the previous Gas Spring was removed.
- f. Insert the Gas Spring and raise it until it is almost entirely in the Outer Arm. Confirm it is facing the correct direction with the Bracket pointed toward the Control Head.
- g. Once in the Outer Arm, rotate the Yoke up toward the Control Head and align the Holes on each side of the Yoke with the Holes at the end of the Rod End of the Gas Spring.

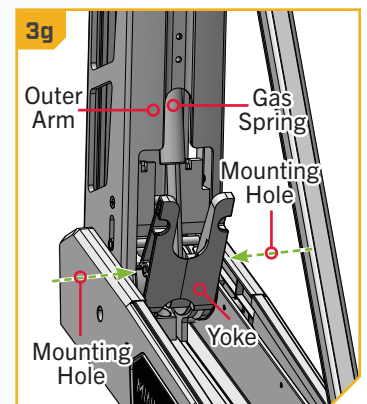
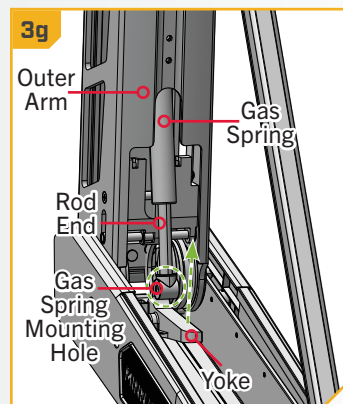
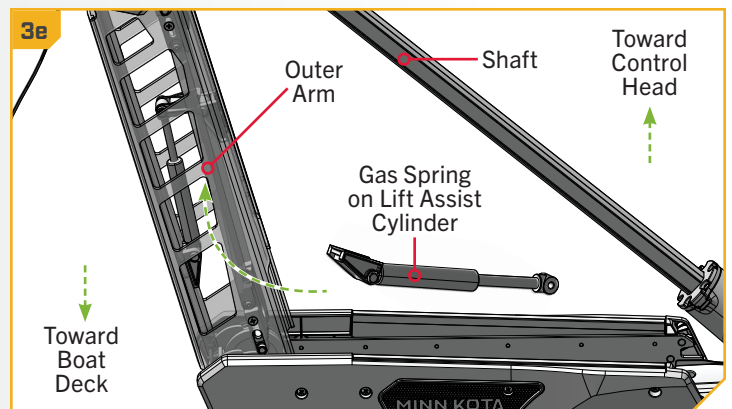

4

- h. Ensure that the Rod End of the Gas Spring is aligned correctly. There is one Mounting Hole on each side of the Yoke. Ensure the Yoke is rotated far enough toward the Control Head that the Mounting Hole is above the Sideplates.
- i. The Mounting Hole on the Rod End of the Gas Spring should sit inside the Yoke. Once aligned, use a 1/4" Socket Wrench to reinstall the two Hex Head Flange Screws that held the previous Gas Spring in place. Tighten to 14 in-lbs. After the Screws are fully installed, the Rod End of the Gas Spring is installed to the Yoke.

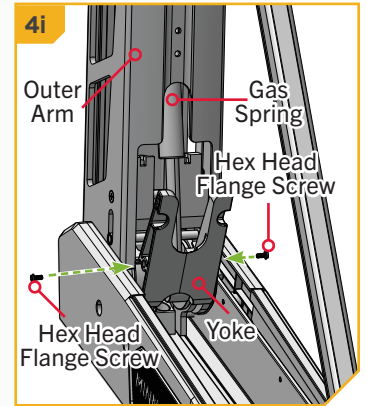
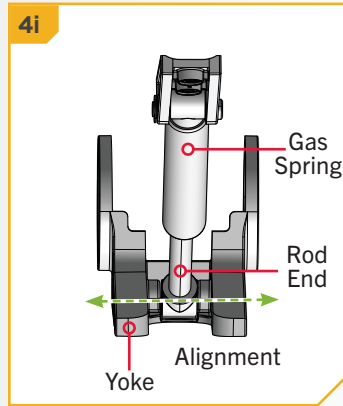
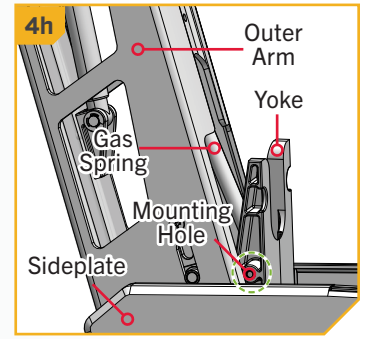
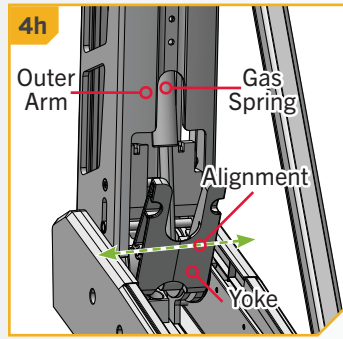

**NOTICE:** If the Hex Head Flange Screws (Part # 2293408) are misplaced, additional screws can be ordered online at [minnkota.johnsonoutdoors.com](http://minnkota.johnsonoutdoors.com).

**NOTICE:** Minn Kota recommends applying blue thread locker to the Hex Head Flange Screws before reinstalling.

5

**ITEM(S) NEEDED**



- j. Carefully rotate the Yoke back towards the Boat Deck with one hand and guide the Gas Spring inside the Outer Arm. Align the Bracket with the lower two holes in the Outer Arm. Adjust the motor as needed to align the Bracket.
- k. Take two Pan Head Phillips Machine Screws (Item #4) and install them through the holes in the Outer Arm and into the Bracket at the end of the Gas Spring using a #3 Screwdriver. Tighten to 35 in-lbs.

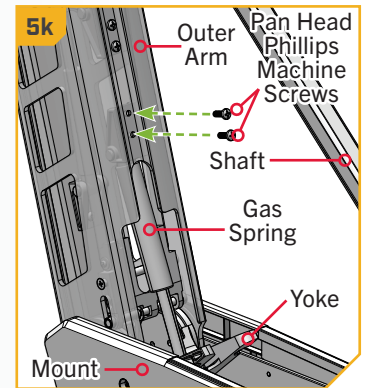
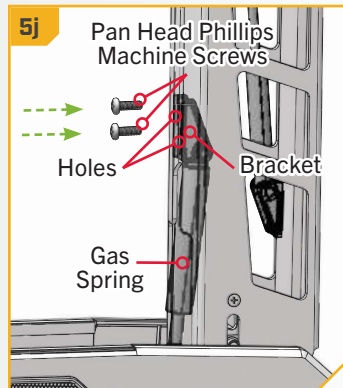

**NOTICE:** To order additional Phillips Head Machine Screws (Part #2373434) visit the Online Parts Ordering Portal at [minnkota.johnsonoutdoors.com](http://minnkota.johnsonoutdoors.com).

- l. Once reinstalled, stow and deploy the trolling motor to ensure proper operation.

For warranty information, please visit [minnkota.johnsonoutdoors.com](http://minnkota.johnsonoutdoors.com).



Minn Kota Consumer & Technical Service  
Johnson Outdoors Marine Electronics, Inc.  
PO Box 8129  
Mankato, MN 56001

121 Power Drive  
Mankato, MN 56001  
Phone (800) 227-6433  
Fax (800) 527-4464



©2023 Johnson Outdoors Marine Electronics, Inc.  
All rights reserved.

Conçu pour offrir une assistance au levage améliorée pour les moteurs Ultrex de la série QUEST équipés d'un MEGA 360 Imaging™ et d'un MEGA Live Imaging TargetLock™ de Humminbird®.

Article/ Ensemble	N° de pièce	Description	Remarques	Qté
2	2298404	GAS SPRING, UTX 2.0	*115/52*	1
	2298403	GAS SPRING, UTX 2.0	*115/45*	1
A Article 4	2994956	BAG ASM, LIFT ASSIST ACC		1
4	2373434	SCREW-1/4-20 X 3/4 SS PPMS		2

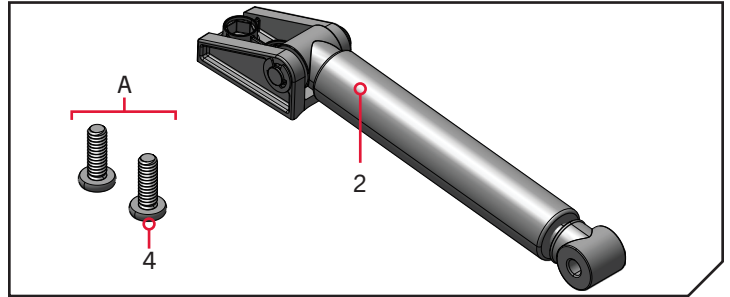

### OUTILS ET RESSOURCES NÉCESSAIRES >

- Clé dynamométrique
- Tournevis cruciforme n° 3
- Une deuxième personne pour vous aider avec l'installation
- Clé à douille de 1/4 po (6,4 mm)
- frein-filet bleu

### FACTEURS DE MONTAGE >

Ce cylindre d'assistance au levage est conçu pour réduire l'effort requis pour ranger et déployer le moteur de pêche à la traîne lorsque le Humminbird 360 Imaging et le MEGA Live Imaging TargetLock sont installés. Le cylindre d'assistance au levage remplace le ressort à gaz standard d'usine. Lorsque vous effectuez l'installation, veuillez tenir compte de ce qui suit :

- Pour installer le cylindre d'assistance au levage, Minn Kota recommande d'installer le moteur de pêche à la traîne Ultrex de la série QUEST sur le pont du bateau. Pour savoir comment installer le moteur de pêche à la traîne Ultrex de la série QUEST, veuillez consulter les instructions d'installation fournies avec le moteur de pêche à la traîne ou disponibles en ligne sur [minnkota.johnsonoutdoors.com](http://minnkota.johnsonoutdoors.com). Suivez les instructions d'installation de l'Ultrex QUEST avant de commencer à travailler sur le cylindre d'assistance au levage. Utilisez l'aide d'un installateur marin qualifié si vous ne vous sentez pas à l'aise avec l'installation.
- Assurez-vous que les MEGA 360 Imaging et MEGA Live Imaging TargetLock de Humminbird sont installés sur le moteur de pêche à la traîne avant de remplacer le ressort à gaz d'origine par le nouveau cylindre d'assistance au levage. Pour savoir comment installer les accessoires Humminbird, veuillez consulter les instructions fournies avec le produit.
- Minn Kota recommande de se faire aider par une deuxième personne pour l'installation. Une deuxième personne aidera à ajuster et à maintenir le moteur de pêche à la traîne pour positionner le support pour désinstaller le ressort à gaz actuel et installer le nouveau cylindre d'assistance au levage.
- Si vous désinstallez les accessoires MEGA 360 Imaging et MEGA Live Imaging TargetLock de Humminbird du moteur de pêche à la traîne, désinstallez le cylindre d'assistance au levage et remplacez-le par le ressort à gaz d'origine avant de retirer les accessoires.

## ATTENTION

Évitez tout fonctionnement inattendu du moteur pendant que vous effectuez des travaux sur le moteur de pêche à la traîne. Débranchez le moteur de pêche à la traîne de la batterie ou de la source d'alimentation avant d'effectuer tout travail.

### RETRAIT DE L'ASSEMBLAGE DU RESSORT À GAZ ACTUEL >

Le ressort à gaz actuel doit être retiré pour installer le nouveau cylindre d'assistance au levage. Pour terminer l'installation du nouveau cylindre d'assistance au levage, assurez-vous que l'Ultrex QUEST est solidement installé sur le pont du bateau et que le module du gouvernail est installé sur le support. Pour obtenir des instructions d'installation sur l'Ultrex QUEST, consultez le manuel du propriétaire en ligne sur [minnkota.johnsonoutdoors.com](http://minnkota.johnsonoutdoors.com). Assurez-vous que les MEGA 360 Imaging et MEGA Live Imaging TargetLock de Humminbird sont installés sur le moteur de pêche à la traîne. Pour savoir comment installer les accessoires Humminbird, veuillez consulter les instructions fournies avec le produit.

## Retirer le cylindre d'assistance au levage

1

- Utilisez la poignée et la corde de traction pour dégager la barre de verrouillage sur le support.
- À l'aide d'une deuxième personne, desserrez le collier de réglage de la profondeur et positionnez le moteur à mi-chemin entre les positions arrimée et déployée. Positionnez le bras externe presque perpendiculairement à la base du support. Continuez à utiliser l'aide d'une deuxième personne pour tenir et soutenir le support et le moteur de pêche à la traîne en place pendant le processus d'installation.

### **AVERTISSEMENT**

Le mécanisme de remontage au gaz dans l'unité est sous haute pression lorsque le moteur est en position déployée. Ne retirez pas l'ensemble de module de gouvernail du support sans déconnecter une des extrémités des deux ressorts à gaz. Le défaut de suivre cette consigne peut former une condition où une traction accidentelle de la poignée et de la corde de traction pourrait entraîner l'ouverture soudaine du ressort, frappant toute personne ou chose sur son chemin.

**AVIS :** Ajustez le collier de réglage de la profondeur sur l'arbre, au besoin, pour positionner le moteur. Maintenez le moteur pendant que le ressort à gaz est retiré.

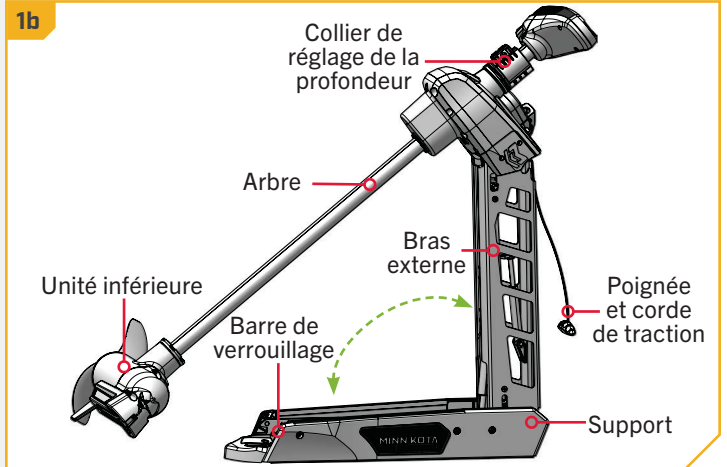
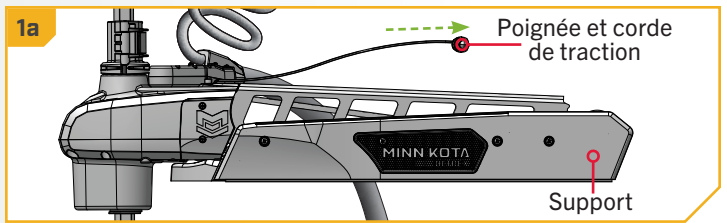

### **AVERTISSEMENT**

Les pièces mobiles peuvent couper ou écraser. Le mécanisme de remontage au gaz est sous pression. Vous devez déconnecter le ressort à gaz avant de retirer le moteur du support. Ne pas engager la poignée de traction et le câble lorsque le moteur est retiré du support jusqu'à ce que le ressort à gaz soit déconnecté.

2

- Deux ressorts à gaz sont présents à l'intérieur du bras externe du support Ultrex QUEST. Le ressort à gaz à retirer du support est celui du ressort le plus proche du pont du bateau. L'extrémité stationnaire du ressort à gaz est fixée au bras externe et l'extrémité opposée de la tige est fixée à la fourche. Avec le moteur de pêche à la traîne positionné et pour éviter tout mouvement accidentel, placez les quatre vis sur le bras externe faisant face à l'arbre. Les deux vis les plus proches du pont du bateau maintiennent le ressort à gaz en place sur le bras externe.

**AVIS :** Le ressort à gaz peut s'endommager pendant le déploiement du support et les dommages empêcheront l'assistance au levage d'opérer correctement une fois complètement assemblée. Veillez à ce que le ressort à gaz ne soit pas endommagé dans le support.

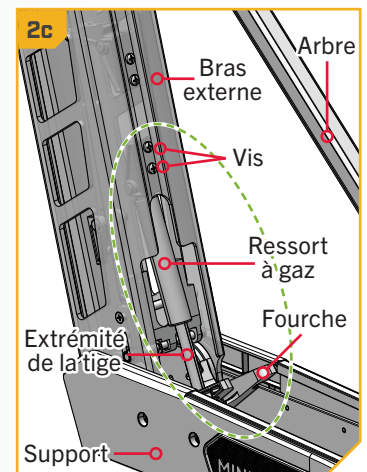
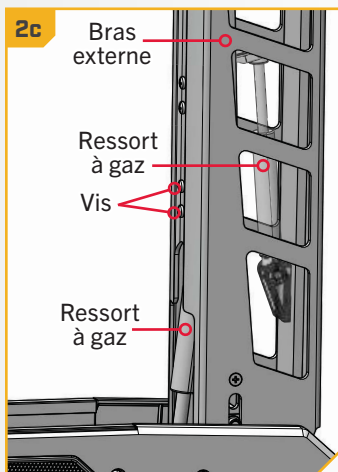



**3**

- d. Prenez un tournevis n° 3 et retirez les deux vis à métaux cruciformes à tête cylindrique, tenant le coudé sur l'extrémité du ressort à gaz au bras externe.

**AVIS :** Utilisez un tournevis cruciforme n° 3 pour retirer les vis à métaux cruciformes à tête cylindrique. Le défaut d'utiliser l'outil recommandé peut causer des dommages et empêcher que les vis soient retirées.

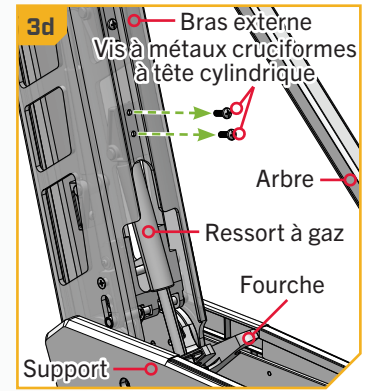
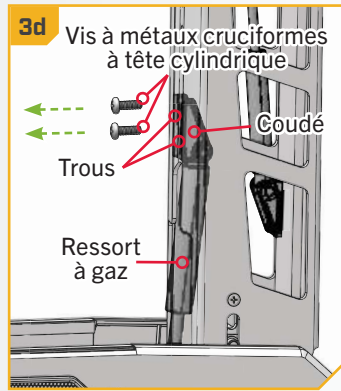
**4**

- e. Une fois les deux vis retirées, l'extrémité du ressort à gaz précédemment fixée au bras externe peut se déplacer librement. La fourche peut également se déplacer indépendamment lorsque le ressort à gaz est détaché.
- f. Tournez la fourche vers la tête de contrôle tout en guidant l'extrémité libre du ressort à gaz vers la tête de contrôle à l'intérieur du bras externe.
- g. La fourche est suffisamment tournée vers la tête de contrôle lorsque les deux vis à tête hexagonale d'accouplement maintenant l'extrémité de la tige du ressort à gaz fixée à la fourche sont visibles au-dessus de la plaque latérale.

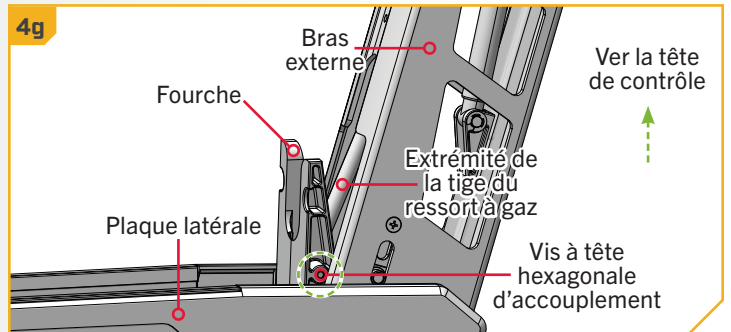
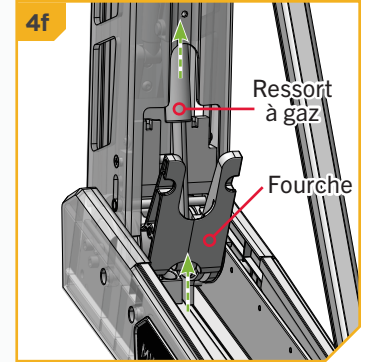
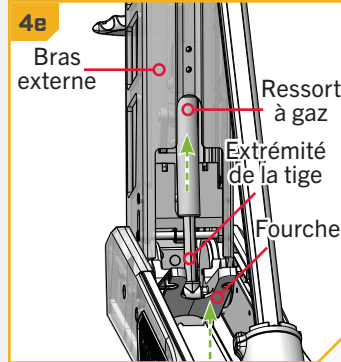
**5**

- h. Avec la fourche tournée, accédez aux deux vis à tête hexagonale d'accouplement qui retiennent l'extrémité de la tige du ressort à gaz à la fourche et retirez-les. Une vis est située de chaque côté de la fourche. Utilisez une clé à douille de 1/4 po (6,4 mm) pour desserrer et retirer les vis. Mettez les vis de côté pour le réassemblage avec le nouveau ressort à gaz.
- i. Une fois les vis retirées, le ressort à gaz sera désinstallé de la fourche et du bras externe. Pour retirer le ressort à gaz de l'intérieur du bras extérieur, tenez le ressort à gaz libre d'une main et tournez la fourche vers l'arrière vers le pont du bateau de l'autre main. Tourner la fourche libère l'ouverture du bras externe.

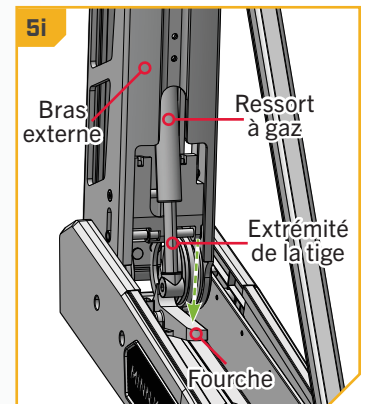
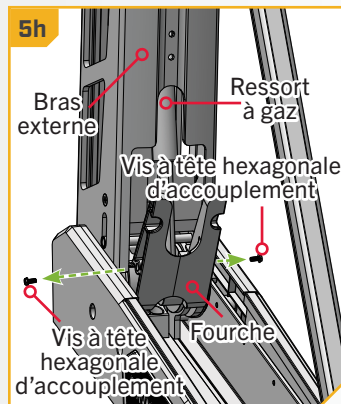

**6**

- j. Faites glisser le ressort à gaz vers le bas, vers le pont du bateau et vers l'arbre, et hors du bras externe. Conservez le ressort à gaz pour la réinstallation si le MEGA 360 Imaging et le MEGA Live Imaging Target Lock de Humminbird sont retirés du moteur de pêche à la traîne. Une fois le ressort à gaz d'origine retiré, le support est prêt pour l'installation du nouveau ressort à gaz.

**AVIS :** Conservez le ressort à gaz d'origine. Si le MEGA 360 Imaging et le MEGA Live Imaging Target Lock de Humminbird sont retirés du moteur de pêche à la traîne, il faut réinstaller le ressort à gaz d'origine.

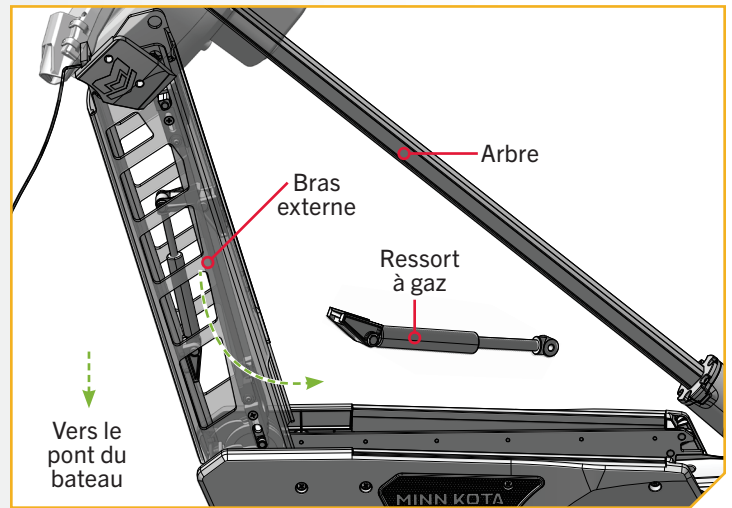

### INSTALLATION DU NOUVEL ENSEMBLE DE RESSORT À GAZ >

Installez le nouveau cylindre d'assistance au levage après avoir retiré le ressort à gaz. Assurez-vous de conserver le ressort à gaz d'origine. Si les accessoires MEGA 360 Imaging et le MEGA Live Imaging Target Lock de Humminbird sont retirés du moteur de pêche à la traîne, il faut réinstaller le ressort à gaz d'origine. Installez le cylindre d'assistance au levage pendant que les deux accessoires Humminbird sont installés. Si les accessoires Humminbird sont retirés, remplacez le ressort à gaz d'origine avant de retirer les accessoires Humminbird.

## > Installer le cylindre d'assistance au levage

**1**

- a. Assurez-vous que le moteur de pêche à la traîne est installé sur le pont du bateau et positionné à mi-chemin entre arrimé et déployé de manière à ce que le bras externe soit presque perpendiculaire à la base du support. Assurez-vous également que les accessoires MEGA 360 Imaging et MEGA Live Imaging Target Lock de Humminbird sont installés sur le moteur de pêche à la traîne.
- b. Pour positionner le moteur de pêche à la traîne, utilisez la poignée et la corde de traction pour dégager la barre de verrouillage sur le support. À l'aide d'une deuxième personne, desserrez le collier de réglage de la profondeur et positionnez le moteur à mi-chemin entre les positions arrimée et déployée.

**AVIS :** Ajustez le collier de réglage de la profondeur sur l'arbre, au besoin, pour positionner le moteur. Tenez le moteur pendant que le ressort à gaz est installé.

**AVIS :** Le ressort à gaz peut s'endommager pendant le déploiement du support et les dommages empêcheront l'assistance au levage d'opérer correctement une fois complètement assemblée. Veillez à ce que le ressort à gaz ne soit pas endommagé dans le support.

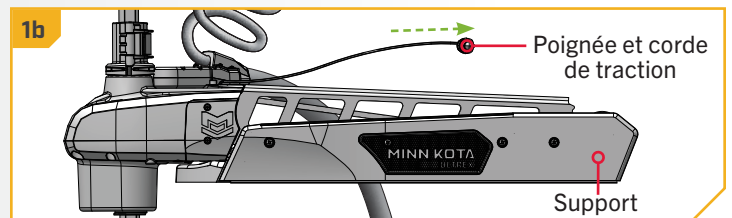
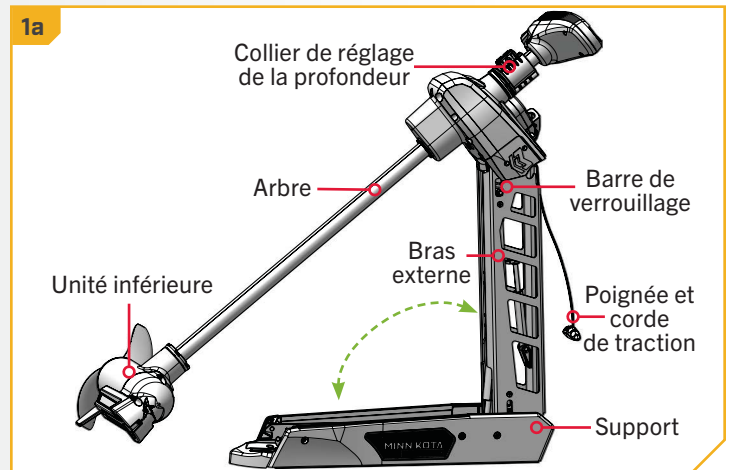

## ARTICLE(S) REQUIS



- c. Installez le cylindre d'assistance au levage (article n° 2) en fixant l'extrémité du ressort à gaz avec le coudé à l'intérieur du bras externe. Fixez l'extrémité opposée de la tige du ressort à gaz à la fourche. Pour assembler le ressort à gaz, insérez-le dans le bras externe.
- d. Vérifiez la position de la fourche et tournez-la vers le pont du bateau. La rotation de la fourche vers le bas permet d'insérer le ressort à gaz dans le bras externe.

**AVIS :** Assurez-vous que le bon cylindre d'assistance au levage est installé. Le nouveau cylindre d'assistance au levage (article n° 2) sera étiqueté avec le numéro de pièce 2298404 pour les moteurs de pêche à la traîne de 115 lb (52,2 kg)/52 po (132,1 cm) ou le numéro de pièce 2298403 pour les moteurs de pêche à la traîne de 115 lb (52,2 kg)/45 po (114,3 cm).

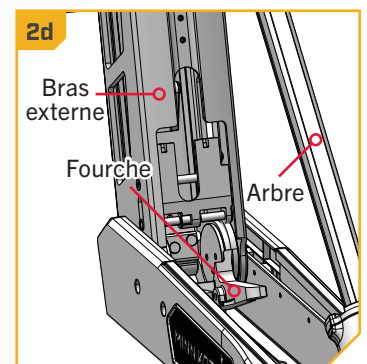
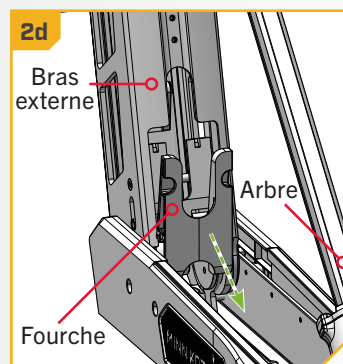
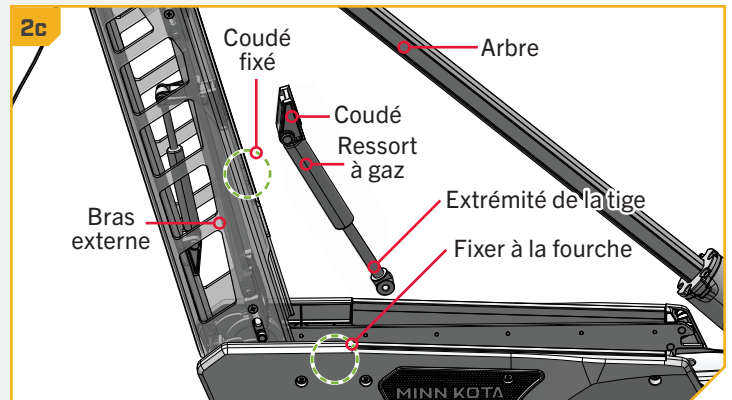
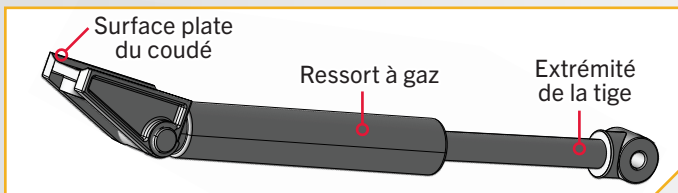

- e. Prenez le cylindre d'assistance au levage et placez-le sous l'arbre. Le ressort à gaz doit être horizontal par rapport au pont du bateau, le coudé pointant vers le bras externe entre les plaques latérales du support. Tournez le ressort à gaz de sorte que la surface plate du coudé soit orientée vers l'arbre. Le nouvel assemblage de ressort à gaz sera alimenté dans le bras externe menant avec le coudé par la même ouverture dans le bras externe d'où le ressort à gaz précédent a été retiré.
- f. Insérez le ressort à gaz et soulevez-le jusqu'à ce qu'il soit presque entièrement dans le bras externe. Confirmez qu'il est orienté dans la bonne direction avec le coudé pointé vers la tête de contrôle.
- g. Une fois dans le bras externe, tournez la fourche vers le haut vers la tête de contrôle et alignez les trous de chaque côté de la fourche avec les trous à l'extrémité de la tige du ressort à gaz.

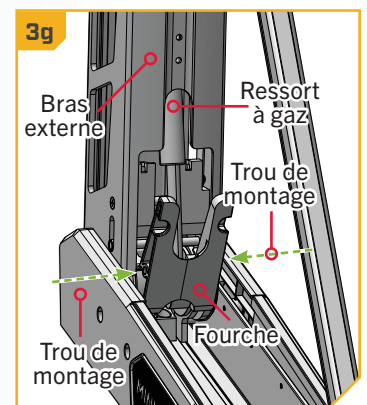
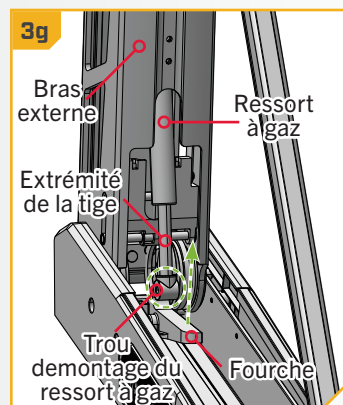
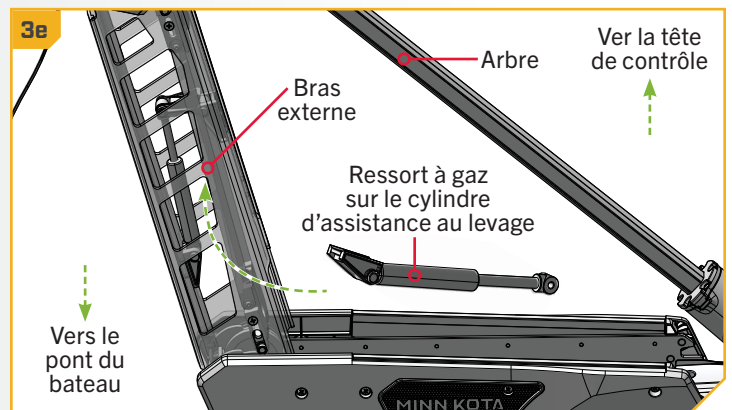

4

- h. Assurez-vous que l'extrémité de la tige du ressort à gaz est alignée correctement. Il y a un trou de montage de chaque côté de la fourche. Assurez-vous que la fourche est suffisamment tournée vers la tête de contrôle pour que le trou de montage soit au-dessus des plaques latérales.
- i. Le trou de montage à l'extrémité de la tige du ressort à gaz doit se trouver à l'intérieur de la fourche. Une fois aligné, utilisez une clé à douille de 1/4 po (6,4 cm) pour réinstaller les deux vis à tête hexagonale d'accouplement qui ont maintenu le ressort à gaz précédent en place. Serrez à un couple de 14 po-lb (1,6 Nm). Une fois les vis entièrement installées, l'extrémité de la tige du ressort à gaz est installée sur la fourche.

**AVIS :** Si les vis à tête hexagonale d'accouplement (numéro de pièce 2293408) sont mal placées, des vis supplémentaires peuvent être commandées en ligne sur [minnkota.johnsonoutdoors.com](http://minnkota.johnsonoutdoors.com).

**AVIS :** Minn Kota recommande d'appliquer un frein-filet bleu sur les vis à tête hexagonale d'accouplement avant de les réinstaller.

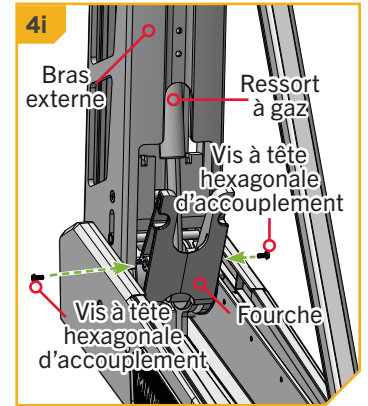
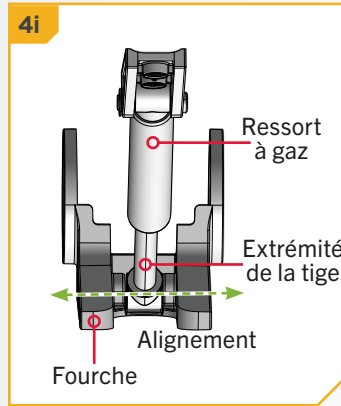
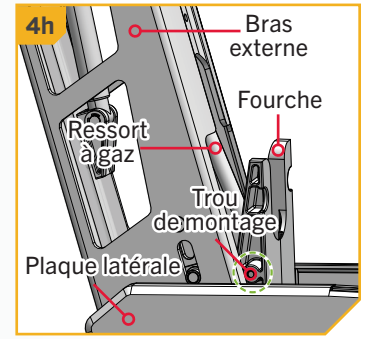
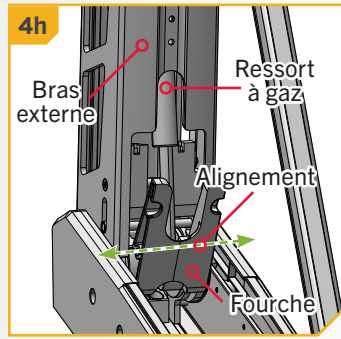

5

### ARTICLE(S) REQUIS



- j. Tournez soigneusement la fourche vers le pont du bateau d'une main et guidez le ressort à gaz à l'intérieur du bras externe. Alignez le coudé avec les deux trous inférieurs du bras externe. Ajustez le moteur, au besoin, pour aligner le coudé.
- k. Prenez deux vis à tête cylindrique Phillips (article n° 4) et installez-les dans les trous du bras externe et dans le coudé à l'extrémité du ressort à gaz à l'aide d'un tournevis n° 3. Serrez à un couple de 35 po-lb (4 Nm).

**AVIS :** Pour commander des vis à métaux à tête cruciforme supplémentaires (numéro de pièce 2373434), visitez le portail de commande de pièces en ligne sur [minnkota.johnsonoutdoors.com](http://minnkota.johnsonoutdoors.com).

- l. Une fois réinstallé, rangez et déployez le moteur de pêche à la traîne pour assurer son bon fonctionnement.

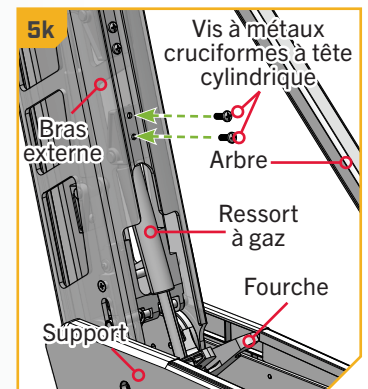
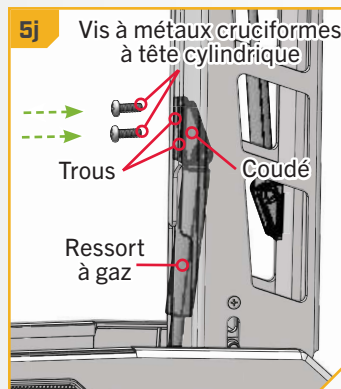

Pour obtenir des renseignements sur la garantie, veuillez visiter [minnkota.johnsonoutdoors.com](http://minnkota.johnsonoutdoors.com).



Minn Kota Consumer & Technical Service  
Johnson Outdoors Marine Electronics, Inc.  
PO Box 8129  
Mankato, MN 56001

121 Power Drive  
Mankato, MN 56001  
Phone (800) 227-6433  
Fax (800) 527-4464



©2023 Johnson Outdoors Marine Electronics, Inc.  
All rights reserved.