

Item / Assembly	Part #	Description	Qty.
A	1854125	MKA-49 CABLE AND HANDLE	1
B	*	CABLE AND HANDLE	1
2	2371407	CABLE, ROPE HANDLE	1
4	2280400	PULL GRIP,SOFT, TOP	1
6	2280405	PULL GRIP,SOFT, BOTTOM	1
8	2370860	CLEVIS, ROPE HANDLE	1
10	2372673	PIN-CLEVIS .188 SS	1

* This part is included in an assembly and cannot be ordered individually.
 ▲ Not shown on Parts Diagram.

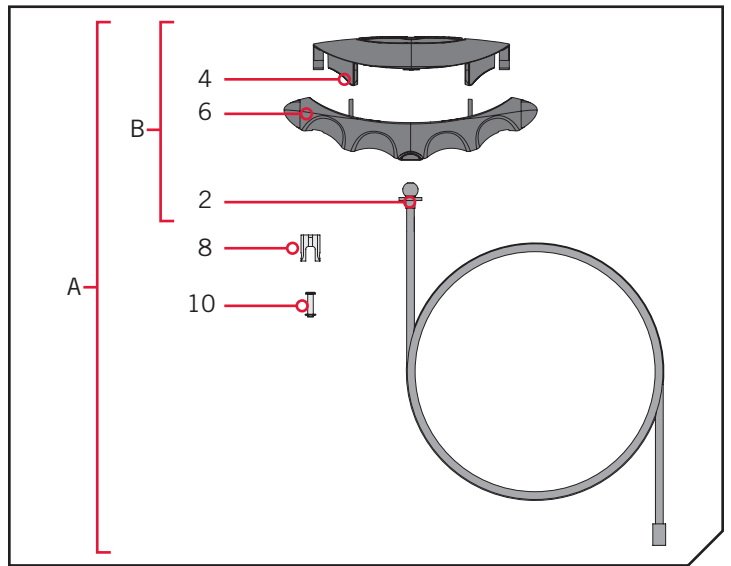

TOOLS AND RESOURCES REQUIRED >

- (2) #3 Phillips screwdrivers
- 1/4" Allen Wrench
- Torque Wrench
- Needle Nose Pliers

ULTREX, FORTREX AND RIPTIDE FORTREX INSTALLATION >

> Disconnect the Gas Spring

1

WARNING

Moving parts can cut or crush. The gas assist lift mechanism is under pressure. Disconnect gas spring before removing motor from mount. Do not engage the pull grip and rope until gas spring is disconnected.

- In order to remove the Bowguard/Steering Module, the Gas Spring needs to be disconnected. Place the motor in the stowed position.

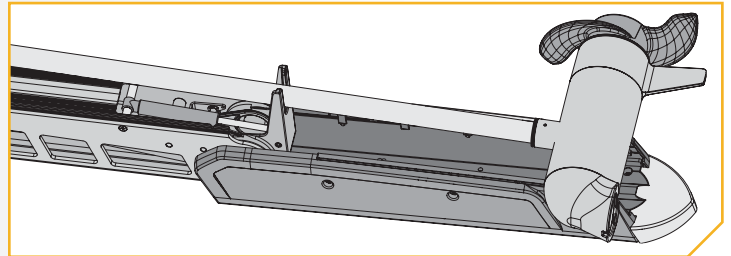

2

- b. To disconnect the Gas Spring, locate the Upper Cylinder Pin. Two Phillips Screws hold the Upper Cylinder for the Gas Spring in place. Using two #3 Phillips screwdrivers, hold the screw at one end of the Upper Cylinder Pin in place.
- c. Remove the screw at the opposite end of the pin with the other #3 Phillips screwdriver.

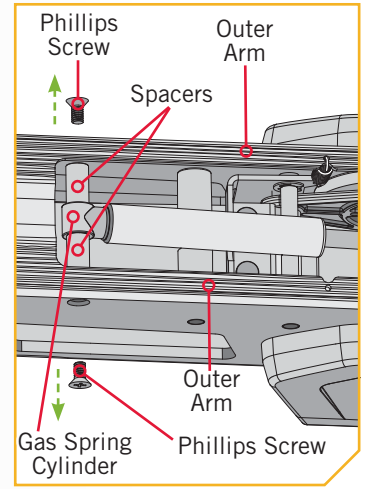
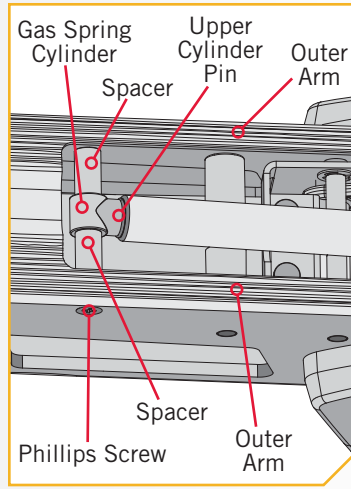

WARNING

The gas assist lift mechanism in this unit is under high spring pressure when the motor is in the deployed position. Do not remove the Steering Module assembly from the mount without disconnecting one end of the gas spring. Failure to do this can create a condition where accidental pulling of the pull grip and rope may cause the mount to spring open rapidly, striking anyone or anything in the direct path.

NOTICE: Use a #3 Philips screwdriver to remove the screws. They have a pre-applied thread locker. Not using the recommended tool can cause damage and prevent them from being removed.

3

- d. Once the screws are removed, the pin and spacers can be removed from the Upper Cylinder.
- e. Now it is safe to remove the motor from the bow mount when the motor is in the deployed position.

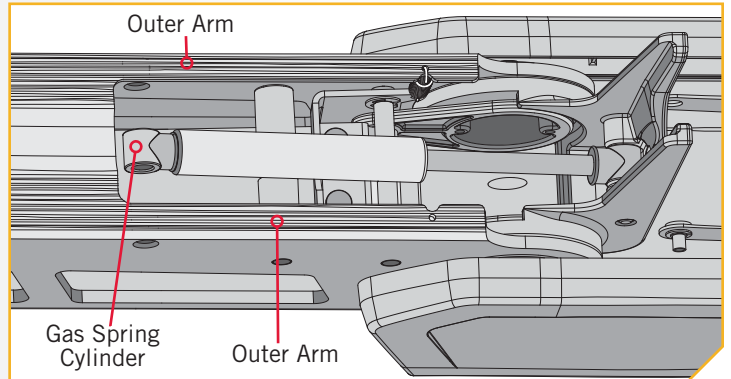

Remove Motor from Mount

1

WARNING

Moving parts can cut or crush. The gas assist lift mechanism is under pressure. Disconnect gas spring before removing motor from mount. Do not engage the pull grip and rope until gas spring is disconnected.

- a. With the gas spring disconnected, place the motor in the deployed position.

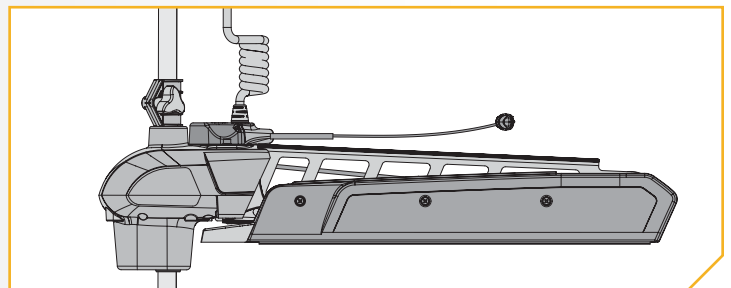

2

- b. Remove the 5/16" Allen Screw with a 1/4" Allen Wrench. The 5/16" Allen Screw is located on the opposite end of the mount from the hinge that opens and closes when the mount is stowed and deployed.
- c. Once the Allen Screw and Lock Washer are removed, lift the Bowguard/Steering Module straight up until it is free from the mount.

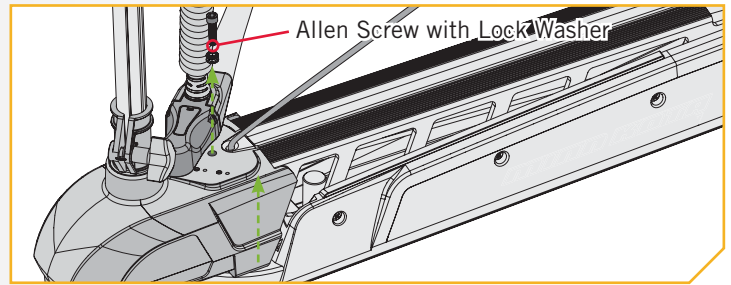

› Cable and Handle Installation

1

ITEM(S) NEEDED



- a. Once the Bowguard/Steering Module is removed note how the rope is routed through the mount, Rope Guide, around the Pin, and into Latch/Strap Rope Pull Bracket. The new cable will be routed in the same manner.
- b. Remove the current rope.
- c. Taking the new Cable and Handle (Item B), feed the new Cable End Stop down through the top Rope Guide hole, around the Lower Pin, and feed the Cable through the Latch/Strap Rope Pull Bracket. Pull the Cable through and out one of the cutout windows in the aluminum arm. This will allow room to attach the Clevis.

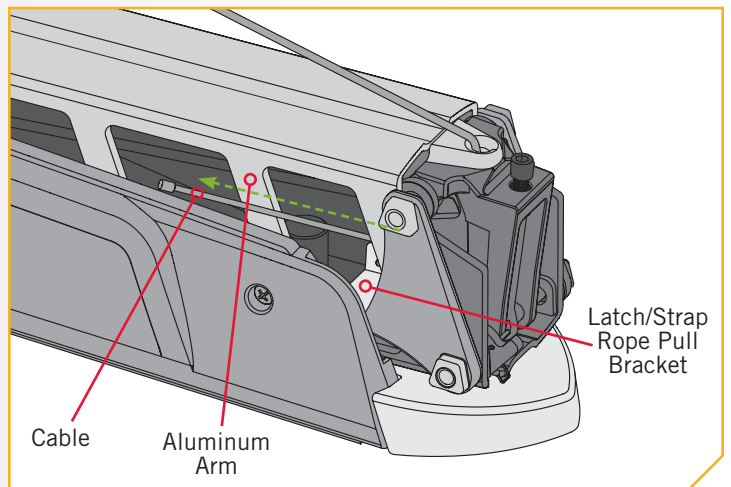
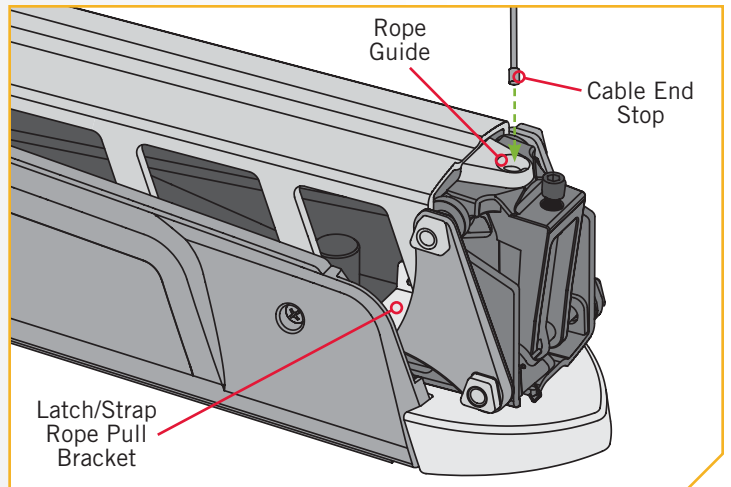

2

ITEM(S) NEEDED

⌄ #10 x 1 ⌄ #8 x 1

- d. Attach the Clevis (Item #8) onto the Cable by sliding the clevis slot over the cable and sliding the Cable End Stop into the Clevis. Install the Clevis Pin and Retaining Ring (Item #10). The Clevis Pin must be installed to prevent the Cable from coming out of the Clevis.

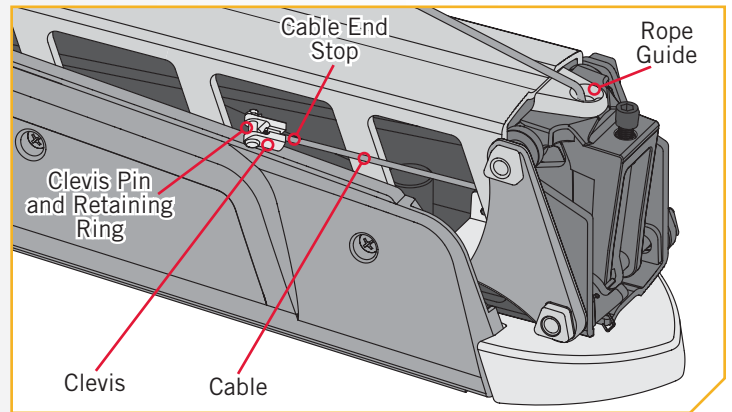

3

- e. Pull on the Cable Handle until the Clevis slides into the opening between the Latch Bar and Latch/Strap Rope Pull Bracket.

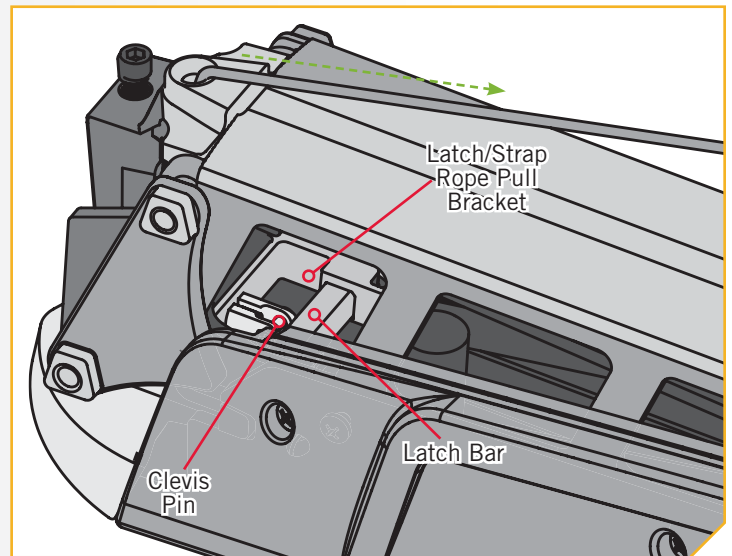

Reassemble the Bowguard/Steering Module

1

- a. To reassemble the Bowguard/Steering Module, start with the mount in the deployed position.
- b. Align the Keyways on the inside of the Bowguard/Steering Module with the End Links on the mount. Do this by positioning the Bowguard/Steering Module above the End Links on the mount.
- c. Lower the Bowguard/Steering Module straight down until seated.

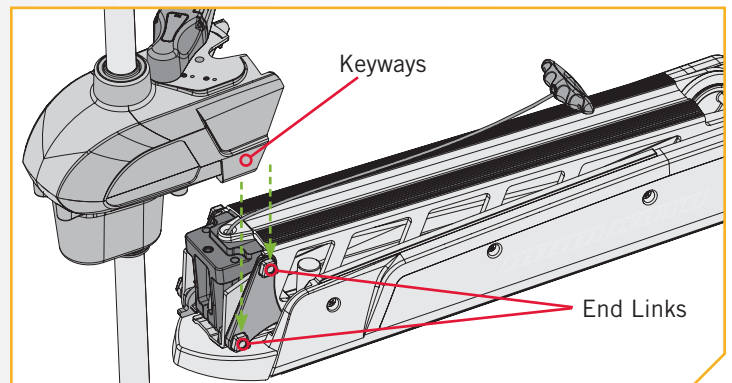

2

- d. Reinstall the 5/16" Allen Screw and Lock Washer and tighten to 18 to 20 ft-lbs with a Torque Wrench.
- e. Position the motor to the stowed position using the pull grip and rope to disengage the latch bar, allowing the motor to fold into a flat position.

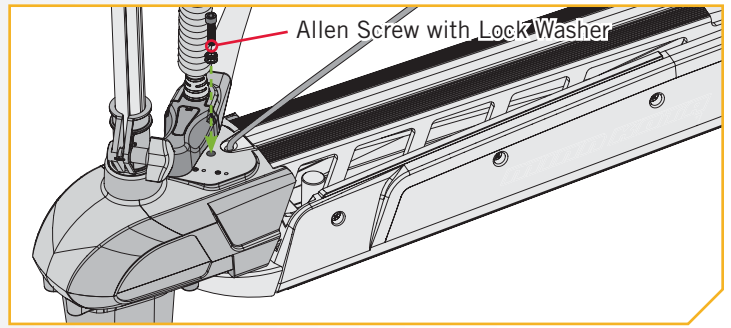

3

- f. Once in the stowed or flat position, the gas spring and spacers can be installed.
- g. Locate the upper gas spring pin and spacers.
- h. Align the end of the Gas Spring with the holes in the outer arm of the base.

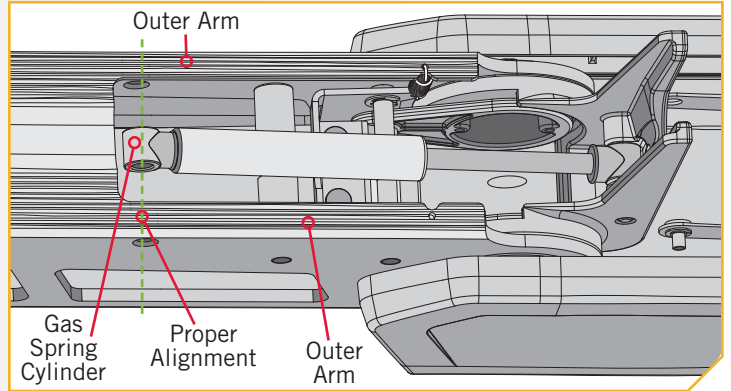

4

- i. Align the Pin with one spacer on each side of the Cylinder for the Gas Spring, so that it passes through one side of the outer arm, a spacer, the Cylinder of the Gas Spring, then an additional spacer and finally through the outer arm at the other side of the base.
- j. The Pin should be secured on each end with a screw. Hold one screw in place with a #3 Phillips screwdriver and secure the other screw with an additional #3 Phillips screwdriver.
- k. Tighten screws until the heads are flush with the outer arm.

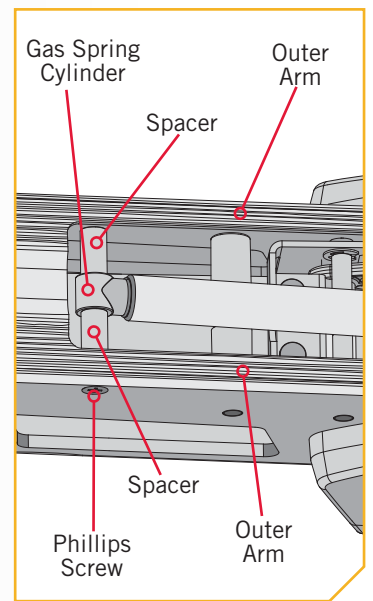
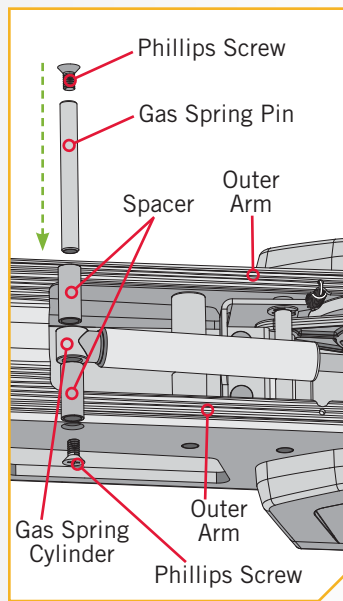

NOTICE: Screws have a pre-applied thread locker. DO NOT apply additional thread-locker to the screws as it may prevent future removal.

1

ITEM(S) NEEDED



- a. Note how the rope is routed through the Rope Guide, around the Pins, and into the Eye Shaft. The new cable will be routed in the same manner.
- b. Remove the current rope.
- c. Taking the new Cable and Handle (Item B) and feed the Cable End Stop down through Rope Guide Eyelet, and around the Lower Arm Pin.

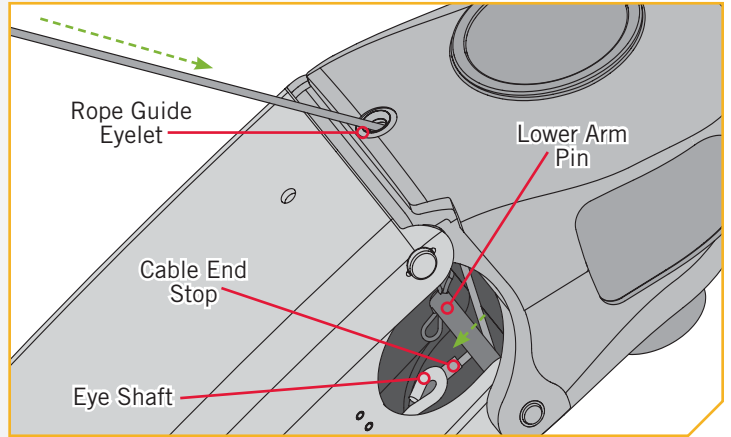

2

ITEM(S) NEEDED

⌓ #10 x 1 ⌓ #8 x 1

- d. Attach the Clevis (Item #8) onto the Cable by sliding the clevis slot over the Cable and sliding the Cable End Stop into the Clevis.
- e. Attach the Clevis to the Eye shaft using the Clevis Pin and Retaining Ring (Item #10).

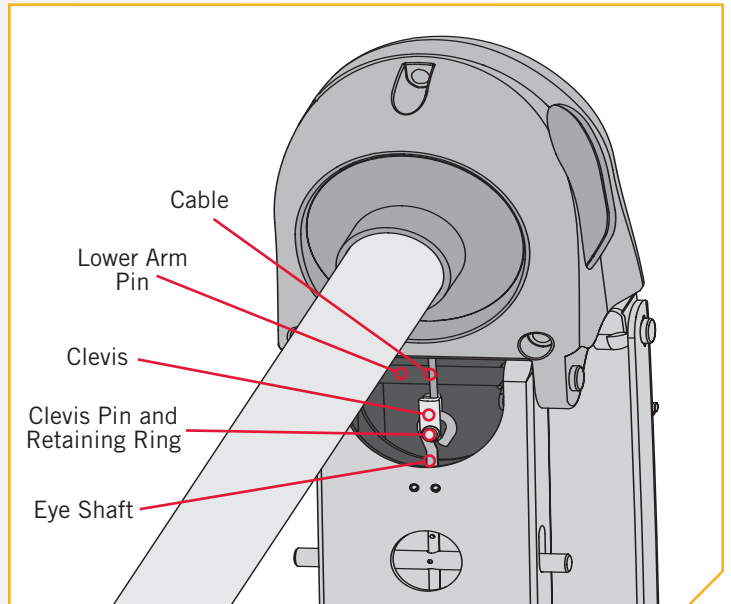

1

ITEM(S) NEEDED



- a. Note how the rope is routed through the Rope Guide, around Lower Arm Pin, and into the Latch/Strap Rope Pull Bracket. The new cable will be routed in the same manner.
- b. Remove the current rope.
- c. Take the new Cable and Handle (Item B) and feed the Cable End Stop down through top Rope Guide, around the Lower Arm Pin, and slide down the inside of the Lower Arm. Looking through the hole in the underside of Lower Arm, use a Needle Nose Pliers or similar tool to grasp the Cable End Stop and pull it out through the hole a few inches. This will allow room to attach the Clevis.

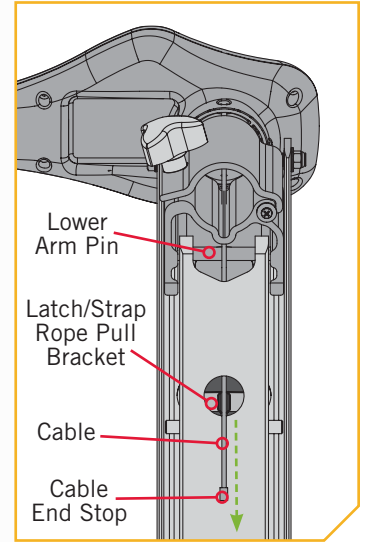
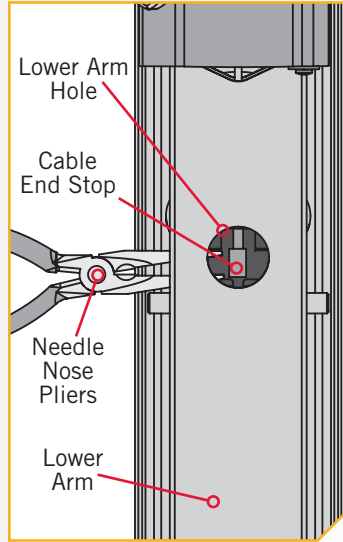

2

ITEM(S) NEEDED

⌓ #10 x 1 ⌓ #8 x 1

- d. Attach the Clevis (Item #8) to the Cable by sliding the clevis slot over the Cable and sliding the Cable End Stop into the Clevis.
- e. Pull on the cable handle until the Clevis slides into the hole in the Lower Arm.
- f. Using a Needle Nose Pliers or similar tool insert the Clevis Pin and Retaining Ring (Item #10) through the slot in the side of the Lower Arm, into Clevis, through the hole in Latch/Strap Rope Pull Bracket and out the opposite side of the Clevis. Install Retaining Ring onto the groove of the Clevis Pin.

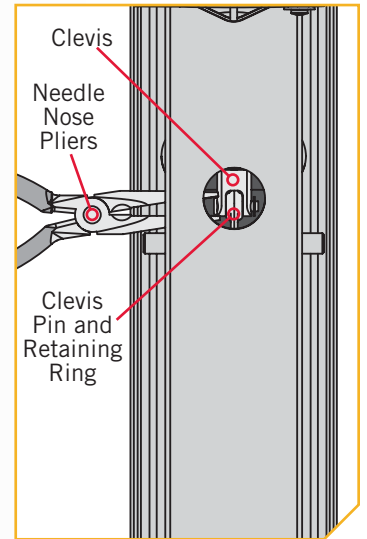
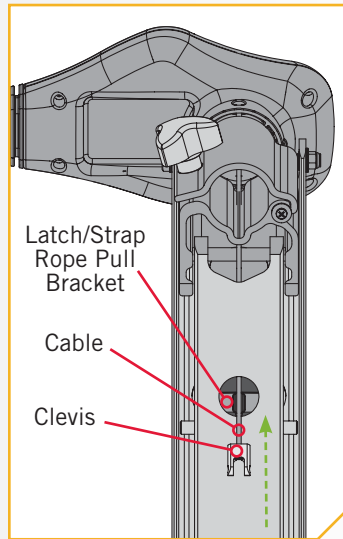

For warranty information please visit minnkotamotors.com



Minn Kota Consumer & Technical Service
Johnson Outdoors Marine Electronics, Inc.
PO Box 8129
Mankato, MN 56001

121 Power Drive
Mankato, MN 56001
Phone (800) 227-6433
Fax (800) 527-4464



©2019 Johnson Outdoors Marine Electronics, Inc.
All rights reserved.

Article/ Ensemble	N° de pièce	Description	Qté
A	1854125	MKA-49 CABLE AND HANDLE	1
B	*	CABLE AND HANDLE	1
2	2371407	CABLE, ROPE HANDLE	1
4	2280400	PULL GRIP,SOFT, TOP	1
6	2280405	PULL GRIP,SOFT, BOTTOM	1
8	2370860	CLEVIS, ROPE HANDLE	1
10	2372673	PIN-CLEVIS .188 SS	1

* Cette pièce est incluse dans un ensemble et ne peut pas être commandée individuellement.

▲ N'est pas montrée sur le schéma des pièces.

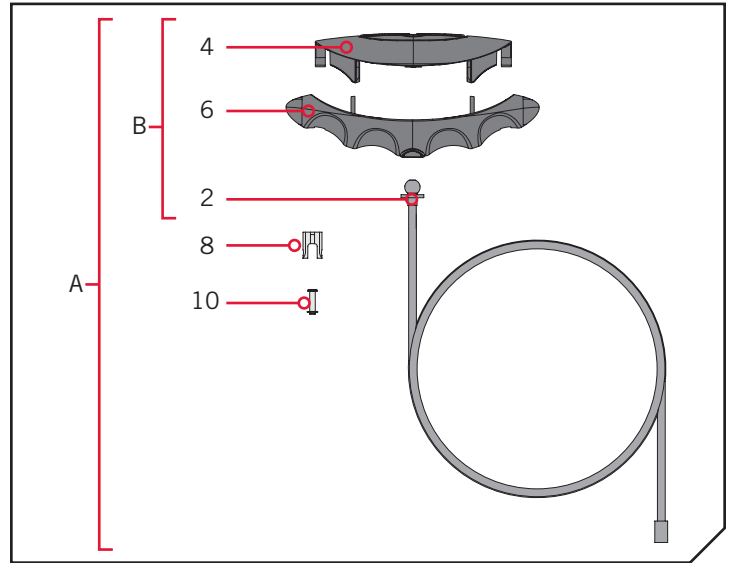

OUTILS ET RESSOURCES NÉCESSAIRES >

- (2) Tournevis cruciformes n° 3
- Clé dynamométrique
- Clé hexagonale de 1/4 po (6,35 mm)
- Pince à becs pointus

INSTALLATION ULTREX, FORTREX ET RIPTIDE FORTREX >

> Débrancher le Ressort à Gaz

1

AVERTISSEMENT

Les pièces mobiles peuvent couper ou écraser. Le mécanisme Lift Assist au gaz est sous pression. Vous devez déconnecter le ressort à gaz avant de retirer le moteur du support. N'engagez pas la poignée et la corde de traction avant que le ressort à gaz soit déconnecté.

- Afin de retirer le protège-proue/module du gouvernail, le ressort à gaz doit être déconnecté. Placez le moteur dans la position arrimée.

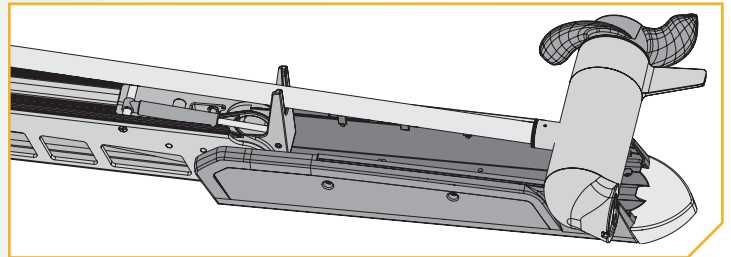

2

- b. Pour déconnecter le ressort à gaz, repérez la goupille de cylindre supérieure. Deux vis cruciformes retiennent en place le cylindre supérieur pour le ressort à gaz. Utilisez deux tournevis cruciformes n° 3, tenez la vis à une extrémité de la goupille du cylindre supérieur en place.
- c. Retirez la vis du côté opposé à la goupille avec l'autre tournevis cruciforme n° 3.

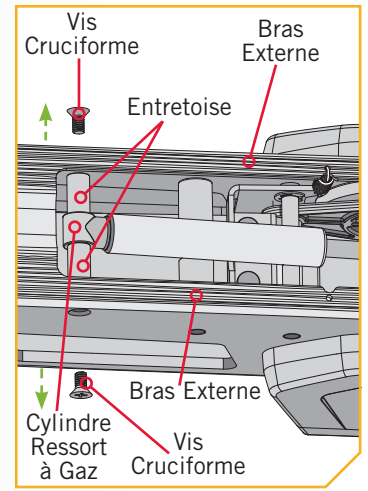
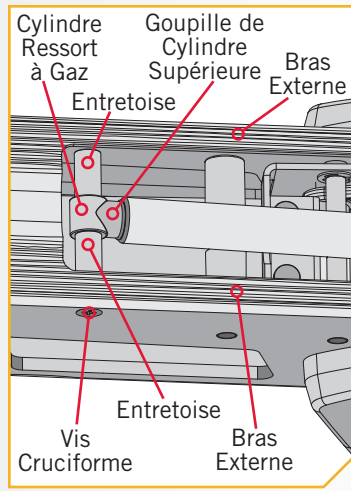

AVERTISSEMENT

Le mécanisme Lift Assist au gaz dans l'appareil est sous haute pression lorsque le moteur est en position déployée. Ne retirez pas le module du gouvernail du support sans déconnecter une des extrémités du ressort à gaz. Le défaut de suivre cette consigne peut créer une condition où une traction accidentelle de la poignée et la corde de traction pourrait entraîner l'ouverture soudaine du ressort, frappant toute personne ou chose sur son chemin.

AVIS : Utilisez un tournevis cruciforme n° 3 pour retirer les vis. Elles sont préalablement enduites d'un frein-filet. Le défaut d'utiliser l'outil recommandé peut causer des dommages et empêcher de pouvoir les retirer.

3

- d. Une fois les vis retirées, la goupille et les entretoises peuvent être retirées du cylindre supérieur.
- e. On peut maintenant retirer sans risque, le moteur du montage sur proue lorsque le moteur est en position déployée.

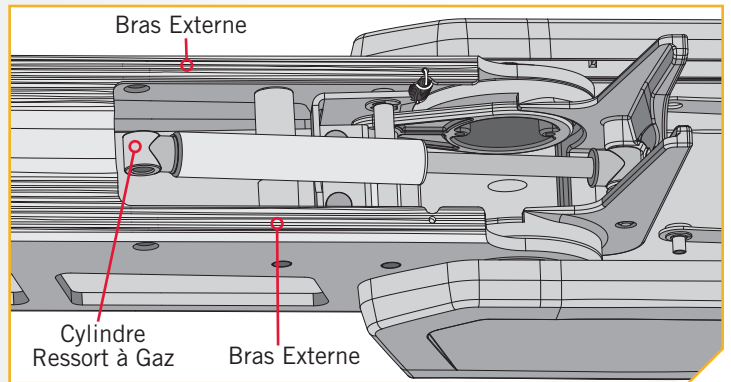

Enlever le Moteur du Support

1

AVERTISSEMENT

Les pièces mobiles peuvent couper ou écraser. Le mécanisme Lift Assist au gaz est sous pression. Vous devez déconnecter le ressort à gaz avant de retirer le moteur du support. N'engagez pas la poignée et la corde de traction avant que le ressort à gaz soit déconnecté.

- a. Lorsque le ressort à gaz est déconnecté, placez le moteur en position déployée.

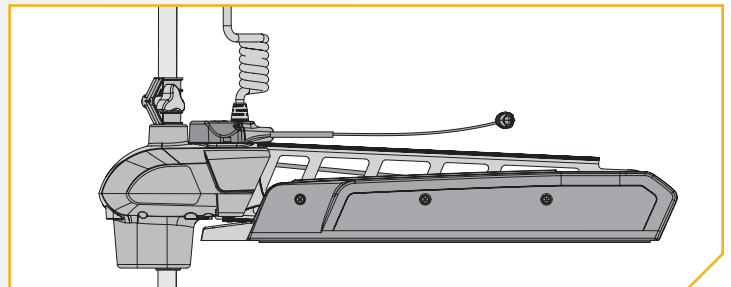

2

- b. Retirez la vis hexagonale 5/16 po (7,94 mm) avec une clé hexagonale 1/4 po (6,35 mm). La vis 5/16 po (7,94 mm) se trouve sur le côté opposé du support depuis la charnière qui s'ouvre et se ferme lorsque le support est arrimé et déployé.
- c. Une fois la vis hexagonale et la rondelle de blocage enlevées, soulevez le protège-proue/module du gouvernail tout droit jusqu'à ce qu'il soit dégagé du support.

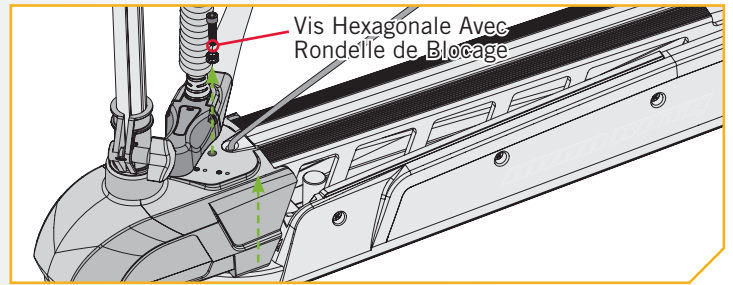

Installation du Câble et de la Poignée

1

ARTICLE(S) REQUIS



- a. Lorsque le protège-proue/module du gouvernail est retiré, veuillez noter l'acheminement de la corde dans le support, le guide-corde, autour de la goupille et dans la ferrure du loquet de la sangle du câble de traction. Le nouveau câble sera acheminé de la même façon.
- b. Retirez la corde actuelle.
- c. Avec le nouveau câble avec poignée (Article B), acheminez la butée de fin du nouveau câble dans le trou du guide-corde, autour de la goupille, et passez le câble dans la ferrure du loquet de la sangle du câble de traction. Tirez le câble et sortez-le par une des ouvertures découpées dans le bras en aluminium. Cela donnera de la place pour fixer la manille.

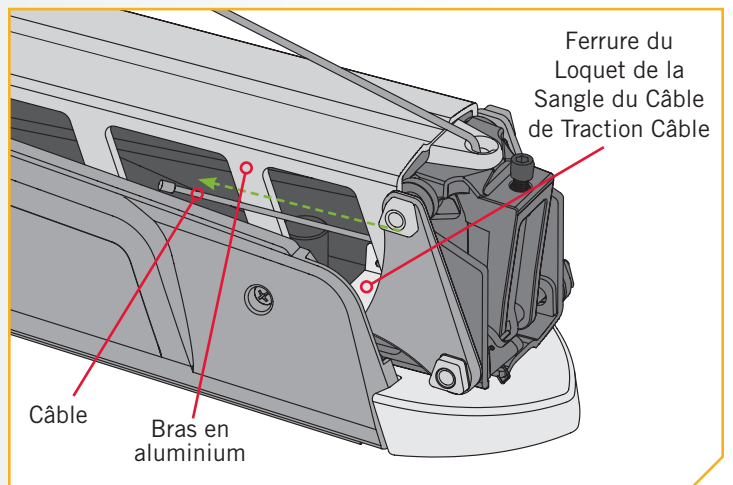
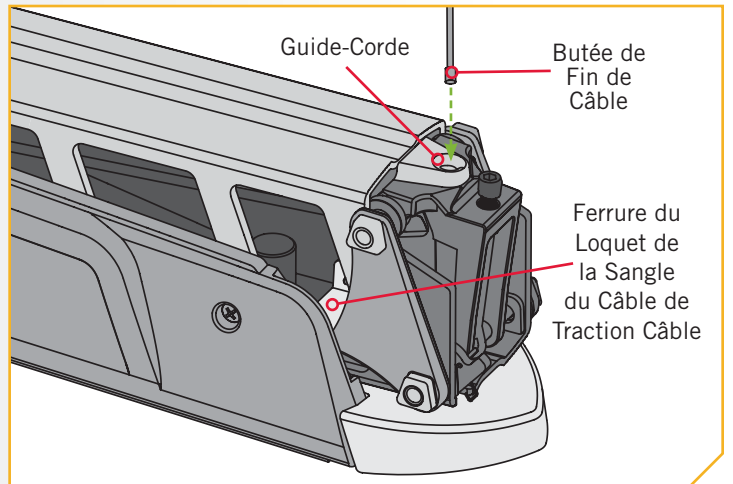

2

ARTICLE(S) REQUIS

⌘ #10 x 1 ⌘ #8 x 1

- d. Fixez la manille (article n° 8) sur le câble en glissant la fente de la manille par-dessus le câble et en glissant la butée de fin de câble dans la manille. Installez la goupille de la manille et l'anneau de retenue (article n° 10). La goupille de la manille doit être installée afin d'empêcher le câble de sortir de la manille.

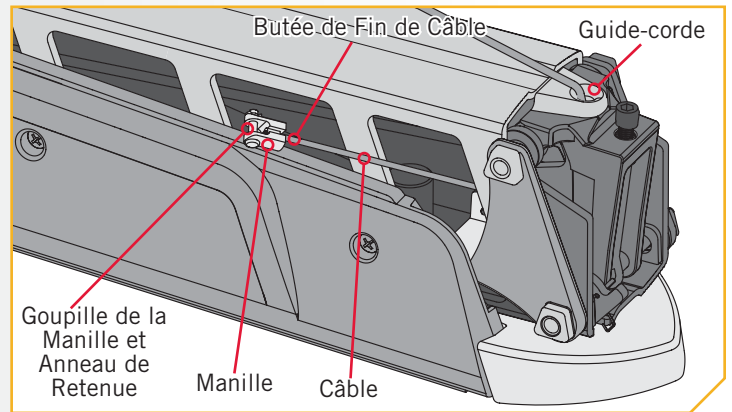

3

- e. Tirez sur la poignée du câble jusqu'à ce que la manille glisse dans l'ouverture entre la barre de verrouillage et la ferrure du loquet de la sangle du câble de traction.

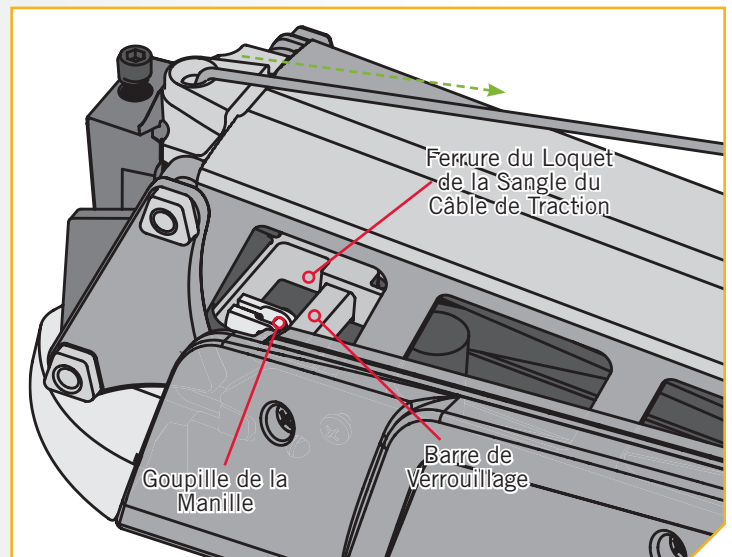

› Remonter le Protège-proue/Module du Gouvernail

1

- a. Pour remonter le protège-proue/module du gouvernail, commencez avec le support en position déployée.
- b. Alignez les chemins de clef sur l'intérieur du protège-proue/module du gouvernail avec les liens d'extrémité sur le support. Faites ceci en positionnant le protège-proue/module du gouvernail au-dessus des liens d'extrémités sur le support.
- c. Abaissez le protège-proue/module du gouvernail tout droit jusqu'au fond.

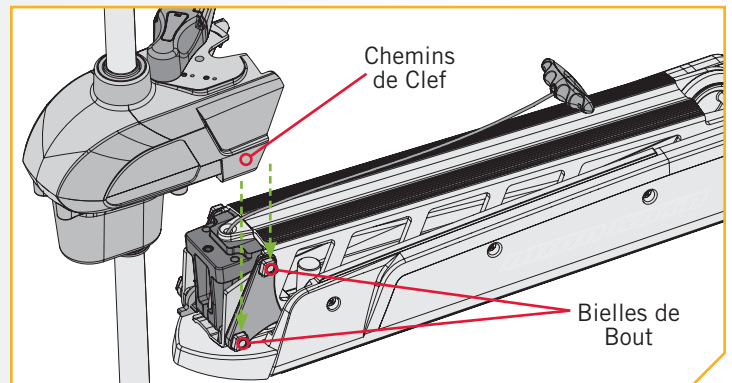

2

- d. Reposez la vis hexagonale 5/16 po (7,94 mm) et la rondelle de blocage puis serrez entre 18 et 20 pi-lb (24,4 et 27,1 Nm) avec une clé de serrage.
- e. Positionnez le moteur en position arrimée en utilisant la poignée et la corde de traction pour libérer la barre de verrouillage, permettant au moteur de se plier à plat.

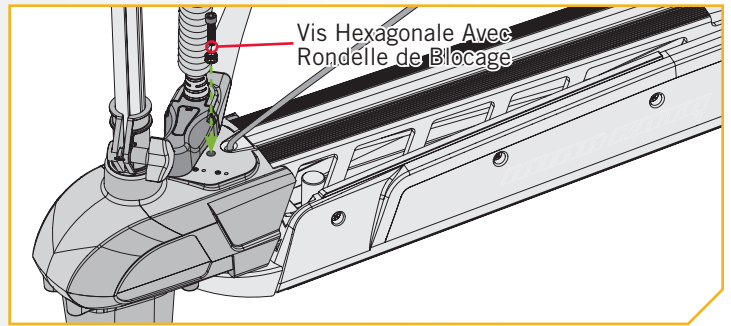
**3**

- f. Une fois en position arrimée ou à plat, on peut installer le ressort à gaz et les entretoises.
- g. Localisez la goupille de ressort à gaz supérieure et les entretoises.
- h. Alignez l'extrémité du ressort à gaz avec les trous dans le bras externe de la base.

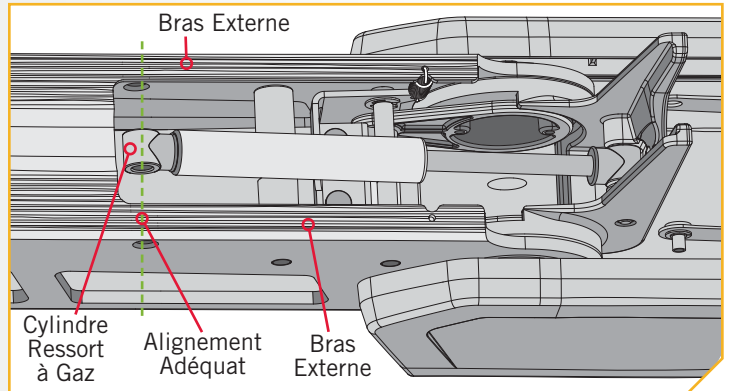
**4**

- i. Alignez la goupille avec une entretoise sur chaque côté du cylindre pour le ressort à gaz, afin qu'il passe par un côté du bras externe, une entretoise, le cylindre du ressort à gaz, puis une autre entretoise et pour terminer dans le bras externe de l'autre côté de la base.
- j. La goupille doit être fixée sur chaque extrémité avec une vis. Tenez une vis en place avec un tournevis cruciforme n° 3 et fixez l'autre vis avec un autre tournevis cruciforme n° 3.
- k. Serrez les vis jusqu'à ce que les têtes soient égales au bras externe.

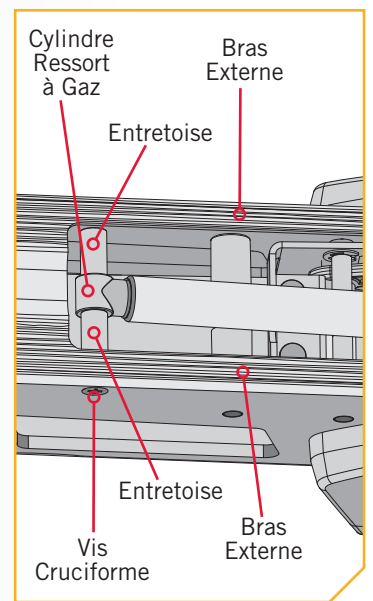
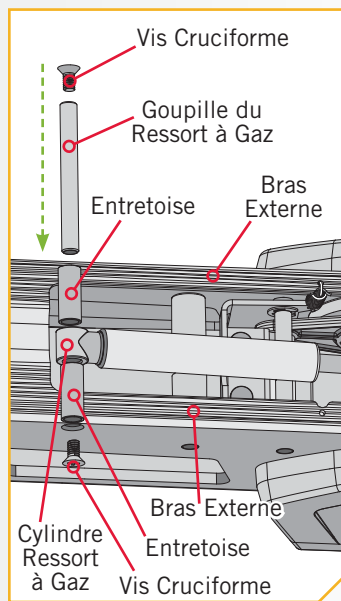

AVIS : les vis sont préalablement enduites d'un filet frein. N'endiguez pas d'autre produit frein-filet sur les vis qui risquerait d'empêcher leur dépose ultérieure.

1

ARTICLE(S) REQUIS



- a. Veuillez noter l'acheminement de la corde dans le guide-corde, autour des goupilles et dans l'arbre œil. Le nouveau câble sera acheminé de la même façon.
- b. Retirez la corde actuelle.
- c. Avec le nouveau câble avec poignée (article B), acheminez la butée de fin du nouveau câble dans l'œillet du guide-corde et autour de la goupille du bras inférieur.

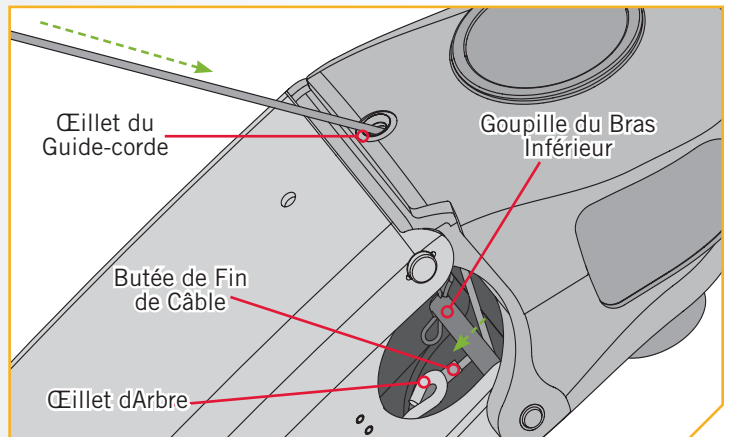

2

ARTICLE(S) REQUIS

⌘ #10 x 1 ⌘ #8 x 1

- d. Fixez la manille (article n° 8) sur le câble en glissant la fente de la manille par-dessus le câble et en glissant la butée de fin de câble dans la manille.
- e. Fixez la manille à l'œillet d'arbre à l'aide de la goupille de la manille et l'anneau de retenue (article n° 10).

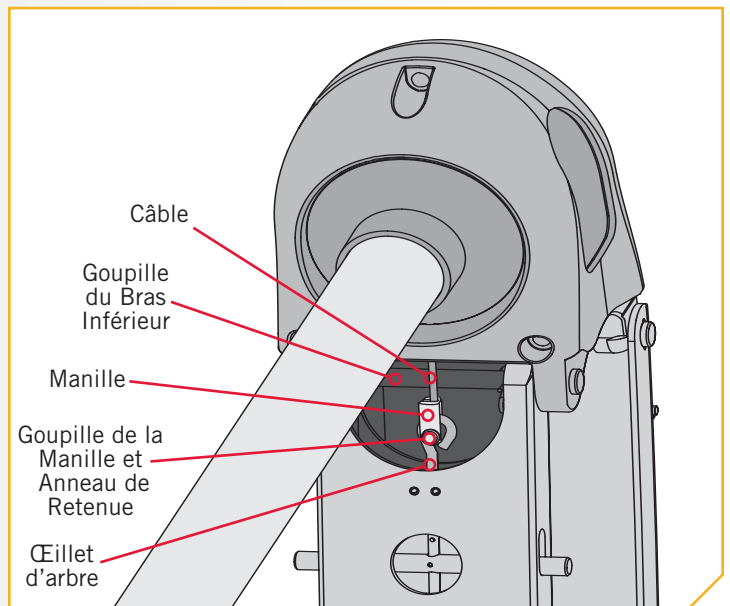

1

ARTICLE(S) REQUIS



- a. Veuillez noter l'acheminement de la corde dans le guide-corde, autour de la goupille du bras inférieur et dans la ferrure du loquet de la sangle du câble de traction. Le nouveau câble sera acheminé de la même façon.
- b. Retirez la corde actuelle.
- c. Prenez le nouveau câble avec poignée (article B), acheminez la butée de fin du câble dans le guide-corde supérieur, autour de la goupille du bras inférieur et glissez-le à l'intérieur du bras inférieur. En regardant à travers le trou sous le bras inférieur, utilisez une pince à becs pointus, ou un outil semblable, pour saisir la butée de fin de câble et la tirer par le trou de quelques pouces. Cela donnera de la place pour fixer la manille.

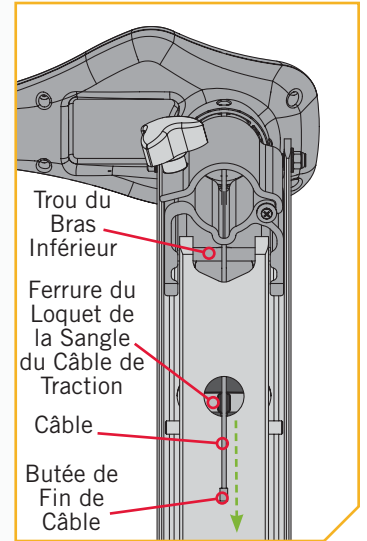
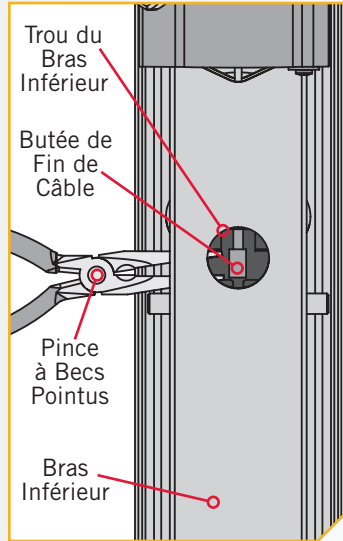

2

ARTICLE(S) REQUIS

⌘ #10 x 1 ⌘ #8 x 1

- d. Fixez la manille (article n° 8) sur le câble en glissant la fente de la manille par-dessus le câble et en glissant la butée de fin de câble dans la manille.
- e. Tirez la poignée du câble jusqu'à ce que la manille glisse dans le trou du bras inférieur.
- f. À l'aide d'une pince à becs pointus, ou un outil semblable, insérez la goupille de la manille et l'anneau de retenue (article n° 10) par la fente sur le côté de bras inférieur, dans la manille, par le trou dans la ferrure du loquet de la sangle du câble de traction et sortez-la du côté opposé à la manille. Installez l'anneau de retenue dans la rainure de la goupille de manille.

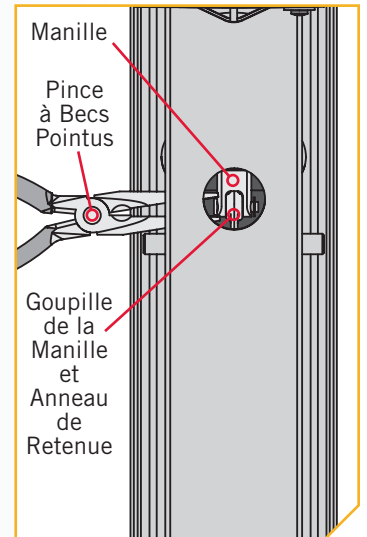
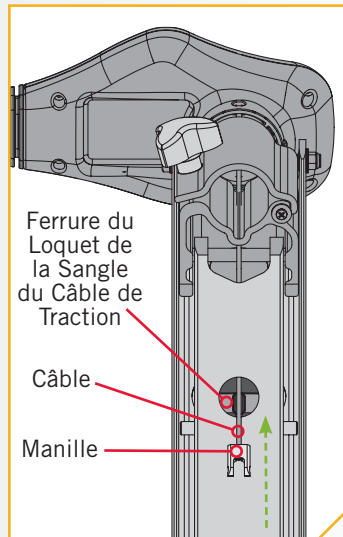

Pour obtenir des renseignements sur la garantie, veuillez visiter minnkotamotors.com



Minn Kota Consumer & Technical Service
Johnson Outdoors Marine Electronics, Inc.
PO Box 8129
Mankato, MN 56001

121 Power Drive
Mankato, MN 56001
Phone (800) 227-6433
Fax (800) 527-4464



©2019 Johnson Outdoors Marine Electronics, Inc.
All rights reserved.