



RIPTIDE TERROVA[®] QUEST[™]

MOTEUR DE PÊCHE À LA TRAÎNE MONTÉ SUR ÉTRAVE

Manuel du propriétaire

PRÉSENTATION

MERCI

Nous vous remercions d'avoir choisi Minn Kota. Nous sommes persuadés que vous devriez consacrer plus de temps à pêcher et moins de temps à amarrer votre embarcation. C'est pourquoi nous construisons les moteurs de pêche à la traîne les plus intelligents, les plus solides et les plus faciles à utiliser. Chaque aspect d'un moteur de pêche à la traîne Minn Kota est réfléchi et étudié jusqu'à ce qu'il soit digne de porter notre nom. Nous avons investi des heures incalculables de recherche et d'essais pour vous offrir les avantages caractéristiques de Minn Kota, qui vous mènent vraiment « n'importe où, n'importe quand ». Notre principe est simple, nous faisons les choses selon les règles. Nous sommes Minn Kota. Et nous ne cesserons jamais de vous aider à pêcher plus de poissons.

ENREGISTREMENT

N'oubliez pas de conserver votre reçu et d'enregistrer immédiatement votre moteur de pêche à la traîne sur notre site Web minnkota.johnsonoutdoors.com/register.

NUMÉRO DE SÉRIE

Le numéro de série à 11 caractères Minn Kota est très important. Cela permet de déterminer le modèle spécifique et l'année de fabrication. Lorsque vous contactez le service à la clientèle ou que vous enregistrez votre produit, vous devez connaître son numéro de série.

AVIS : Le numéro de série du Riptide Terrova QUEST se trouve à l'intérieur du support, derrière la rampe rabattante gauche.

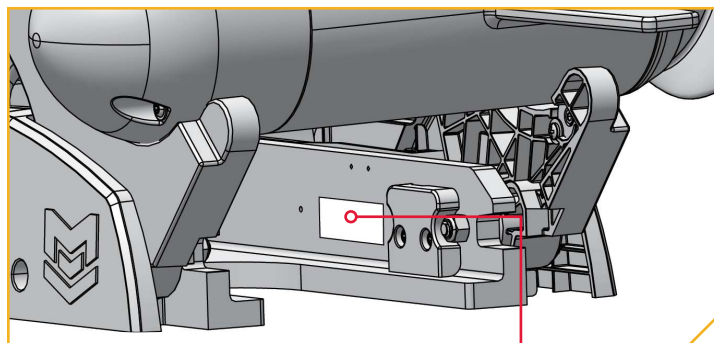

INFORMATION SUR LE MOTEUR (À des fins de référence par le client seulement)

Modèle : _____

Numéro de série : _____

Date de l'achat : _____

Magasin où l'achat a été effectué : _____

AVIS : Ne retournez pas le moteur Minn Kota au détaillant. Le détaillant n'est pas autorisé à réparer ou à remplacer cette unité. Pour le service : communiquer avec Minn Kota au (800) 227-6433; retourner le moteur au Centre de service de l'usine de Minn Kota; envoyer ou apporter le moteur à un centre de service agréé de Minn Kota. Une liste de centres de service agréés est disponible sur notre site Web, minnkota.johnsonoutdoors.com. Pour obtenir un service au titre de la garantie, y compris toutes les options susmentionnées, veuillez inclure la preuve d'achat, le numéro de série et la date d'achat.

Conçu pour iPhone® 11 et iPhone X

Pour une compatibilité mise à jour iOS, Humminbird^{MD} et Minn Kota^{MD}, visitez minnkota.johnsonoutdoors.com



L'utilisation de l'insigne Fait pour Apple signifie qu'un accessoire a été conçu pour se connecter spécifiquement au(x) produit(s) Apple identifié(s) sur l'insigne et qu'il a été certifié par le développeur comme étant conforme aux normes de rendement d'Apple. Apple n'est pas responsable de l'utilisation de cet appareil ou de sa conformité aux normes sécuritaires et légales. iPhone est une marque déposée d'Apple Inc., enregistrée aux États-Unis et dans d'autres pays. La marque « iPhone » est utilisée au Japon avec une licence d'Airphone K.K.

Android^{MC} est une marque de commerce de Google LLC. Le robot Android^{MC} est reproduit ou modifié de l'œuvre créée et partagée par Google et utilisé conformément aux conditions décrites dans la licence Creative Commons 3.0 Attribution.

TABLE DES MATIÈRES

CONSIGNES DE SÉCURITÉ.....	4	SCHÉMA DE CÂBLAGE DU MOTEUR	43
GARANTIE	5	UTILISATION ET RÉGLAGE DU MOTEUR	44
CONNAISSEZ VOTRE BATEAU	6	Caractéristiques du support.....	44
CARACTÉRISTIQUES	7	Panneau indicateur.....	46
INSTALLATION.....	8	Surveillance de la batterie.....	46
Liste de pièces d'installation	8	Arrimage et déploiement du moteur	47
Facteurs de montage	9	Arbre de 60 po (152,4 cm)	47
Outils et ressources nécessaires	9	Pour déployer le moteur	
Installation du Riptide Terrova QUEST	10	(arbres de 60 po [152,4 cm])	47
INSTALLATION DES BATTERIES ET DU CÂBLAGE	14	Pour arrimer le moteur	
Grément de l'embarcation et installation du produit	14	(arbres de 60 po [152,4 cm])	49
Tableau des calibres des fils conducteurs		Arbres de 72 po (182,9 cm), 87 po (221 cm)	
et des dimensions des disjoncteurs	14	ou 100 po (254 cm).....	51
Comment sélectionner les batteries adéquates	15	Pour déployer le moteur	
Autres points à considérer	15	(arbres de 72 po [182,9 cm], 87 po [221 cm]	
Brancher les batteries en série.....	16	ou 100 po [254 cm])	51
Systèmes de 24 Volts	16	Pour arrimer le moteur	
Systèmes de 36 Volts	17	(arbres de 72 po [182,9 cm], 87 po [221 cm]	
TERMINER L'INSTALLATION.....	19	ou 100 po [254 cm])	53
Vérification de l'alimentation.....	19	Rangement et déploiement en eau peu profonde	55
Installation du stabilisateur de montage sur étrave	19	Déploiement en eau peu profonde	
Mise sous tension de la télécommande sans fil.....	20	(arbres de 72 po [182,9 cm], 87 po [221 cm]	
Identification des fonctions du moteur de pêche à la traîne		ou 100 po [254 cm])	55
et de leurs câbles connexes.....	21	Arrimage en eau peu profonde	
Gestion des fonctionnalités et des câbles	22	(arbres de 72 po [182,9 cm], 87 po [221 cm]	
Navigation GPS avancée	22	ou 100 po [254 cm])	57
Fixation du câble Ethernet.....	27	Ajustements du moteur.....	59
Installation de l'hélice.....	28	Ajuster la profondeur du moteur	59
ONE-BOAT NETWORK.....	29	Réglage de l'unité inférieure pour un arrimage sécurisé	61
Optimiser la performance du Riptide Terrova QUEST grâce à la		Rotation du collier de réglage de la profondeur	63
télécommande sans fil ou à l'application One-Boat Network ...	29	Réglage de la tension du collier	
Réglages de One-Boat Network.....	30	de verrouillage d'arrimage	67
Décalage de la quille	30	Installation d'un transducteur externe	70
Déploiement direct.....	34	SERVICE ET ENTRETIEN	71
Orientation d'arrimage	36	Remplacement de l'hélice	71
Taille du bateau.....	38	Entretien général	72
Boutons One-Boat Network.....	40	Dépannage.....	73
Personnaliser les quatre boutons One-Boat Network		DÉCLARATIONS DE CONFORMITÉ	75
de la télécommande sans fil	40	SCHÉMA DES PIÈCES ET LISTE DES PIÈCES	77

CONSIGNES DE SÉCURITÉ

Veillez lire attentivement le manuel de l'utilisateur. Suivez toutes les instructions et respectez toutes les consignes de sécurité et mises en garde. L'utilisation de ce moteur n'est autorisée que pour les personnes qui ont lu et compris ces consignes pour l'utilisateur. Les personnes mineures peuvent utiliser ce moteur uniquement sous la supervision d'un adulte.

AVERTISSEMENT

Vous seul êtes responsable de la navigation sécuritaire et prudente de votre bateau. Nous avons conçu votre produit Minn Kota pour qu'il soit un outil précis et fiable qui vous permettra d'améliorer l'utilisation de votre bateau et d'accroître votre capacité de pêcher des poissons. Ce produit ne vous exonère pas de la responsabilité de naviguer en toute sécurité avec votre bateau. Vous devez éviter les dangers liés à la navigation et toujours exercer une veille permanente afin de pouvoir réagir au fur et à mesure que les situations se présentent. Vous devez toujours être prêt à reprendre le contrôle manuel de votre bateau. Apprenez à utiliser votre produit Minn Kota dans une zone exempte de dangers et d'obstacles.

AVERTISSEMENT

Ne faites jamais fonctionner le moteur hors de l'eau, cela pourrait entraîner des blessures causées par l'hélice en rotation. Le moteur doit être débranché de la source d'alimentation lorsqu'il n'est pas utilisé ou lorsqu'il est hors de l'eau. Au moment de brancher les câbles d'alimentation du moteur à la batterie, veillez à ce qu'ils ne soient pas entortillés ou exposés au frottement, puis placez-les de telle manière que personne ne risque de trébucher. Avant d'utiliser le moteur, assurez-vous que l'isolant des câbles d'alimentation n'est pas endommagé. Ne tenez pas compte de ces mesures de sécurité peut entraîner des courts-circuits avec la ou les batterie(s) et/ou le moteur. Débranchez toujours le moteur de la ou des batterie(s) avant le nettoyage ou la vérification de l'hélice. Évitez de submerger complètement le moteur, car l'eau pourrait pénétrer dans l'unité inférieure par la tête de contrôle et l'arbre. Si le moteur est utilisé alors que de l'eau est présente dans l'unité inférieure, le moteur pourrait subir des dommages considérables. Ces dommages ne seront pas couverts par la garantie.

AVERTISSEMENT

Veillez à ce que ni vous, ni les autres personnes ne s'approchent trop près de l'hélice en rotation, que ce soit seulement avec une partie du corps ou des objets. Le moteur est puissant et pourrait provoquer des situations périlleuses ou des blessures, pour vous ou les autres. Lorsque le moteur est en marche, méfiez-vous des objets flottants ou des personnes qui pourraient être en train de nager. Les personnes incompetentes, ou dont les réactions ou la capacité à faire fonctionner le moteur sont affaiblies par l'alcool, la drogue, les médicaments ou d'autres substances, ne sont pas autorisées à utiliser ce moteur. Ce moteur n'est pas adapté à l'utilisation dans de forts courants. Le niveau de pression sonore constant du moteur au moment de l'utilisation est inférieur à 70 dB (A). Le niveau de vibration général ne dépasse pas $8,2 \text{ pi/s}^2$ ($2,5 \text{ m/s}^2$).

AVERTISSEMENT

Lorsque vous arrimez ou déployez le moteur, gardez vos doigts loin de toutes les charnières et pièces mobiles ainsi que de tous les points de pivot. En cas d'opération imprévue, retirez les câbles d'alimentation de la batterie.

AVERTISSEMENT

Il est recommandé d'utiliser exclusivement les accessoires approuvés par Johnson Outdoors avec votre moteur Minn Kota. L'utilisation d'accessoires non approuvés, y compris pour monter ou contrôler votre moteur, pourrait causer des dommages, un fonctionnement inattendu du moteur et des blessures. Veillez à utiliser le produit ainsi que les accessoires approuvés, y compris les télécommandes, en toute sécurité et de la manière indiquée pour éviter les accidents ou un fonctionnement inattendu du moteur. Ne retirez pas les pièces installées en usine, y compris les couvercles, boîtiers et protections du moteur et des accessoires.

GARANTIE

MOTEURS DE PÊCHE À LA TRAÎNE MINN KOTA EAU SALÉE/CONTRE-COURANT

Moteurs de pêche à la traîne eau salée/contre-courant Minn Kota – Garantie à vie limitée sur l'arbre composite et garantie limitée de deux ans sur l'ensemble du produit

Johnson Outdoors Marine Electronics, Inc. (« JOME ») offre la garantie limitée suivante uniquement à l'acheteur au détail initial. La garantie n'est pas transférable.

Garantie limitée de deux ans de Minn Kota sur l'ensemble du produit

JOME garantit à l'acheteur au détail initial seulement que son nouveau moteur de pêche à la traîne en eau salée Minn Kota est exempt de défauts résultant d'un vice de fabrication et de main-d'œuvre pour une période de deux (2) ans suivant la date d'achat. JOME se réserve le droit de réparer ou de remplacer, au choix et gratuitement, toute pièce pouvant s'avérer défectueuse pendant la durée de la présente garantie. Cette réparation ou ce remplacement est l'unique et exclusive responsabilité de JOME et constitue le seul recours de l'acheteur pour tout manquement à la présente garantie.

Garantie à vie limitée de Minn Kota sur l'arbre composite

JOME garantit uniquement à l'acheteur au détail initial que l'arbre composite de son propulseur électrique Minn Kota est exempt de défauts résultant d'un vice de fabrication et de main-d'œuvre pouvant survenir au cours de la durée de vie de l'acheteur initial. JOME fournira, gratuitement, un arbre composite neuf pour remplacer tout arbre composite pouvant s'avérer défectueux pendant la durée de la présente garantie. Fournir un arbre composite neuf sera la seule et exclusive responsabilité de JOME et le seul et unique recours de l'acheteur pour tout manquement à la présente garantie; et l'acheteur sera responsable de l'installation ou du coût de la main-d'œuvre pour l'installation de tout arbre composite neuf, fourni par JOME.

Exclusions et limites

La présente garantie limitée ne s'applique pas aux produits qui ont été utilisés à des fins commerciales ou locatives. Cette garantie ne couvre pas l'usure normale, les imperfections qui n'affectent pas le fonctionnement du moteur, ni les dommages causés par les accidents, l'abus, l'altération, la modification, les dommages durant le transport, les désastres naturels, la négligence de l'utilisateur, l'utilisation abusive, un soin ou un entretien inadéquat. **LES DOMMAGES CAUSÉS PAR L'UTILISATION DE PIÈCES DE REMPLACEMENT NON CONFORMES AUX SPÉCIFICATIONS DE CONCEPTION DES PIÈCES ORIGINALES NE SONT PAS COUVERTS PAR LA PRÉSENTE GARANTIE LIMITÉE.** Le coût de l'entretien normal ou des pièces de rechange qui ne contreviennent pas à la garantie limitée incombe à l'acheteur. Avant utilisation, l'acheteur doit déterminer si le produit convient à l'emploi prévu et assume tous les risques et responsabilités connexes. Toute assistance fournie par JOME à l'acheteur ou au nom de ce dernier hors du cadre des modalités, des restrictions et des exclusions de la présente garantie limitée ne constitue pas une renonciation à l'égard de telles modalités, restrictions ou exclusions et une telle assistance n'aura pas pour effet de prolonger ni de restaurer la garantie. JOME ne remboursera aucune dépense encourue par l'acheteur dans le cadre de la réparation, de la correction ou du remplacement de pièces ou de produits défectueux, à l'exception des dépenses engagées sur consentement écrit préalable de JOME. **LA RESPONSABILITÉ GLOBALE DE JOME À L'ÉGARD DES PRODUITS COUVERTS PAR LA GARANTIE EST LIMITÉE À UN MONTANT ÉQUIVALENT AU PRIX D'ACHAT PAYÉ POUR LE PRODUIT EN QUESTION.**

Information sur le service de Minn Kota

Pour obtenir le service au titre de la garantie aux États-Unis, le produit jugé défectueux et la preuve d'achat originale (comportant la date d'achat) doivent être présentés à un centre de service agréé Minn Kota. Rendez-vous sur minnkota.johnsonoutdoors.com/us/support/service-providers/locate pour trouver un centre de service agréé Minn Kota. Tous les frais d'appels de service, de transport ou d'expédition à destination ou à partir du centre de service agréé de Minn Kota, de main-d'œuvre pour transporter, retirer, réinstaller ou regérer les articles retirés pour le service de garantie ou de tout autre élément similaire sont la seule et unique responsabilité de l'acheteur. Les produits achetés à l'extérieur des États-Unis doivent être retournés, port payé avec la preuve d'achat (y compris la date d'achat et le numéro de série) à tout centre de service agréé de Minn Kota dans le pays de l'achat. Pour contacter le service à la clientèle de Minn Kota, rendez-vous sur minnkota-help.johnsonoutdoors.com/hc/en-us. Les produits réparés ou remplacés seront garantis pour la durée restante de la période de garantie initiale, ou pendant 90 jours à compter de la date de réparation ou de remplacement, la période la plus longue étant retenue. Pour tout produit retourné pour un service de garantie que JOME considère comme n'étant pas couvert ou non enfreignant cette garantie limitée, il y aura une facturation pour les services rendus au taux de main-d'œuvre en vigueur du centre de service agréé Minn Kota applicable et pour un minimum d'au moins une heure.

Localisateur de fournisseur de services



Contactez le service à la clientèle



AVIS : ne pas retourner le produit Minn Kota au détaillant. Le détaillant n'est pas autorisé à le réparer ou à le remplacer.

AVIS : IL N'Y A AUCUNE GARANTIE EXPRESSE AUTRE QUE LES PRÉSENTES GARANTIES LIMITÉES. AUCUNE GARANTIE IMPLICITE, Y COMPRIS TOUTE GARANTIE IMPLICITE DE QUALITÉ MAR-CHANDE OU D'ADÉQUATION À UN USAGE PARTICULIER, NE SE PROLONGERA AU-DELÀ DE LA DURÉE DE LA PRÉSENTE GARANTIE LIMITÉE EX-PRESSE. JOME NE POURRA EN AUCUNE FAÇON ÊTRE TENUE RESPONSABLE DES DOMMAGES PUNITIFS, INDIRECTS, ACCESSOIRES, CONSÉCUTIFS OU PARTICULIERS. Sans limiter la portée de ce qui précède, JOME décline toute responsabilité en cas de perte d'utilisation du produit, perte de temps, d'inconvénient et d'autre dommage.

Certains États ne permettent pas de limites sur la durée d'une garantie implicite ou l'exclusion ou la limitation des dommages accessoires ou indirects, donc, les limitations ou exclusions ci-dessus peuvent ne pas s'appliquer à vous. La présente garantie vous donne des droits légaux spécifiques et vous pouvez également bénéficier d'autres droits qui varient d'un État à l'autre.

CONNAISSEZ VOTRE BATEAU

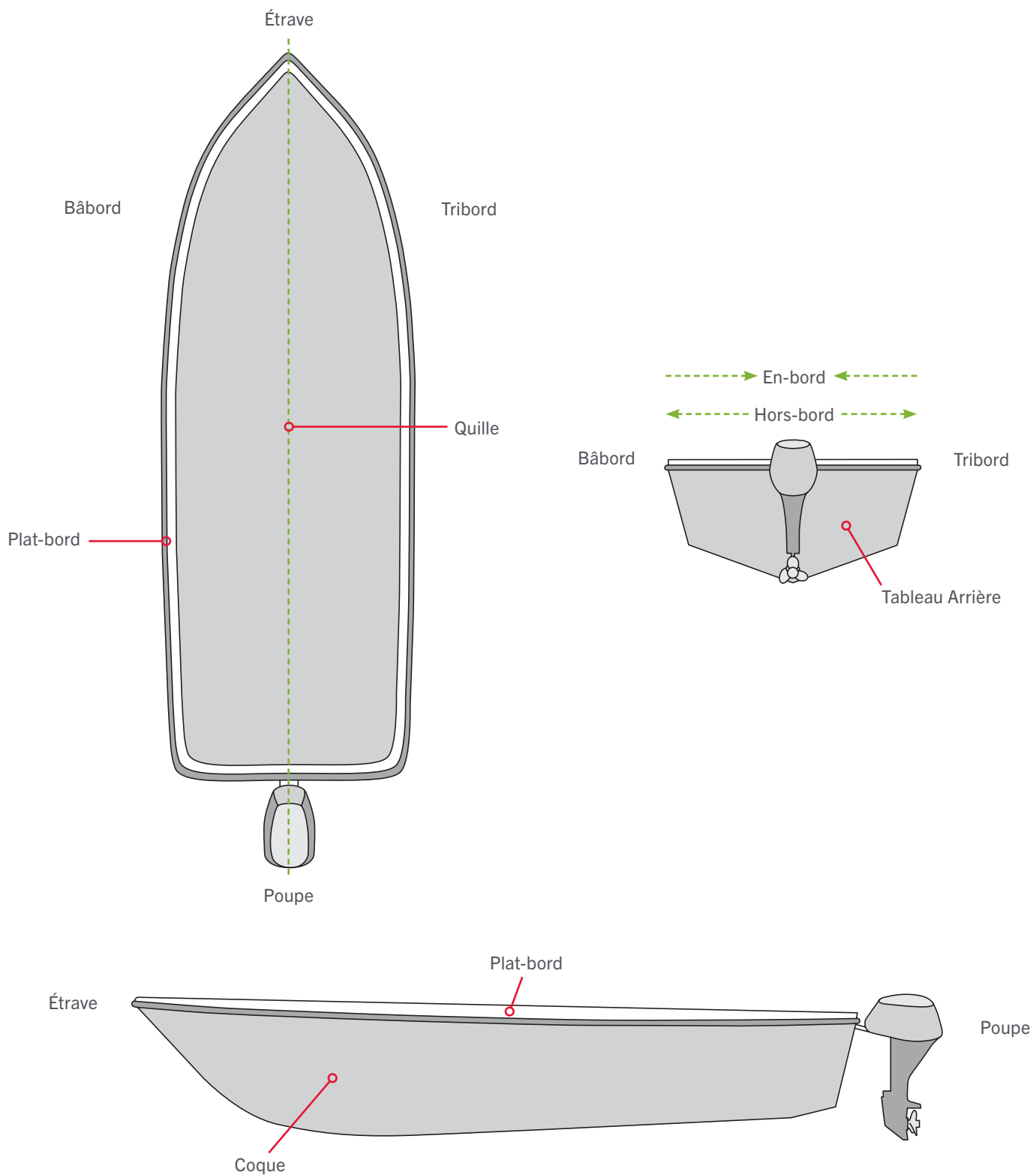

CARACTÉRISTIQUES

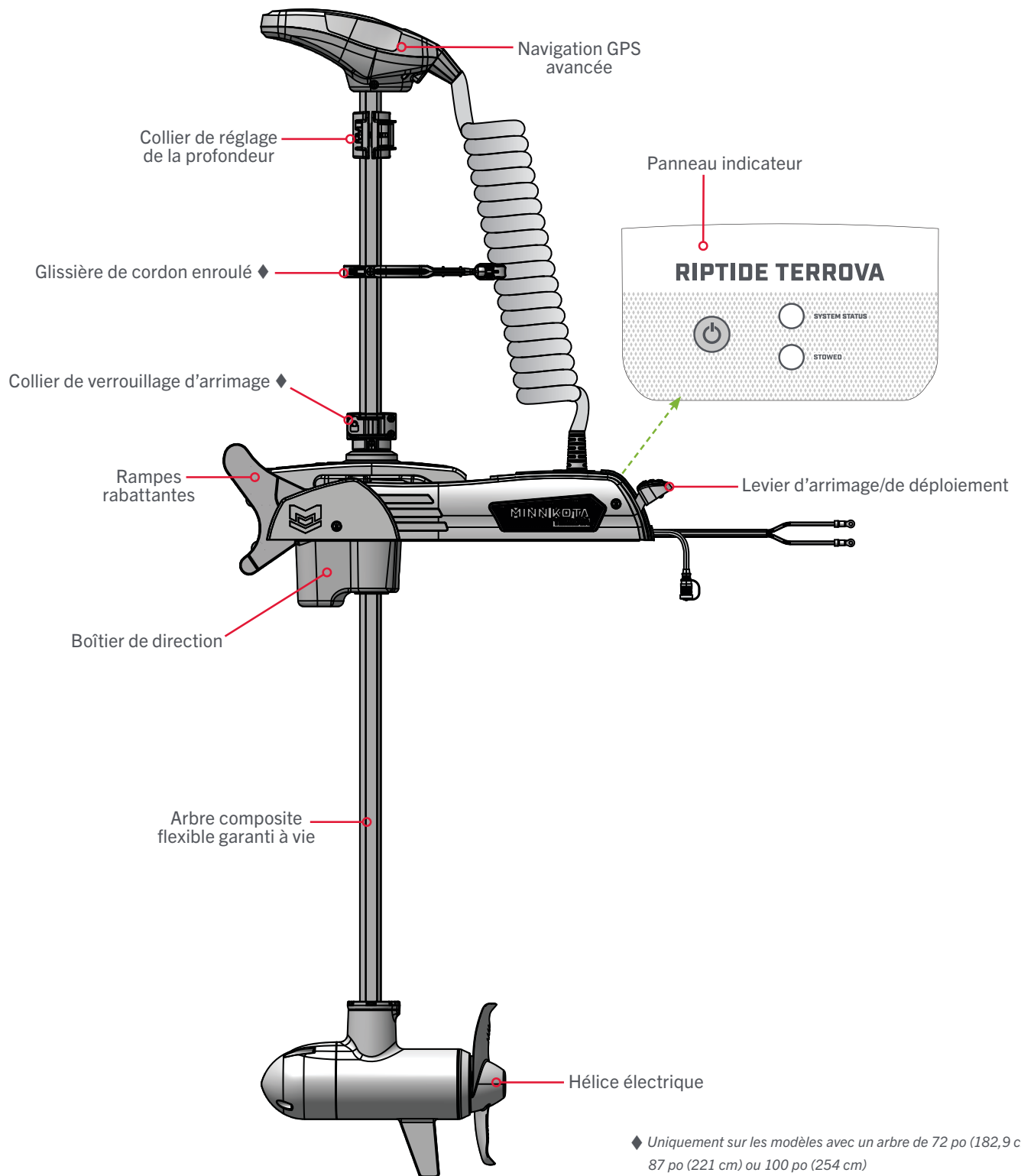

AVIS : Les spécifications peuvent faire l'objet de modifications sans préavis. Le schéma est fourni aux fins de référence seulement et peut différer de votre moteur réel.

INSTALLATION

INSTALLATION DU RIPTIDE TERROVA QUEST

Votre nouveau Riptide Terrova QUEST est offert avec tout ce dont vous aurez besoin pour le montage direct au bateau. Le moteur peut être monté directement sur l'étrave ou couplé avec un coudé à dégagement rapide Minn Kota pour un montage et un démontage simples. Pour obtenir des coudés à dégagement rapide compatibles ou pour trouver votre concessionnaire le plus proche, visitez minnkota.johnsonoutdoors.com. Pour installer le moteur directement sur le bateau, suivez les directives fournies avec ce manuel. Avant de commencer, veuillez examiner la liste des pièces et des outils nécessaires à l'installation. Pour davantage de soutien pour les produits, visitez minnkota.johnsonoutdoors.com.

LISTE DE PIÈCES D'INSTALLATION

Article/Ensemble	N° de pièce	Description	Qté
A (Comprend 1 à 5)	2994948	BAG ASM, INSTINCT, T3 BL HDW	1
1	2323440	SCREW-3/8-16 X 2 1/2 HHCS SS	6
2	2383122	NUT 3/8-16 NYLON INST LOCKNUT	6
3	2321710	WASHER, RUBBER MOUNT	6
4	2371796	BACKUP BAR 3/16 X 1 X 2	6
5	2378608	ANTI SEIZE TUBE, 4CC, TALON	1
6	*	MOTOR ASSEMBLY	1
7	2390802	LANYARD w/CARABINER IP RMT U2	1
8	411690-1	TROLLING MOTOR REMOTE	1
9	2992371	STABILIZER, BWMT ES TM ASM *72 PO (182,9 CM)* *87 PO (221 CM)* *100 PO (254 CM)*	1
10	2321170	PROP, POWER REAMED	1
B (Comprend 11 à 13)	2992604	BAG ASSM, PROP HARDWARE	1
11	2091701	WASHER-PROP (LARGE) MAX101	1
12	2093101	NUT-PROP,NYLOC,LG,MX101 3/8 SS	1
13	2262659	PIN-DRIVE 1" X 3/16 SS 17-4	1
14	490384-4	CABLE, ETHERNET (M12-M12), 30'	1
15	490380-1	CABLE, ETHERNET PIGTAIL-700 HD	1
16	2206301	TIE WRAP, LOW PROFILE 8"	1
C (Comprend 17)	2994955	BAG ASM, MKA-60 STABILIZER *72 PO (182,9 CM)* *87 PO (221 CM)* *100 PO (254 CM)*	1
17	2383475	SCREW-#8-18x1 1/2 L SELF DRILL SS *72 PO (182,9 CM)* *87 PO (221 CM)* *100 PO (254 CM)*	4
▲	2327139	MANUAL, RT TERROVA 3 BL	1
▲	2327141	MANUAL-INSTLGUIDE RT T3BL	1
▲	2397110	MANUAL, WIRELESS REMOTE	1
▲	2397115	GUIDE-QCK REFERENCE IP 4.0	1
▲	2294950	INSTRUCTIONS,OBN & REMOTE PAIR	1
▲	2207130	BRUSHLESS QS SETUP GUIDE	1
▲	2377179	INSTR.SHEET, MKA-60 STBLZR *72 PO (182,9 CM)* *87 PO (221 CM)* *100 PO (254 CM)*	1

▲ Non affiché sur le schéma des pièces.

* Cette pièce est incluse dans un ensemble et ne peut pas être commandée individuellement.

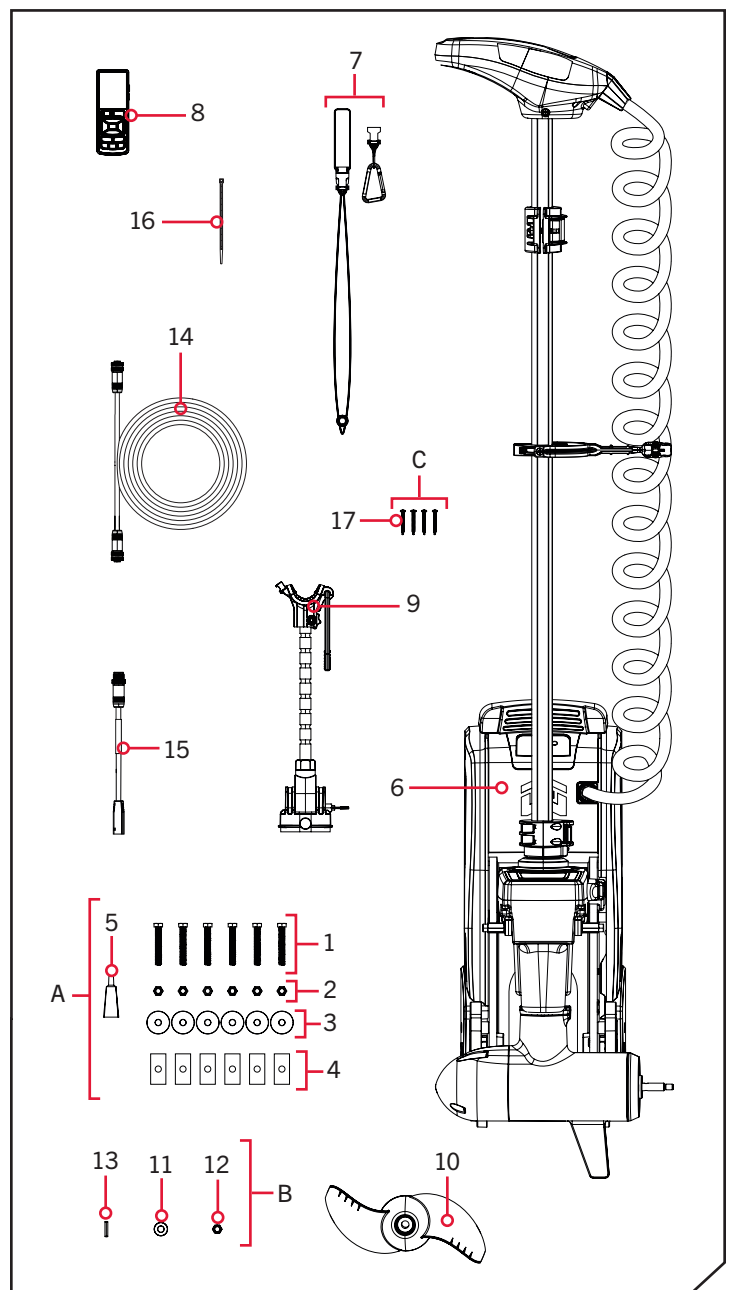

FACTEURS DE MONTAGE

Il est recommandé que le moteur soit monté aussi près que possible de l'axe ou de la quille du bateau. Assurez-vous que la zone sous l'emplacement de montage est dégagée afin de pouvoir percer les trous et installer la quincaillerie. La surface de montage du Riptide Terrova QUEST doit être plate. Des rondelles en caoutchouc peuvent être utilisées pour caler l'extrusion de base afin qu'elle soit à plat avant le serrage de la quincaillerie.

Le moteur ne doit rencontrer aucune obstruction lorsqu'il est abaissé dans l'eau ou monté dans le bateau pour arrimage ou déploiement. Lorsqu'il est arrimé, assurez-vous qu'il y a suffisamment d'espace pour l'arbre et la tête de contrôle et qu'ils ne s'étendent pas au-delà du bateau.

Les six trous de montage doivent être utilisés pour fixer le Riptide Terrova QUEST au pont du bateau. Si l'emplacement de montage désiré ne permet pas qu'il y ait six trous et boulons de montage, une trousse de renforcement du pont du bateau (1854058) doit être utilisée ou un nouvel emplacement de montage doit être sélectionné. Envisagez un coudé à dégagement rapide lors de l'installation de votre moteur.

Les options de montage pour le Riptide Terrova QUEST comprennent :

1. Installation du moteur directement sur le pont du bateau
2. Montage du moteur à l'aide d'une trousse de renforcement du pont du bateau MKA-58 (1854058)
3. Montage du moteur avec un support à dégagement rapide en composite MKA-56/RTA-55 (1854056 - noir/1854055 - blanc) ou un support à dégagement rapide coulissant MKA-57 (1854057)
4. Combinaison d'une trousse de renforcement de pont du bateau MKA-58 et d'un support à dégagement rapide MKA-56/RTA-55 avec le Riptide Riptide Terrova QUEST

Lors du montage du Riptide Terrova QUEST directement sur le bateau, suivez les instructions d'installation décrites dans ce manuel. Si un support accessoire est utilisé pour monter le Riptide Terrova QUEST, suivez les instructions d'installation fournies avec l'accessoire de montage. Pour consulter la liste des accessoires compatibles, visitez minnkota.johnsonoutdoors.com.



Découvrez les accessoires disponibles pour votre moteur de pêche à la traîne sur minnkota.johnsonoutdoors.com.

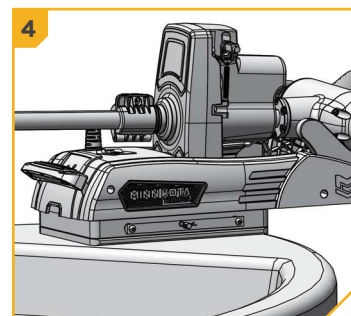
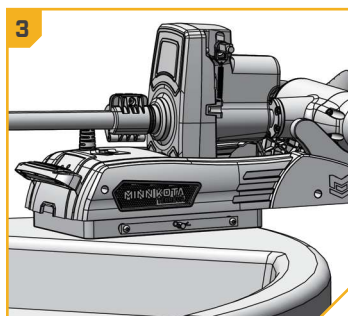
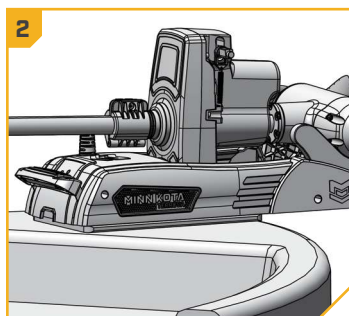
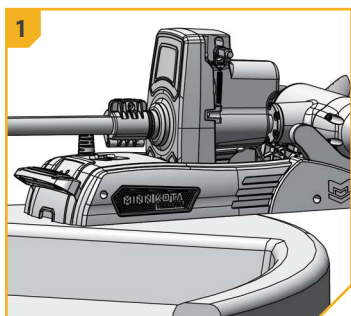

OUTILS ET RESSOURCES NÉCESSAIRES

- Tournevis cruciforme n° 3
- Perceuse
- Mèche de 3/8 po (9,5 mm)
- Pince à bec pointu
- Poinçon ou autre outil de marquage semblable
- Clé ouverte/polygonale de 9/16 po (14,3 mm)
- Clé à douille profonde 9/16 po (14,3 mm)
- Une deuxième personne pour vous aider avec l'installation

INSTALLATION DU RIPTIDE TERROVA QUEST

INSTALLATION >

INSTALLATION DU RIPTIDE TERROVA QUEST

1

ARTICLE(S) REQUIS

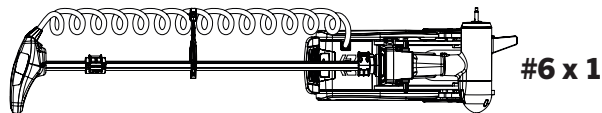

- Placez le moteur de pêche à la traîne (article n° 6) sur une surface élevée et de niveau, comme un établi ou le hayon d'une camionnette. Le moteur, lorsque retiré de la boîte, devrait être en position arrimé.
- Assurez-vous que les câbles d'alimentation de la batterie sont déconnectés ou que le disjoncteur, le cas échéant, est en position « arrêt ».

1a



AVERTISSEMENT

Assurez-vous que le moteur est sur une surface plane et n'est pas branché à une source d'alimentation.

AVIS : Le moteur de pêche à la traîne pèse jusqu'à 90 lb (40,8 kg). Minnkota recommande d'obtenir l'aide d'une deuxième personne pour l'installation.

1b

Câbles d'alimentation

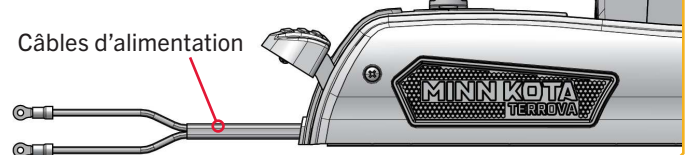

2

- Retirez les quatre vis de la plaque latérale en utilisant un tournevis cruciforme n° 3. Deux vis sont situées de chaque côté du support.
- Retirez la plaque latérale droite et la plaque latérale gauche pour exposer les six trous de montage dans l'extrusion de base.

AVIS : Assurez-vous que la zone entre le support et le boîtier de direction est propre et exempte de débris et qu'aucun matériel d'installation n'est tombé dedans. Le support contient des coussinets qui entrent en contact avec le boîtier de direction lorsqu'il est rangé. Le moteur ne peut pas être rangé solidement en cas d'obstruction sur les coussinets.

2c

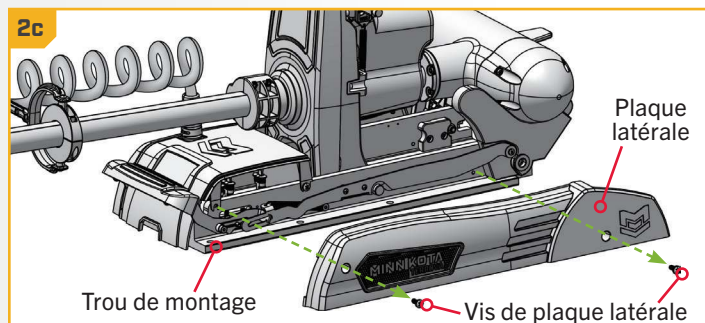

INSTALLATION DU RIPTIDE TERROVA QUEST

3

- e. Le trou de montage central de chaque côté de l'extrusion de base est bloqué par un ressort. Une extrémité de chaque ressort doit être déconnectée pour accéder aux trous de montage.
- f. Pour déconnecter le ressort, prenez une pince à bec pointu et saisissez soigneusement l'extrémité à crochet sur la moitié supérieure du ressort. Décrochez-la du trou du rail latéral en la tirant vers le haut. Guidez-la vers la moitié inférieure du ressort toujours attaché à l'extrusion de base et déposez-la doucement. Ne déconnectez pas l'extrémité du ressort qui est enroulée autour d'un boulon. Répétez ce processus avec le ressort restant de l'autre côté du support.

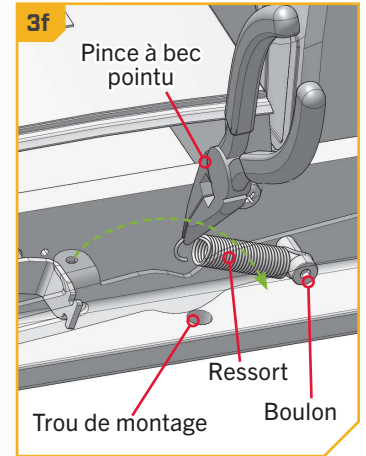
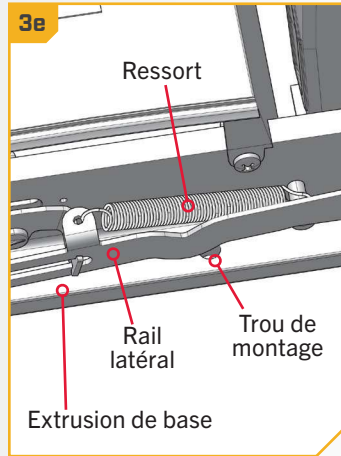

⚠ ATTENTION

Lorsque vous manipulez chaque ressort, manipulez-le avec précaution pour éviter de le plier. Ne saisissez pas le corps du ressort pour éviter de pincer entre les spires du ressort. Saisissez toujours par l'extrémité à crochet.

⚠ ATTENTION

Lorsque vous manipulez chaque ressort, gardez toujours la tension du ressort sous contrôle. Relâcher brusquement le ressort alors qu'il y a encore de la tension pourrait l'endommager et faire en sorte que ses mouvements soient imprévisibles.

4

- g. Relisez les facteurs de montage au début de la section Installation pour connaître le dégagement qui convient. Placez le moteur sur l'étrave du bateau dans l'emplacement de montage prévu, aussi près que possible de l'axe ou de la quille du bateau. Assurez-vous qu'il y a suffisamment d'espace pour l'arbre et la tête de contrôle et qu'ils ne s'étendent pas au-delà du bateau. Le moteur peut être installé soit sur le côté bâbord ou tribord de l'étrave, selon la préférence personnelle.
- h. Orientez le moteur de manière à ce que la fente de l'extrusion de base soit positionnée au-delà du plat-bord du bateau. Le dégagement est approprié lorsque la totalité de la fente est visible au-delà du plat-bord. Lorsque le moteur est déployé, il doit y avoir une distance minimale requise de 1½ po (3,81 cm) entre le plat-bord et le fond du boîtier de direction et de l'arbre.
- i. Lors du montage du Riptide Terrova QUEST, les six trous de montage doivent être utilisés. Si l'emplacement de montage désiré ne permet pas qu'il y ait six trous de montage, une trousse de renforcement du pont du bateau (1854058) doit être utilisée ou un nouvel emplacement de montage doit être sélectionné.

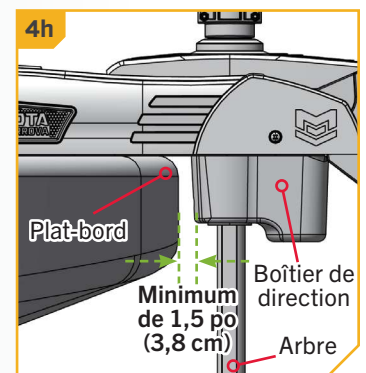
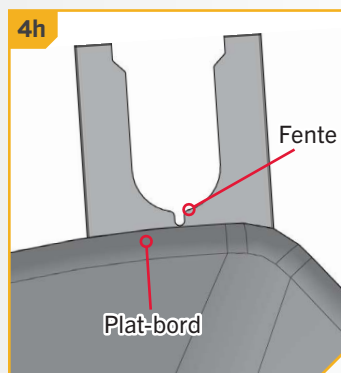
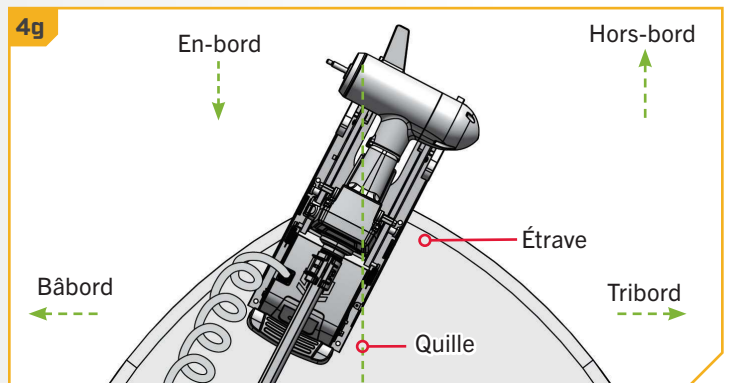

INSTALLATION DU RIPTIDE TERROVA QUEST

5

- j. Avec le moteur à l'emplacement de montage prévu, utilisez un poinçon ou un outil similaire et marquez les six trous de montage dans l'extrusion de base.
- k. Glissez le moteur de côté pour percer les trous de montage.
- l. Percez le pont du bateau à l'aide d'une perceuse et d'une mèche de 3/8 po (9,5 mm) aux endroits marqués.
- m. Repositionnez le moteur sur les trous percés pour installer la quincaillerie de montage.

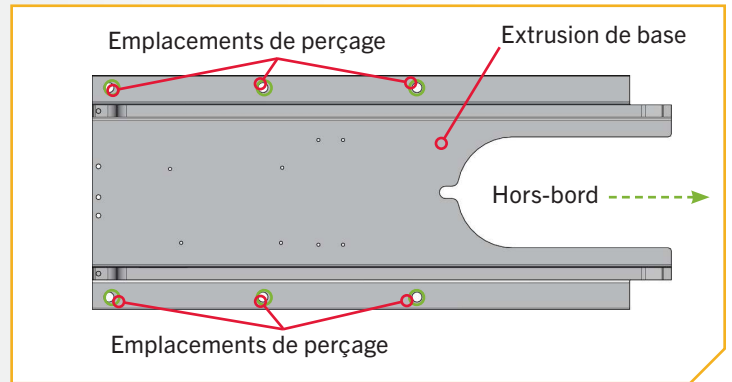

AVIS : De nouveaux trous de montage sont requis lors de la mise à niveau d'un Riptide Terrova à un Riptide Terrova QUEST. De nouveaux trous de montage plus grands s'adapteront au moteur à poussée plus élevée et assureront que l'installation est sécurisée.

AVIS : La surface de montage du Riptide Terrova QUEST doit être plate. Des rondelles en caoutchouc peuvent être utilisées pour caler l'extrusion de base afin qu'elle soit à plat avant le serrage de la quincaillerie.

6

ARTICLE(S) REQUIS



#1 x 6

⊗ #2 x 6



#3 x 6



#4 x 6



#5 x 1

AVIS : Pour prévenir le grippage de la quincaillerie en acier inoxydable, n'utilisez pas d'outils haute vitesse pour l'installation. Mouillez les vis ou appliquez un produit antigrippant (article n° 5) peut aider à prévenir qu'elles grippent.

- n. Utilisez six vis à tête creuse hexagonale (article n° 1) et appliquez un antigrippant (article n° 5) sur chaque vis. Insérez les vis dans l'extrusion de base et dans chacun des emplacements percés. Si les rondelles en caoutchouc (article n° 3) sont utilisées, les rondelles en caoutchouc doivent se trouver entre l'extrusion de base et le pont du bateau. Veillez à ne pas endommager les ressorts desserrés qui ont été dégagés pour accéder aux trous de montage.
- o. Placez une barre d'appui (article n° 4) et un écrou Nylock (article n° 2) à l'extrémité de chaque vis. Serrez avec une clé polygonale ou une clé ouverte de 9/16 po (14,3 mm). Assurez-vous que toute la quincaillerie est bien fixée.

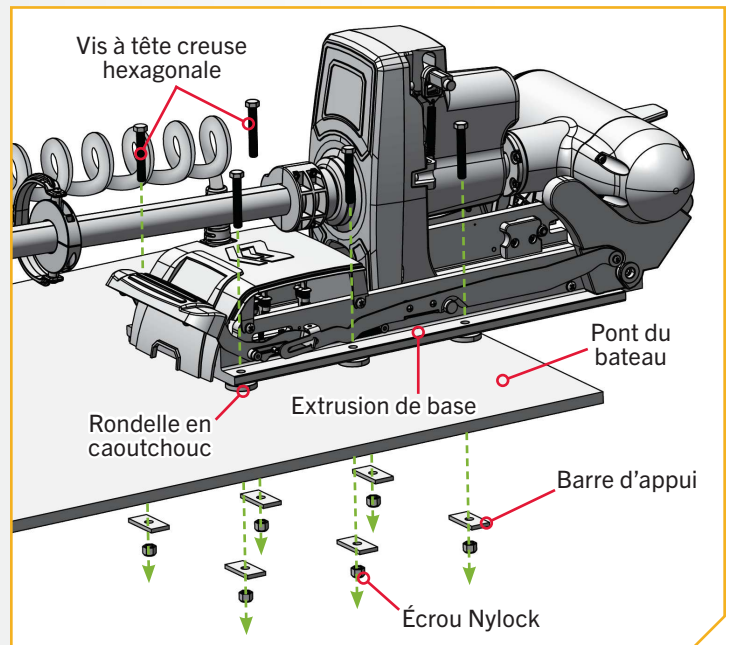

AVIS : Faites preuve de vigilance pour éviter de pincer ou d'endommager les fils de capteur qui longent l'extrusion de base lors de l'installation et du serrage de la quincaillerie de montage.

INSTALLATION DU RIPTIDE TERROVA QUEST

7

- p. Le matériel de montage bien fixé, réassemblez les ressorts qui ont été déconnectés. Utilisez une pince à bec pointu pour saisir l'extrémité à crochet du ressort libre. Reconnectez-le en le tirant vers le haut et en l'accrochant dans le trou du rail latéral. L'extrémité courbée du ressort doit être rattachée de haut en bas. Assurez-vous que le ressort n'est pas tordu lors de sa réinstallation. Rattachez le ressort sur les côtés droit et gauche de l'extrusion de base.

ATTENTION

Lorsque vous manipulez chaque ressort, manipulez-le avec précaution pour éviter de le plier. Ne saisissez pas le corps du ressort pour éviter de pincer entre les spires du ressort. Saisissez toujours par l'extrémité à crochet.

- q. Les deux ressorts rattachés, remplacez la plaque latérale droite et la plaque latérale gauche.
- r. Réinstallez les quatre vis de la plaque latérale en utilisant un tournevis cruciforme n° 3. Deux de ces vis seront situées de chaque côté du support. Serrez à la main.

AVIS : Lors de la réinstallation des plaques latérales, assurez-vous de ne pas pincer les fils du capteur qui passent le long de l'extrusion de la base.

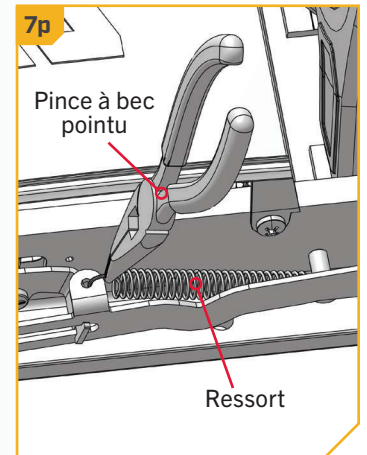
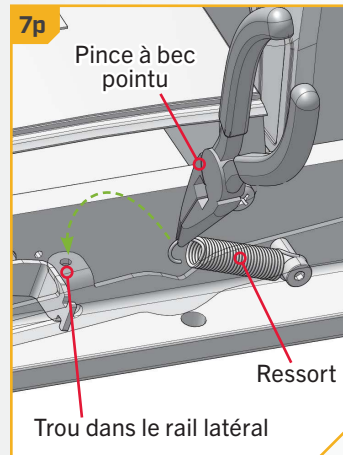

ATTENTION

Lorsque vous manipulez chaque ressort, gardez toujours la tension du ressort sous contrôle. Relâcher brusquement le ressort alors qu'il y a encore de la tension pourrait l'endommager et faire en sorte que ses mouvements soient imprévisibles.

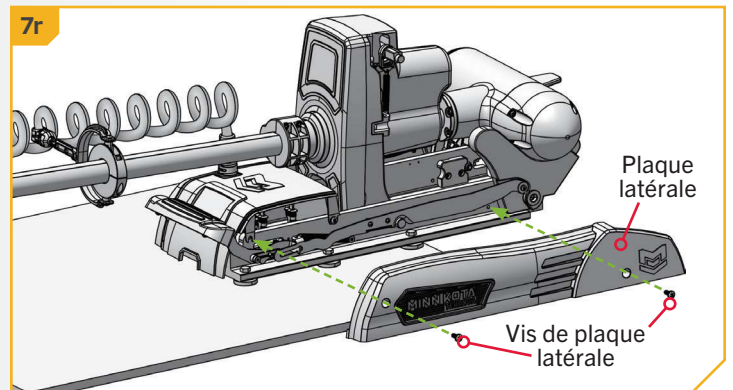

INSTALLATION DES BATTERIES ET DU CÂBLAGE

GRÉEMENT DE L'EMBARCATION ET INSTALLATION DU PRODUIT

Pour des raisons de sécurité et de conformité, nous vous recommandons de suivre les normes du conseil américain sur les embarcations et les yachts (ABYC) pour le gréement de l'embarcation. Les altérations dans le câblage de l'embarcation devraient être complétées par un technicien de marine qualifié. Les spécifications suivantes sont seulement des lignes directrices générales:

ATTENTION

Ces lignes directrices s'appliquent au gréement général pour soutenir le moteur de Minn Kota. L'alimentation de multiples moteurs ou d'autres appareils électriques, à partir du même circuit d'alimentation, peut influencer sur le gabarit de conducteurs et le dimensionnement des disjoncteurs recommandé. Pour un fil plus long que celui fourni avec l'appareil, suivre le tableau de dimensionnement de gabarit des conducteurs et des disjoncteurs du tableau ci-dessous. Si la longueur totale de la rallonge est de plus de 25 pi (7,60 m), nous vous recommandons de communiquer avec un technicien maritime qualifié.

ATTENTION

Un dispositif de protection contre la surintensité (disjoncteur ou fusible) doit être utilisé. Les préalables de la garde côtière exigent que chaque conducteur de courant, qui n'est pas fixé, soit protégé par un fusible ou un disjoncteur qui se réinitialise manuellement et qui ne peut se déclencher automatiquement. Le dimensionnement du type (courant et tension de puissance nominale) de fusible ou de disjoncteur doit être choisi en fonction du propulseur électrique utilisé. Le tableau ci-dessous donne les lignes directrices recommandées pour ce qui est du dimensionnement des disjoncteurs.

TABLEAU DES DIMENSIONS DE GABARIT DES CONDUCTEURS ET DISJONCTEURS

Le présent tableau des dimensions de gabarit des conducteurs et disjoncteurs est uniquement valable pour les hypothèses suivantes:

1. Il n'y a pas plus de 2 conducteurs qui sont regroupés à l'intérieur d'une gaine ou d'un conduit à l'extérieur de l'espace moteur.
2. Chaque conducteur est muni d'un isolant d'une température nominale de 105 °C.
3. Aucune chute de tension de plus de 3 % n'est autorisée lorsque le moteur est à plein régime, en fonction des exigences en matière d'alimentation du produit qui ont été publiées.

Modèle / poussée du moteur	Courant tiré max	Disjoncteur		Longueur de la rallonge				
		Ampères	Minimum	5 pi (1,5 m)	10 pi (3 m)	15 pi (4,8 m)	20 pi (6,1 m)	25 pi (7,6 m)
QUEST 24 V	60	60	24 VCC	6 AWG	6 AWG	4 AWG	4 AWG	2 AWG
QUEST 36 V	60	60	36 VCC	6 AWG	6 AWG	6 AWG	6 AWG	4 AWG

AVIS : La longueur de la rallonge fait référence à la distance séparant les batteries des fils du moteur de pêche à la traîne. Consultez le site Web pour connaître les options d'impulsion.

Référence
Le code des règlements fédéraux des États-Unis : article 183 du titre 33 du CFR - Embarcations et équipements associés ABYC E-11 : systèmes électriques CA et CC sur les embarcations.

COMMENT SÉLECTIONNER LES BATTERIES ADÉQUATES

COMMENT SÉLECTIONNER LES BATTERIES ADÉQUATES

Les moteurs de la série QUEST fonctionneront avec n'importe quelle batterie marine à décharge profonde de 12, 24 ou 36 volts et ont été optimisés pour une utilisation avec les cellules de batterie au lithium-ion LiFePO₄. Les batteries au lithium-ion maintiennent des tensions plus élevées pendant des périodes plus longues que les batteries au plomb-acide et fourniront les meilleures performances pour alimenter le moteur de pêche à la traîne.

Les moteurs de pêche à la traîne de la série QUEST peuvent également être alimentés par une ou plusieurs batteries 12 volts marines à décharge profonde au plomb-acide (à électrolyte liquide, AGM ou GEL). Pour de meilleurs résultats, Minn Kota recommande d'utiliser une batterie marine à décharge profonde dont la valeur

nominale est décrite dans le tableau « Valeur nominale en ampères-heures à décharge profonde ». Maintenez les batteries au plomb-acide à pleine charge. Un entretien adéquat garantira la puissance de la batterie en cas de besoin et améliorera considérablement sa durée de vie. Le fait de ne pas recharger les batteries au plomb (dans les 12 à 24 heures) est la principale cause de défaillance prématurée de celles-ci. Utilisez un chargeur multiphase pour éviter une surcharge. Lors de l'utilisation de batteries au lithium-ion, les fabricants peuvent recommander de les ranger dans un état semi-chargé et de les charger complètement avant l'utilisation.

Si vous utilisez une batterie à manivelle pour démarrer un moteur hors-bord à essence, Minn Kota recommande d'utiliser des batteries marines séparées pour votre moteur de pêche à la traîne Minn Kota. Vérifiez toujours auprès du fabricant de la batterie les instructions d'entretien et de rangement spécifiques. Minn Kota offre une vaste sélection de chargeurs en fonction de vos besoins. Pour de plus amples informations sur la sélection, le gréement et les chargeurs de batteries, veuillez visiter minnkota.johnsonoutdoors.com.

Intensité nominale d'ampérage-heure à décharge profonde			
Temps d'exécution	Tension	Taille du groupe	Ampérage-heure
BON	12	24	70-85
MIEUX	12	27	85-110
MEILLEUR	12	31	95-125

AVERTISSEMENT

Ne branchez jamais les bornes (+) et (-) de la batterie ensemble. Assurez-vous qu'aucun objet métallique ne puisse tomber sur la batterie et provoquer un court-circuit entre les bornes. Cela provoquerait immédiatement un court-circuit et un risque extrême d'incendie.

ATTENTION

Consulter le « Tableau des dimensions de gabarit des conducteurs et disjoncteurs » dans la section précédente pour trouver le disjoncteur ou fusible approprié convenant à votre moteur. Pour les moteurs nécessitant un disjoncteur 60 A, le disjoncteur Minn Kota MKR-27 60 amp (1865115) est recommandé.

ATTENTION

Veuillez lire les renseignements suivants avant de connecter votre moteur à vos batteries afin d'éviter d'endommager votre moteur ou d'annuler votre garantie.

AUTRES POINTS À CONSIDÉRER

AUTRES POINTS À CONSIDÉRER

› Utilisation de chargeurs à c.c. ou alternateurs

Votre moteur de pêche à la traîne Minn Kota peut être conçu avec un fil de masse interne pour réduire les interférences avec d'autres sonars. La plupart des systèmes de charge à alternateurs ne tiennent pas compte de ce fil de masse et connectent les bornes négatives des batteries du moteur de pêche à la traîne aux bornes négatives de la batterie à manivelle/de démarrage. Ces connexions externes peuvent endommager les composants électroniques connectés et le système électrique de votre moteur de pêche à la traîne et ainsi annuler votre garantie. Passez attentivement en revue le manuel de votre chargeur ou consultez son fabricant afin de vous assurer que votre chargeur est compatible avant de l'utiliser.

Minn Kota recommande l'utilisation de chargeurs de marque Minn Kota pour recharger les batteries connectées à votre moteur de pêche à la traîne Minn Kota, étant donné qu'ils ont été conçus de sorte à fonctionner avec les moteurs dotés d'un fil de masse. Apprenez-en davantage sur les chargeurs Minn Kota en ligne sur minnkota.johnsonoutdoors.com.

› Accessoires supplémentaires connectés aux batteries du moteur de pêche à la traîne

Votre moteur Minn Kota, les composants électroniques de votre bateau ou votre bateau peuvent subir des dommages importants si de mauvaises connexions sont effectuées entre les batteries de votre moteur de pêche à la traîne et un autre système de batterie. Minn Kota recommande d'utiliser un système de batterie exclusif pour votre moteur de pêche à la traîne. Lorsque possible, les accessoires doivent être branchés sur un système de batterie séparé. Les radios et les sonars ne doivent être connectés à aucune batterie du moteur de pêche à la traîne étant donné que les interférences provenant du moteur de pêche à la traîne sont inévitables. Lorsque vous connectez des accessoires supplémentaires à l'une des batteries du moteur de pêche à la traîne ou lorsque vous effectuez des connexions entre les batteries du moteur de pêche à la traîne et d'autres systèmes de batterie sur le bateau, assurez-vous de respecter attentivement les indications ci-dessous.

La connexion négative (-) doit être connectée à la borne négative de la même batterie à laquelle la borne négative du moteur de pêche à la traîne est connectée. Dans les schémas ci-dessous, cette batterie est appelée batterie « côté inférieur ». La connexion à une autre batterie du moteur de pêche à la traîne fera entrer une tension positive dans la « mise à la terre » de cet accessoire, ce qui peut entraîner une corrosion excessive. Tout dommage causé par de mauvaises connexions entre les systèmes de batterie ne sera pas couvert par la garantie.

› Systèmes de démarrage d'appoint et commutateurs

Les systèmes de démarrage d'appoint et les commutateurs relient les bornes négatives des batteries connectées entre elles. La connexion de ces systèmes à la batterie « côté supérieur » ou à la batterie « milieu » risque de causer d'importants dommages à votre moteur de pêche à la traîne ou aux composants électroniques. La seule batterie du moteur de pêche à la traîne qui peut être connectée de façon sécuritaire à un de ces systèmes est la batterie « côté inférieur ».

BRANCHER LES BATTERIES EN SÉRIE (SI REQUIS POUR VOTRE MOTEUR)

› Systèmes de 24 Volts

Deux batteries de 12 volts sont nécessaires. Les batteries doivent être branchées en série, uniquement tel qu'illustré dans le schéma de câblage, afin de fournir 24 volts.

1. Assurez-vous que le moteur est éteint (sélecteur de vitesse sur "0").
2. Branchez un câble de raccordement à la borne positive (+) de la batterie 1 et à la borne négative (-) de la batterie 2.
3. Branchez le fil rouge positif (+) à la borne positive (+) sur la batterie 2.
4. Branchez le fil noir négatif (-) à la borne négative (-) de la batterie 1.

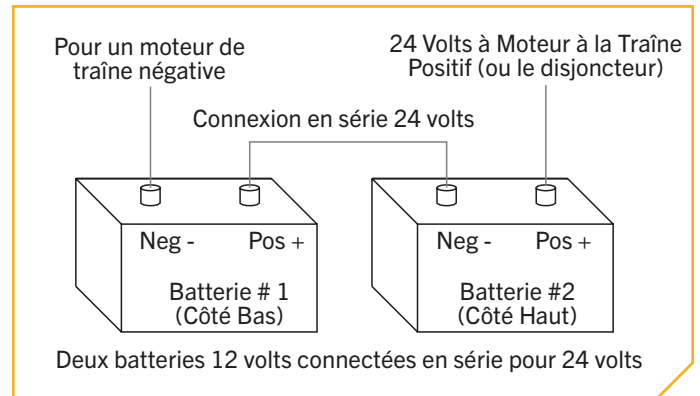

AVERTISSEMENT

Pour des raisons de sécurité, ne pas allumer le moteur jusqu'à ce que l'hélice soit dans l'eau. Si vous installez un raccordement en fil de plomb, respectez les polarités appropriées et suivez les instructions qui se trouvent dans votre manuel du propriétaire du bateau.



AVERTISSEMENT

- Pour des raisons de sécurité, débranchez le moteur des batteries lorsque le moteur n'est pas utilisé ou pendant la charge.
- Une mauvaise installation du câblage des systèmes de 24/36 volts pourrait provoquer une explosion des batteries.
- Gardez les écrous papillons des raccordements solides et bien serrés autour des bornes de la batterie.
- Installez la batterie dans un compartiment ventilé.

BRANCHER LES BATTERIES EN SÉRIE

› Systèmes de 36 Volts

Trois batteries de 12 volts sont nécessaires. Les batteries doivent être branchées en série, uniquement tel qu'illustré dans le schéma de câblage, afin de fournir 36 volts.

1. Assurez-vous que le moteur est éteint (sélecteur de vitesse sur "0").
2. Branchez un câble de raccordement à la borne positive (+) de la batterie 1 et à la borne négative (-) de la batterie 2. Branchez autre câble de raccordement à la borne positive (+) de la batterie 2 et à la borne négative (-) de la batterie 3.
3. Branchez le fil rouge positif (+) à la borne positive (+) sur la batterie 3.
4. Branchez le fil noir négatif (-) à la borne négative (-) de la batterie 1.

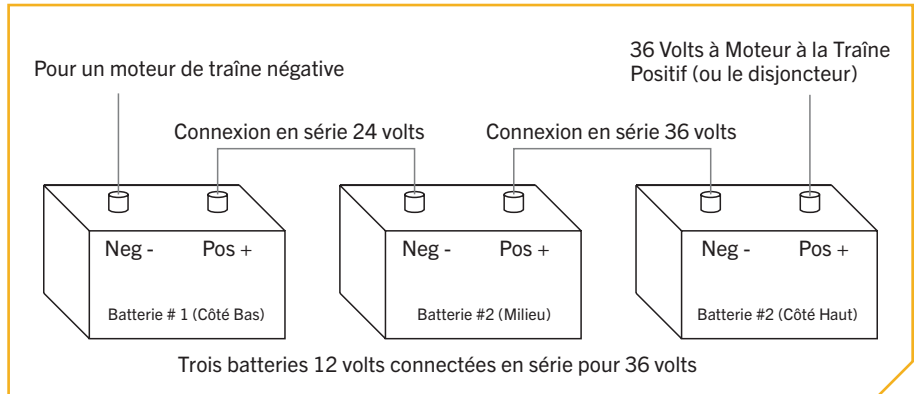

AVERTISSEMENT

Pour des raisons de sécurité, ne pas allumer le moteur jusqu'à ce que l'hélice soit dans l'eau. Si vous installez un raccordement en fil de plomb, respectez les polarités appropriées et suivez les instructions qui se trouvent dans votre manuel du propriétaire du bateau.



AVERTISSEMENT

- Pour des raisons de sécurité, débranchez le moteur des batteries lorsque le moteur n'est pas utilisé ou pendant la charge.
- Une mauvaise installation du câblage des systèmes de 24/36 volts pourrait provoquer une explosion des batteries.
- Gardez le serrage des écrous de papillon de raccordement solide et bien serré autour des bornes de la batterie.
- Installez la batterie dans un compartiment ventilé.

TERMINER L'INSTALLATION

TERMINER L'INSTALLATION DU RIPTIDE TERROVA QUEST

Le Riptide Terrova QUEST est un moteur de pêche à la traîne avancé. Pour maximiser sa performance, les systèmes mécaniques et électriques doivent être configurés et calibrés pour s'adapter à l'installation de chaque utilisateur. Cette partie de l'installation expliquera comment vérifier l'alimentation, installer le stabilisateur de montage sur l'étrave et plus encore. L'installation se terminera par la connexion des câbles accessoires et le réglage des préférences du moteur pour faciliter l'utilisation. Minn Kota recommande de connecter le moteur de pêche à la traîne à l'application One-Boat Network pour faciliter ces étapes. Vous trouverez de plus amples renseignements dans le document de l'application One-Boat Network inclus avec le moteur de pêche à la traîne ou dans le manuel du propriétaire One-Boat Network disponible en ligne à l'adresse minnkota.johnsonoutdoors.com.

TERMINER L'INSTALLATION >

> Vérification de l'alimentation

Chaque fois que le moteur de pêche à la traîne est sous tension, le tableau de commande détecte automatiquement l'alimentation fournie par le système de batterie et règle la sortie de poussée en fonction d'un système de batterie de 24 V ou 36 V. Pour vérifier l'alimentation du moteur de pêche à la traîne, branchez le Riptide Terrova QUEST à l'alimentation. À des moments précis de l'installation, l'alimentation sera coupée ou mise hors tension afin de garantir un environnement sûr pour l'installation.

1

- Repérez le panneau indicateur à l'avant du support. Mettez le moteur de pêche à la traîne sous tension en appuyant sur le bouton d'alimentation (🔌) sur le panneau indicateur. Lorsque le moteur de pêche à la traîne est allumé, le voyant d'état du système (🟦) est bleu.
- Pour éteindre le moteur, appuyez sur le bouton d'alimentation et relâchez-le. Lorsque le moteur est éteint, la DEL d'état du système (🟡) ne s'allume pas.

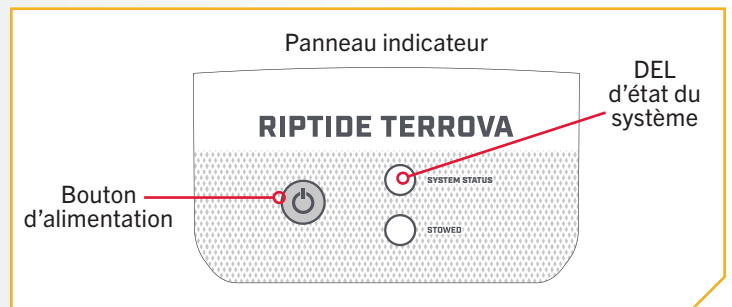

AVIS : Pendant la mise à jour du moteur de pêche à la traîne, la DEL d'état du système clignotera bleu blanc pendant la mise à niveau. Une fois la mise à jour terminée, le système redémarrera automatiquement et exécutera la séquence de démarrage normale. Si une séquence de mise sous tension standard n'est pas présente, veuillez consulter la section Dépannage du manuel du propriétaire du Riptide Terrova QUEST pour identifier toute erreur. Pour en savoir plus sur les mises à jour du logiciel, veuillez consulter le manuel du propriétaire pour l'application One-Boat Network ou la télécommande sans fil.

> Installation du stabilisateur de montage sur étrave

Les moteurs Riptide Terrova QUEST avec un arbre de 72 po (182,9 cm), 87 po (221 cm) ou 100 po (254 cm) sont livrés avec une trousse de stabilisateur de montage sur étrave MKA-60 (article n° 9 et ensemble n° C). Cet accessoire stabilise l'arbre et la tête de contrôle lorsque le moteur est arrimé pour le transport. Pour les moteurs dont la longueur d'arbre est inférieure à 72 po (182,9 cm), on peut acheter le MKA-60 séparément en tant qu'accessoire optionnel (1862060). Pour obtenir des instructions sur l'installation du MKA-60 sur le Riptide Terrova QUEST, consultez le document fourni avec la trousse de stabilisateur de montage sur étrave.

MISE SOUS TENSION DE LA TÉLÉCOMMANDE SANS FIL

› Mise sous tension de la télécommande sans fil

1





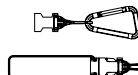

ARTICLE(S) REQUIS



#8 x 1



#7 x 1

- Mettez le moteur de pêche à la traîne sous tension.
- Pour allumer la télécommande sans fil (article n° 8), appuyez sur le bouton d'alimentation  situé sur le côté de la télécommande et gardez-le enfoncé.
- Un message s'affiche à l'écran. Lisez l'avis de non-responsabilité, puis appuyez sur le bouton Direction droite  pour sélectionner « J'accepte ».
- Le contenu s'affiche sur l'écran. Les fonctions à distance pour contrôler manuellement le moteur sont maintenant actives, y compris Accélérer , Ralentir , Direction gauche , Direction droite  et Marche/arrêt de l'hélice.
- Lorsque le système de navigation GPS avancé obtient un signal GPS d'une force minimale d'une barre, le reste des fonctions devient disponible.

AVIS : La fixation de la longe (article n° 7) à la télécommande sans fil est facultative.

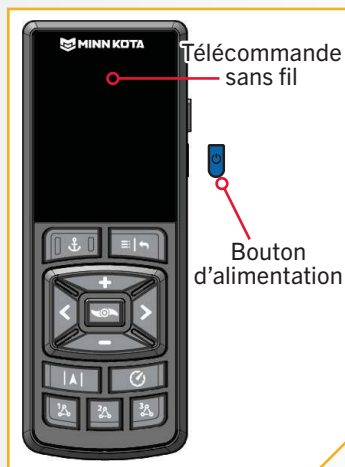

Warning!

You are responsible for the safe and prudent operation of your boat. This product does not relieve you from the responsibility for safe operation of your boat.

I Agree



AVIS : La télécommande sans fil est jumelée au Riptide Terrova QUEST en usine.

AVIS : Un accessoire de support de télécommande (1866675) peut être acheté pour monter la télécommande sans fil ou la fixer à une pince de ceinture.

IDENTIFICATION DES FONCTIONS DU MOTEUR DE PÊCHE À LA TRAÎNE ET DE LEURS CÂBLES CONNEXES

IDENTIFICATION DES FONCTIONS DU MOTEUR DE PÊCHE À LA TRAÎNE ET DE LEURS CÂBLES CONNEXES

» Identification des fonctionnalités et des câbles

Le Riptide Terrova QUEST peut être préinstallé avec **système de navigation GPS avancée**, y compris la possibilité de se connecter par Ethernet à un détecteur de poissons Humminbird. Un connecteur Ethernet GPS avancé à huit broches sortira de la base de la tête de contrôle et reposera juste en dessous de la tête de contrôle à côté du cordon enroulé.

Si la navigation GPS avancée du moteur de pêche à la traîne est utilisée avec un détecteur de poissons, un câble Ethernet peut être connecté au connecteur Ethernet GPS avancé. Voir la section « Navigation GPS avancée » et « Fixation du câble Ethernet » de ce document pour plus de détails sur l'installation du connecteur Ethernet GPS avancé sur un détecteur de poissons Humminbird.

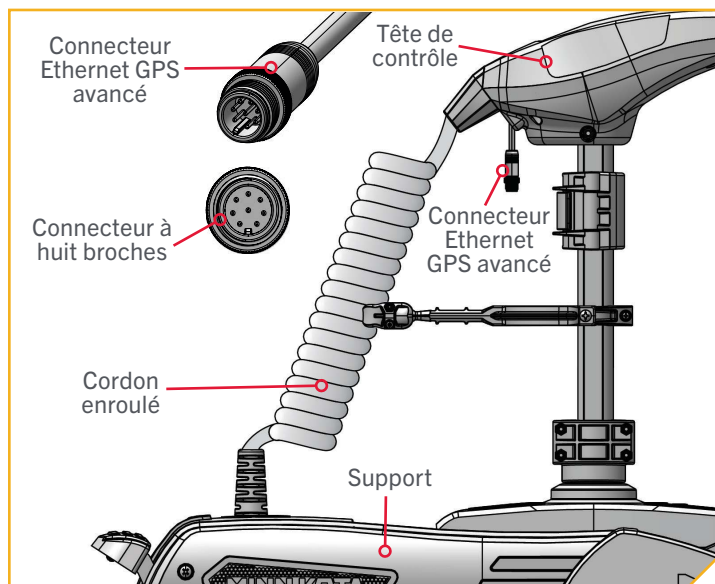

Navigation GPS avancée

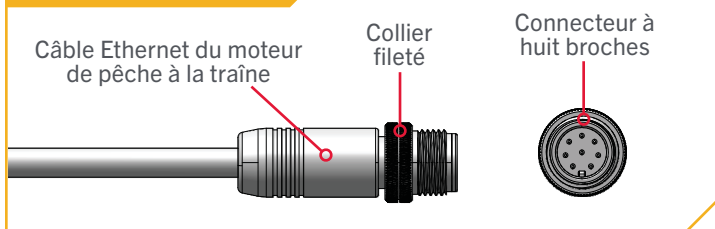

NAVIGATION GPS AVANCÉE

› Gestion des fonctionnalités et des câbles

NAVIGATION GPS AVANCÉE ›

Votre moteur de pêche à la traîne Minn Kota et le détecteur de poissons Humminbird communiquent entre eux pour changer votre façon de pêcher. La navigation GPS avancée offre un large éventail de fonctionnalités, notamment le contrôle de la vitesse, de la direction, de Spot-Lock et de la possibilité d'enregistrer et de retracer des chemins sur l'eau, le tout à portée de main. Pour en savoir plus sur les capacités GPS offertes avec votre nouveau moteur, veuillez consulter le manuel du propriétaire de la navigation GPS avancée en visitant minnkota.johnsonoutdoors.com.

La télécommande sans fil et le contrôleur GPS constituent le système de navigation GPS avancé. Une télécommande sans fil est jumelée au contrôleur en usine. Le contrôleur GPS contient une boussole très sensible et assure la réception de tous les signaux des satellites GPS et de la télécommande. Le contrôleur GPS se trouve dans la tête de contrôle du moteur de pêche à la traîne et est connecté à un détecteur de poissons grâce à un câble de connexion sortant de la tête de contrôle. Si le système de navigation GPS avancé est utilisé avec un détecteur de poissons, la liaison Ethernet entre le moteur de pêche à la traîne et le détecteur de poissons doit être connectée.

› Considérations relatives à la connexion et au routage Navigation GPS avancée

La navigation GPS avancée est préinstallée sur votre moteur de pêche à la traîne. Un connecteur Ethernet GPS avancé à huit broches sort de la base de la tête de contrôle et repose juste en dessous de la tête de contrôle à côté du cordon enroulé. Si la navigation GPS avancée du moteur de pêche à la traîne est utilisée avec un détecteur de poissons, un câble Ethernet devra être connecté au connecteur Ethernet GPS avancé sous la tête de contrôle. Tenez compte de la distance entre le moteur de pêche à la traîne et le détecteur de poissons pour déterminer comment effectuer la connexion Ethernet.

CÂBLES ETHERNET - Minn Kota fournit un câble Ethernet de 30 pieds (9,1 mètres) (**AS EC 30E - câble Ethernet de 30 pieds (9,1 mètres) - 720073-4**) avec chaque moteur de pêche à la traîne équipé de la navigation GPS avancée. Le câble Ethernet de 30 pieds (9,1 mètres) accueillera une connexion Ethernet standard pour la plupart des installations à un détecteur de poissons Humminbird et est « prêt pour Apex et Solix ». Si la distance entre le moteur de pêche à la traîne et le détecteur de poissons Humminbird est relativement courte et qu'un câble plus court est préférable, d'autres longueurs de câble sont disponibles sur humminbird.johnsonoutdoors.com. Ces options incluent:

- 10 pi (3 m) - (**AS EC 10E - câble Ethernet de 10 pi (3 m) - 720073-2**)
- 15 pi (4,6 m) - (**AS EC 15E - câble Ethernet 15 pi (4,6 m) - 720073-5**)
- 20 pi (6,1 m) - (**AS EC 20E - câble Ethernet 20 pi (6,1 m) - 720073-3**)

Chaque longueur de câble Ethernet se branche directement sur un Solix ou un Apex ou directement sur un câble adaptateur Helix.

CÂBLES ADAPTATEURS HUMMINBIRD HELIX - Minn Kota fournit un câble adaptateur Helix (**AS EC QDE - câble adaptateur Ethernet - 720074-1**) avec chaque moteur de pêche à la traîne équipé de la navigation GPS avancée. Si la connexion Ethernet est établie entre le moteur de pêche à la traîne et n'importe quel détecteur de poissons Humminbird® Helix, le câble adaptateur Helix doit être utilisé. Le câble adaptateur Helix connecte directement le câble Ethernet à un détecteur de poissons Helix.

CÂBLES D'EXTENSION ETHERNET - Si le câble Ethernet de 30 pieds (9,1 mètres) fourni avec votre moteur de pêche à la traîne avec navigation GPS avancée n'est pas assez long pour atteindre le détecteur de poissons, une rallonge Ethernet doit être utilisée. La rallonge Ethernet est disponible sur humminbird.johnsonoutdoors.com et est disponible dans une longueur de 30 pieds (9,1 mètres) (**AS ECX 30E - Câble d'extension Ethernet 30 pi (9,1 m) - 760025-1**). La rallonge Ethernet se branche directement sur n'importe quelle longueur de câble Ethernet.

Connexion Ethernet GPS

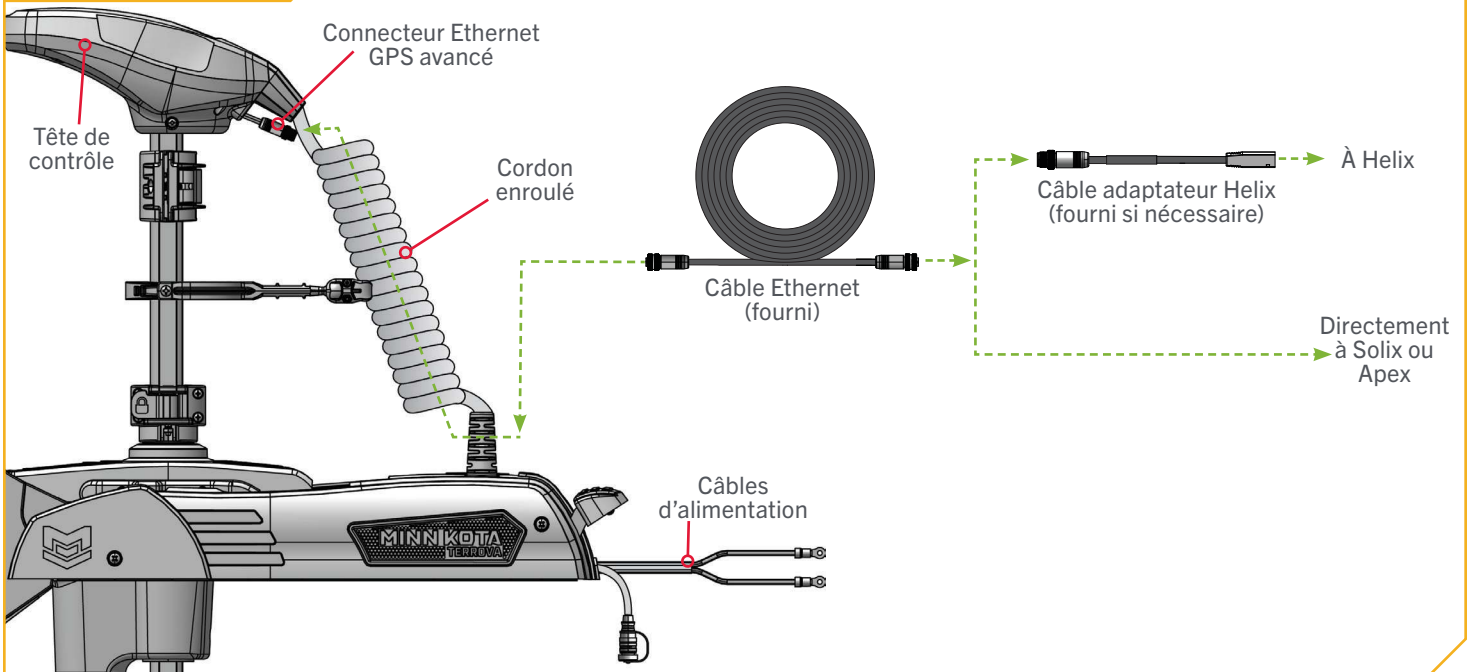

⚠ ATTENTION

Le non-respect de l'acheminement des câbles recommandé pour les fonctionnalités installées, le cas échéant, peut endommager le produit et annuler la garantie de votre produit. Acheminez les câbles en évitant les points de pincement et les autres zones qui pourraient faire en sorte que les câbles soient pliés à des angles aigus. Effectuer l'acheminement des câbles d'une tout autre façon que celle dictée peut entraîner des dommages aux câbles par un pincement ou sectionnement.

AVIS : Minn Kota recommande de faire passer le câble Ethernet ou la rallonge Ethernet à travers le cordon enroulé lors de la connexion Ethernet. Les câbles sont installés du support à la tête de contrôle via le cordon enroulé. Il n'est pas recommandé de contourner le cordon enroulé lors de l'acheminement du câble Ethernet ou de la rallonge Ethernet.

NAVIGATION GPS AVANCÉE

1

ARTICLE(S) REQUIS

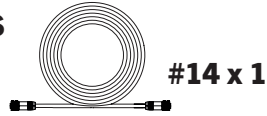

AVIS : Votre détecteur de poissons doit être éteint jusqu'à ce que cette procédure soit terminée.

- Placez le moteur dans la position déployée.
- Localisez le connecteur Ethernet GPS avancé à huit broches sous la tête de contrôle.
- Identifiez la prise codée sur le câble Ethernet (article n° 14). Il est codé pour s'adapter au connecteur Ethernet GPS avancé à huit broches sous la tête de contrôle.

AVIS : Le câble Ethernet a une prise pour le connecteur Ethernet GPS avancé aux deux extrémités. Chaque extrémité peut être connectée.

- Faites passer la prise sur le câble Ethernet par le centre du cordon enroulé. La prise doit sortir du haut du cordon enroulé, l'autre extrémité sortant du bas du cordon enroulé près du support. Le câble Ethernet doit flotter librement à l'intérieur du cordon enroulé.

AVIS : Le câble Ethernet de 30 pi (9,1 m) (AS EC 30E – câble Ethernet de 30 pi (9,1 m) – 720073-4) est fourni. Si une longueur différente est préférée, d'autres longueurs de câble sont disponibles sur humminbird.johnsonoutdoors.com.

AVIS : Une rallonge Ethernet de 30 pi (9,1 m) (AS ECX 30E - rallonge Ethernet de 30 pi (9,1 m) - 760025-1) est disponible sur humminbird.johnsonoutdoors.com et doit être utilisée si le câble Ethernet standard de 30 pi (9,1 m) fourni avec le moteur de pêche à la traîne n'est pas assez long pour atteindre le détecteur de poissons.

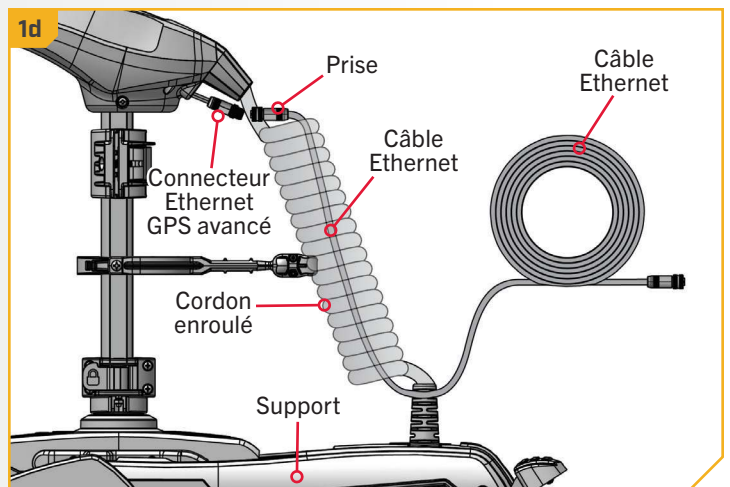
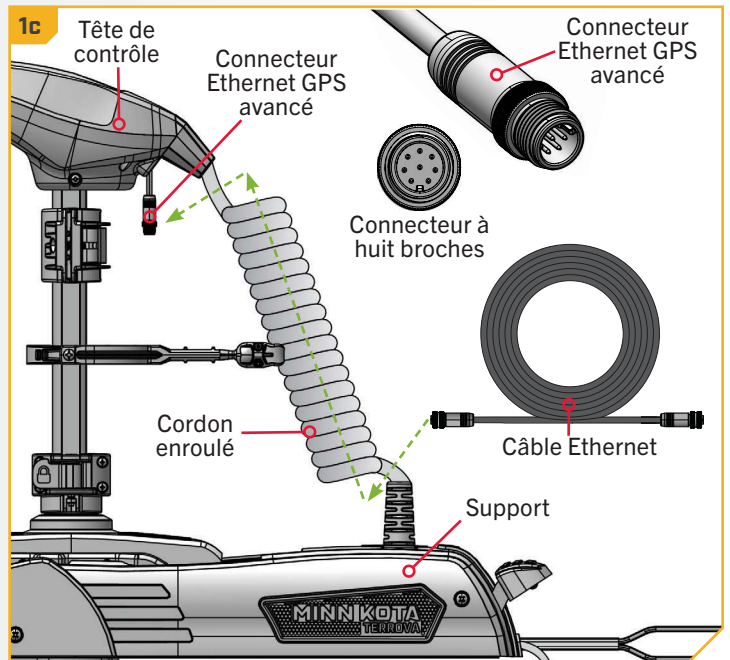

2

- e. Pour installer le câble Ethernet, enlevez les broches du connecteur Ethernet de navigation GPS avancée et la prise du câble Ethernet. Remarquez les connecteurs codés. Serrez le collier du câble Ethernet pour sécuriser la connexion.
- f. Le câble Ethernet se branche directement sur un détecteur de poissons Solix ou Helix ou directement sur un câble adaptateur Helix.

AVIS : Le câble Ethernet de 30 pi (9,1 m) (AS EC 30E – câble Ethernet de 30 pi (9,1 m) – 720073-4) est fourni. Si une autre longueur est préférée, d'autres longueurs de câble sont disponibles sur humminbird.johnsonoutdoors.com.

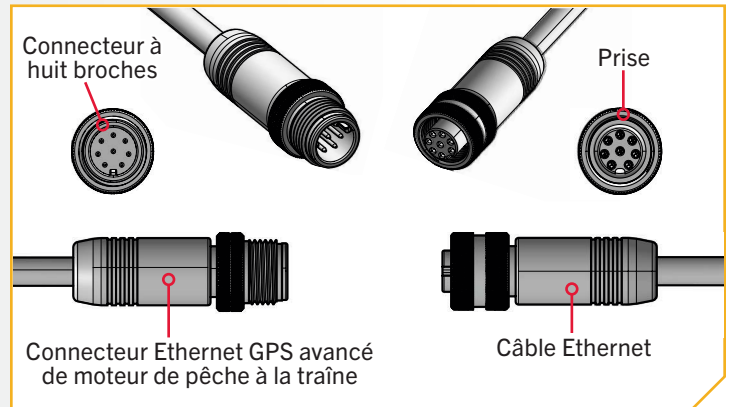

3

- g. Si vous installez directement sur un Solix ou un Apex, la connexion sera plate à l'arrière de l'écran du détecteur de poissons.
- h. Enlevez la prise du câble Ethernet et le connecteur à huit broches du détecteur de poissons Apex ou Solix. Remarquez les connecteurs codés. Serrez le collier du câble Ethernet pour sécuriser la connexion. Une fois directement installé sur le Solix ou l'Apex, la connexion est terminée.

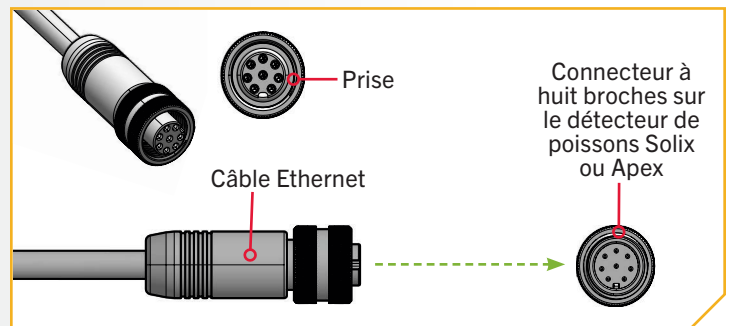

4

ARTICLE(S) REQUIS

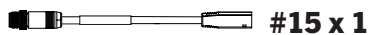

- i. Si vous installez directement sur un câble adaptateur Helix (article n° 15), enlèvez la prise du câble Ethernet et le connecteur à huit broches du câble adaptateur Helix fourni. Remarquez les connecteurs codés. Serrez le collier du câble Ethernet pour sécuriser la connexion.

AVIS : Minn Kota fournit un câble adaptateur Helix (AS EC QDE - câble adaptateur Ethernet - 720074-1) avec chaque moteur de pêche à la traîne équipé de la navigation GPS avancée.

- j. Le câble adaptateur Helix connecte directement le câble Ethernet à un détecteur de poissons Helix. Localisez le connecteur codé du câble adaptateur Helix à l'arrière du détecteur de poissons. Branchez le câble adaptateur Helix à l'arrière du détecteur de poissons Helix pour terminer la connexion.

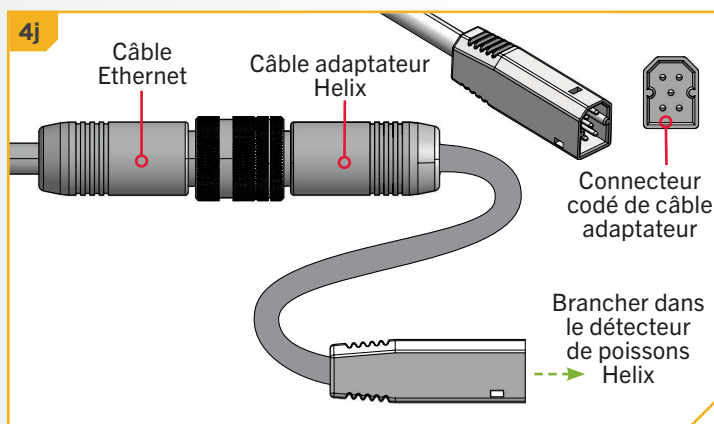
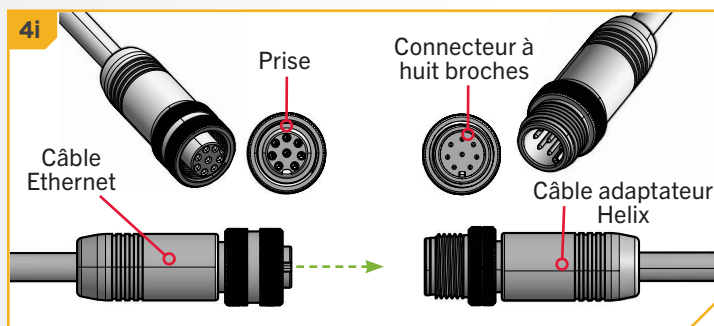

› Fixation du câble Ethernet

Le câble Ethernet doit être acheminé et toutes les connexions doivent être sécurisées avant de terminer l'installation dans cette section. Pour savoir comment acheminer et connecter le câble Ethernet, reportez-vous à la section « Navigation GPS avancée » du présent document.

⚠ ATTENTION

Le non-respect de l'acheminement des câbles recommandé pour les fonctionnalités installées, le cas échéant, peut endommager le produit et annuler la garantie de votre produit. Acheminez les câbles en évitant les points de pincement et les autres zones qui pourraient faire en sorte que les câbles soient pliés à des angles aigus. Effectuer l'acheminement des câbles d'une tout autre façon que celle dictée peut entraîner des dommages aux câbles par un pincement ou sectionnement. Ne pas trop serrer les attache-fils, ce qui risquerait d'endommager les câbles.

1

ARTICLE(S) REQUIS



- Placez le moteur dans la position arrimée.
- Confirmez que le câble Ethernet est connecté à un dispositif de sortie comme souhaité. Avec le moteur en position arrimée, localisez le connecteur Ethernet GPS avancé sous la tête de contrôle.
- Prenez un attache-fils (article n° 16) et fixez le câble Ethernet à la deuxième bobine du cordon enroulé. L'attache-fils doit être autour du câble Ethernet et du cordon enroulé. Fixez l'attache-fils et serrez-le avec vos doigts. Ne pas trop serrer l'attache-fils, car cela risquerait d'endommager le câble Ethernet.

AVIS : Le câble Ethernet doit être fixé à la deuxième bobine du cordon enroulé. La fixation du câble Ethernet à toute autre bobine peut endommager le câble.

⚠ ATTENTION

Ne pas trop serrer l'attache-fils, ce qui risquerait d'endommager les câbles.

- Enroulez tout surplus de câble près du support dans une boucle lâche d'au moins 4 po (10 cm) de diamètre.

AVIS : Minn Kota recommande de faire passer le câble Ethernet par le cordon enroulé. Il n'est pas recommandé de contourner le cordon enroulé lors de l'acheminement du câble Ethernet.

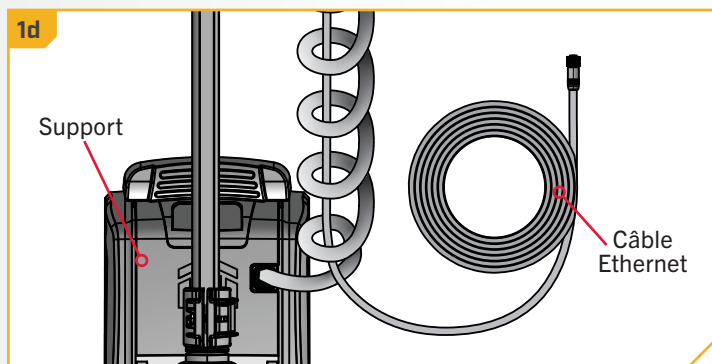
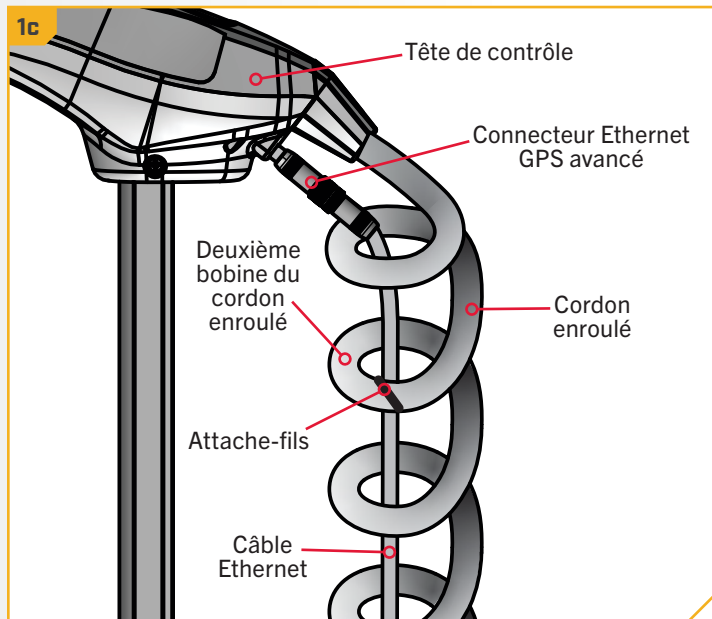

INSTALLATION DE L'HÉLICE

Installation de l'hélice

1

ARTICLE(S) REQUIS

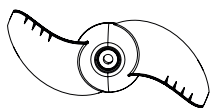

#10 x 1



#11 x 1



#12 x 1



#13 x 1

ATTENTION

Débranchez le moteur de la batterie avant d'effectuer tout travail ou entretien sur l'hélice.

- Prenez l'ergot d'entraînement (article n° 13) et glissez-le dans l'orifice de l'arbre d'armature. Placez l'ergot d'entraînement à l'horizontale en saisissant l'arbre d'armature et en le tournant avec l'ergot d'entraînement en place.
- Alignez l'hélice (article n° 10) de manière à ce qu'elle soit à l'horizontale et parallèle à l'ergot d'entraînement. Glissez l'hélice sur l'arbre d'armature et l'ergot d'entraînement jusqu'à ce qu'elle repose contre l'appareil inférieur.
- Installez la rondelle de l'hélice (article n° 11) et l'écrou de l'hélice (article n° 12) sur l'extrémité de l'arbre d'armature.
- Tout en maintenant l'hélice à l'horizontale, serrez l'écrou de l'hélice avec une clé à douille profonde de 9/16 po (14,3 mm). Serrez l'écrou de l'hélice à un couple de 25 à 35 po-lb (2,8 à 4 Nm).

ATTENTION

Ne serrez pas trop pour ne pas endommager l'hélice.

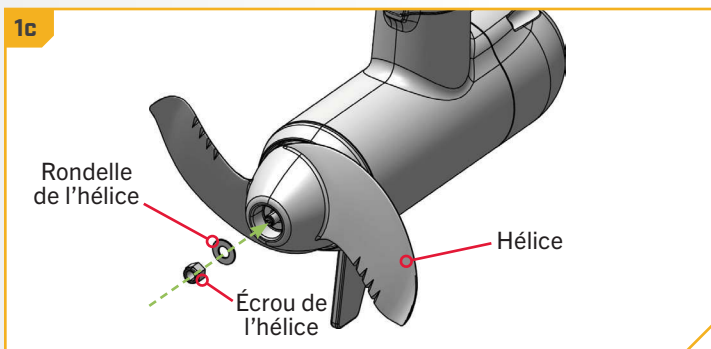
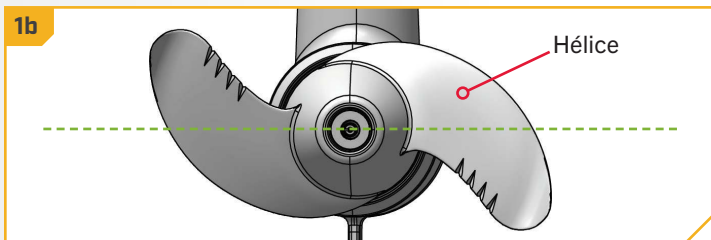
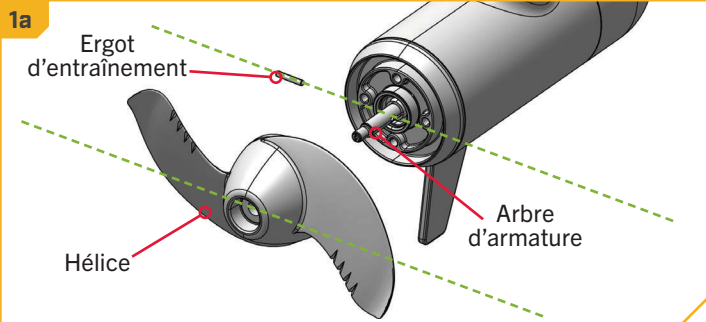

ONE-BOAT NETWORK

OPTIMISER LA PERFORMANCE DU RIPTIDE TERROVA QUEST GRÂCE À LA TÉLÉCOMMANDE SANS FIL OU À L'APPLICATION ONE-BOAT NETWORK

Minn Kota® et Humminbird® ont uni leurs forces pour vous offrir One-Boat Network, y compris la plus récente télécommande sans fil de navigation GPS avancée et l'application One-Boat Network. La télécommande sans fil est jumelée au moteur de pêche à la traîne en usine. Pour en savoir plus sur les fonctions de la télécommande sans fil, consultez le manuel du propriétaire de la télécommande sans fil en ligne sur minnkota.johnsonoutdoors.com.

Pour tirer le meilleur parti de votre One-Boat Network, nous vous encourageons à télécharger l'application One-Boat Network sur votre appareil intelligent. L'application One-Boat Network® est une application gratuite iOS et Android que vous pouvez télécharger sur un appareil mobile, offrant ainsi un contrôle inégalé à l'aide de tous vos produits connectés à One-Boat Network®. Minn Kota recommande de connecter le moteur de pêche à la traîne à l'application OBN pour faciliter ces étapes. Pour obtenir des instructions sur le jumelage de l'application OBN au moteur de pêche à la traîne, consultez le Guide de démarrage rapide OBN inclus avec le moteur. Pour plus d'informations sur l'application OBN, consultez le manuel du propriétaire One-Boat Network en ligne sur minnkota.johnsonoutdoors.com.

L'installation du Riptide Terrova QUEST par l'entremise de la télécommande sans fil ou de l'application OBN doit être complétée après l'installation de l'hélice. Assurez-vous que le moteur de pêche à la traîne est connecté à une source d'alimentation avant de régler les paramètres One-Boat Network.

AVERTISSEMENT

Veillez à ce que ni vous, ni les autres personnes ne s'approchent trop de l'hélice en rotation, que ce soit avec une partie du corps ou des objets. Le moteur est puissant et pourrait provoquer des situations périlleuses ou des blessures, pour vous ou les autres. Restez à l'écart de l'hélice et faites attention à tout engagement accidentel.

AVIS : Assurez-vous que le moteur de pêche à la traîne est connecté à une source d'alimentation avant de régler les paramètres One-Boat Network.



Icône de l'application One-Boat Network



Tableau de bord One-Boat Network sur appareil mobile



AVIS : Si la télécommande sans fil est perdue ou ne fonctionne plus pendant la navigation et que l'application One-Boat Network n'est pas disponible, appuyez sur le levier d'arrimage/de déploiement à l'avant du support pour annuler toute navigation active et arrêter l'hélice.

RÉGLAGES DE ONE-BOAT NETWORK

RÉGLAGES DE ONE-BOAT NETWORK >

DÉCALAGE DE LA QUILLE

Le Riptide Terrova QUEST vient de l'usine avec l'unité inférieure parallèle au support. Lorsque l'unité inférieure est parallèle au support, la fonction de décalage de la quille est à zéro. Dans une installation idéale, l'unité inférieure sera parallèle à la quille, mais le support est rarement installé pour être parfaitement aligné avec la quille; donc, l'unité inférieure ne sera pas parallèle à la quille.

Presque toutes les installations auront une certaine variation de la position de montage côté bâbord ou tribord du bateau. La fonction Décalage de la quille enregistre la position de l'unité inférieure lorsqu'elle est parallèle à la quille en fonction du montage décalé de la quille. Avant de régler le décalage de la quille, effectuez toutes les étapes d'installation. Cela comprend le montage du moteur de pêche à la traîne sur le bateau et l'installation de câbles d'alimentation et d'accessoires. Le décalage de la quille peut être enregistré par l'intermédiaire de la télécommande sans fil ou de l'application One-Boat Network.

AVIS : Lorsque le moteur est installé en usine, le décalage de la quille est de 0 degré. Lors de l'ajustement du décalage de la quille, toute position vers le bâbord créera un décalage de la quille à angle négatif. Toute position vers le tribord crée un angle positif.

Décalage zéro de la quille à bâbord (0°)

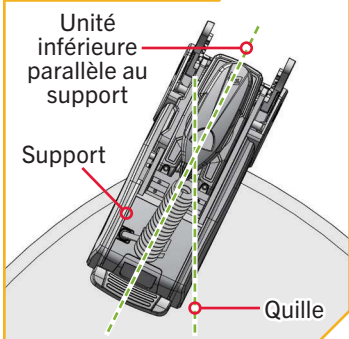

Correction du décalage de la quille à bâbord (-X°)

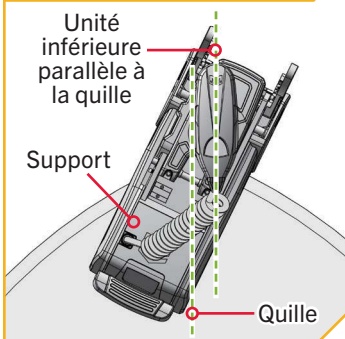

Décalage zéro de la quille à tribord (0°)

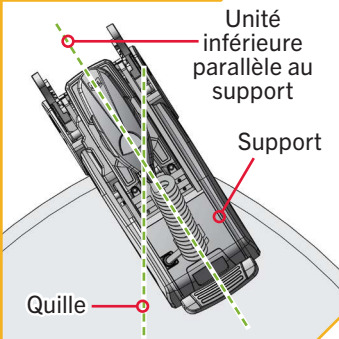

Correction du décalage de la quille à tribord (+X°)

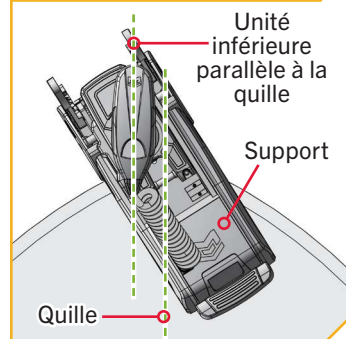







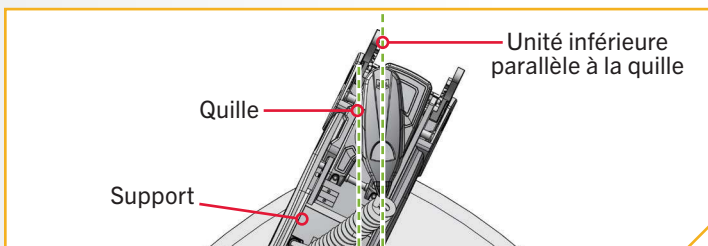
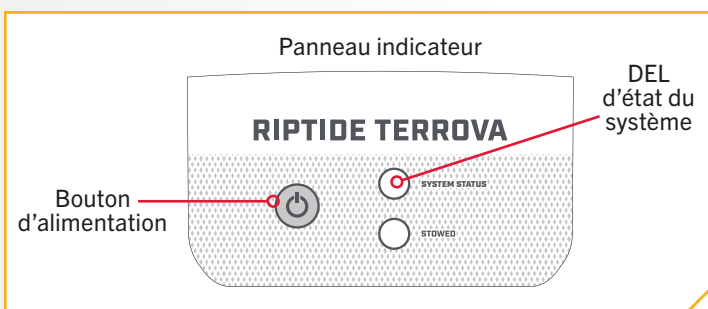

> Réglage du décalage de la quille avec la télécommande sans fil

1

- Mettez le moteur de pêche à la traîne sous tension en appuyant sur le bouton d'alimentation (🔌) sur le panneau indicateur. Lorsque le moteur de pêche à la traîne est allumé, le voyant d'état du système (🟢) est bleu.
- Avec la télécommande sans fil, la pédale ou l'application One-Boat Network (OBN) jumelé à un appareil mobile, dirigez le moteur de sorte que la tête de contrôle et l'unité inférieure soient parallèles à la quille.







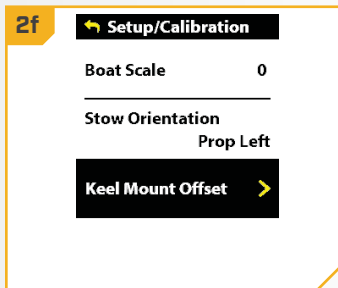
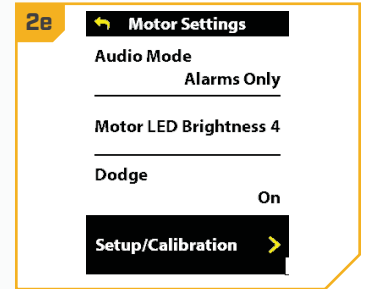
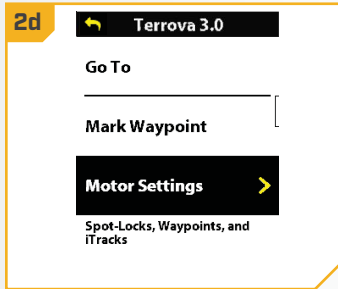

2

- c. Appuyez sur le bouton Menu  de la télécommande sans fil.
- d. Utilisez le bouton Accélérer  ou Ralentir  pour trouver le menu Réglages du moteur. Utilisez le bouton Direction droite  pour sélectionner Réglages du moteur.
- e. Dans le menu Réglages du moteur, utilisez le bouton Accélérer  ou Ralentir  pour trouver Configuration/Calibrage.
- f. Dans le menu Configuration/Calibrage, utilisez le bouton Accélérer  ou Ralentir  pour trouver le décalage de support de la quille. Utilisez le bouton Direction droite  pour sélectionner Décalage de support de la quille.



3

- g. Passez en revue tous les avertissements de sécurité. Utilisez le bouton Direction droite  pour sélectionner Commencer et commencer le processus.
- h. Utilisez le bouton Direction gauche  ou Direction droite  pour pointer le moteur vers l'avant et parallèlement à la quille.
- i. Lorsque vous êtes satisfait de l'emplacement du moteur de pêche à la traîne, utilisez le bouton Accélérer  ou Ralentir  pour défiler jusqu'à Régler. Utilisez le bouton Direction droite  pour sélectionner Régler. Le degré de décalage est affiché en bas du tableau de bord.

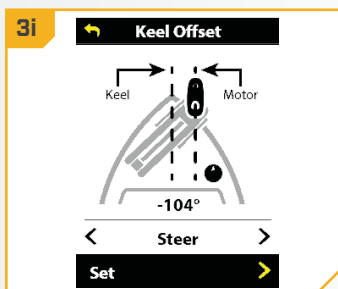
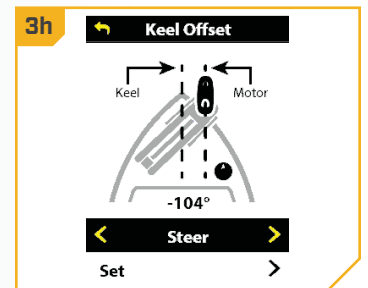
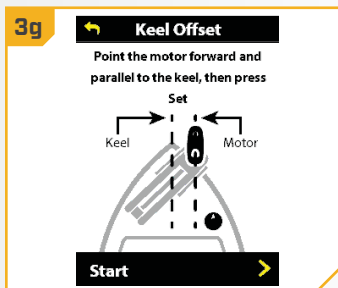

DÉCALAGE DE LA QUILLE

➤ Réglage du décalage de la quille avec l'application One-Boat Network

1

- Mettez le moteur de pêche à la traîne sous tension en appuyant sur le bouton d'alimentation (🔌) sur le panneau indicateur. Lorsque le moteur de pêche à la traîne est allumé, le voyant d'état du système (🟢) est bleu.
- Avec la télécommande sans fil, la pédale ou l'application One-Boat Network (OBN) jumelé à un appareil mobile, dirigez le moteur de sorte que la tête de contrôle et l'unité inférieure soient parallèles à la quille.

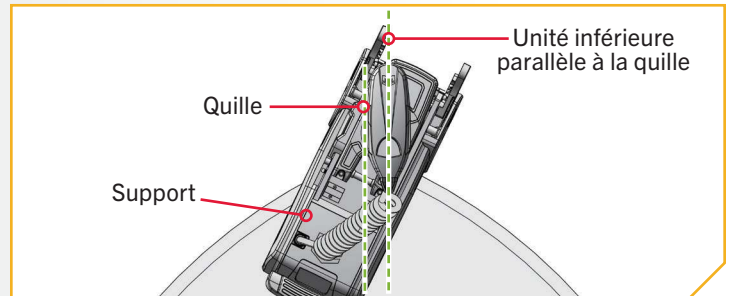
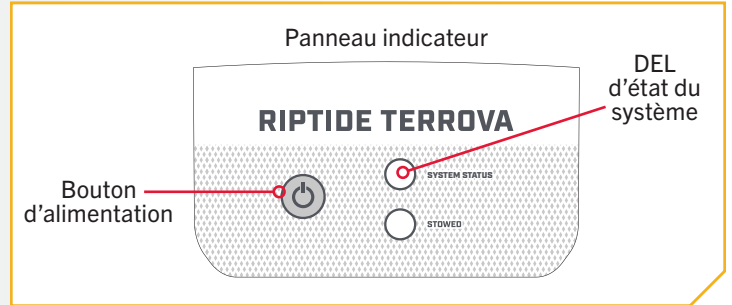

2

- Ouvrez l'application One-Boat Network (OBN) sur l'appareil mobile. Assurez-vous que l'appareil mobile est jumelé au moteur de pêche à la traîne.
- À partir de l'écran d'accueil OBN, touchez le menu Moteur. Le menu Moteur ouvre l'écran d'accueil Moteur.
- Avant l'ouverture de l'écran d'accueil Moteur, touchez Accepter sur le message-guide à l'écran.

AVIS : Le message-guide à l'écran ne s'affichera qu'une fois, chaque fois que l'application est lancée. Si le message-guide s'affiche, l'écran d'accueil Moteur apparaît.

- Sur l'écran d'accueil Moteur, repérez le bouton Paramètres du moteur dans le coin supérieur droit et touchez-le.

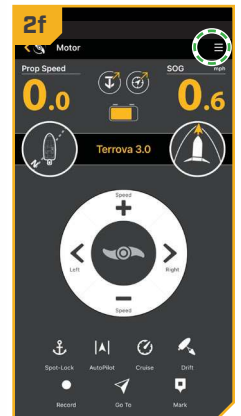
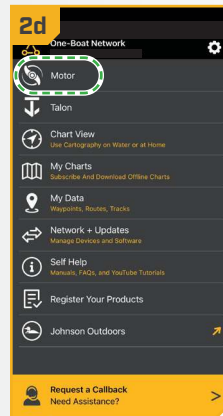

3

- g. Dans le menu Paramètres du moteur, trouvez et touchez Configuration et calibrage.
- h. Dans Configuration et calibrage, trouvez et touchez Décalage de support de la quille.
- i. Passez en revue tous les avertissements de sécurité. Suivez les instructions dans l'application One-Boat Network. Si le positionnement du moteur de pêche à la traîne pointe vers l'avant et parallèlement à la quille, appuyez sur Réglage. Le degré de décalage apparaît en bas de l'écran de l'application.

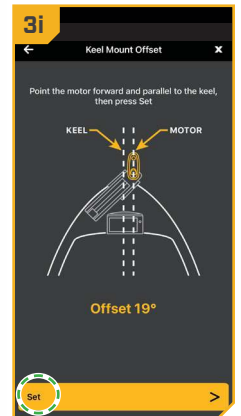
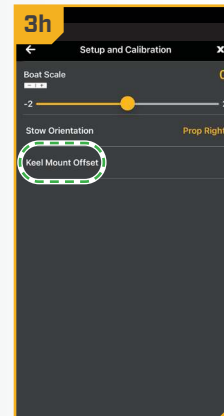
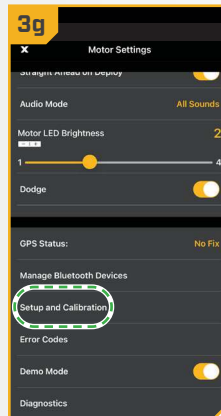

4

- j. Si le moteur de pêche à la traîne doit être ajusté, repérez le bouton Retour dans le coin supérieur gauche de l'écran de l'application. Touchez trois fois le bouton Retour jusqu'à ce que s'affiche l'écran d'accueil Moteur.
- k. Utilisez le bouton Direction droite > et Direction gauche < pour pointer le moteur vers l'avant et parallèlement à la quille.
- l. Lorsque vous êtes satisfait de l'emplacement du moteur de pêche à la traîne, repérez et touchez le bouton Réglages du moteur dans le coin supérieur droit.
- m. Dans le menu Paramètres du moteur, trouvez et touchez Configuration et calibrage.
- n. Dans Configuration et calibrage, trouvez et touchez Décalage de support de la quille. Si le positionnement du moteur de pêche à la traîne pointe vers l'avant et parallèlement à la quille, appuyez sur Réglage.
- o. Le degré de décalage apparaît en bas de l'écran de l'application. Touchez Retour pour fermer le Décalage de support de la quille et revenir à l'écran d'accueil.

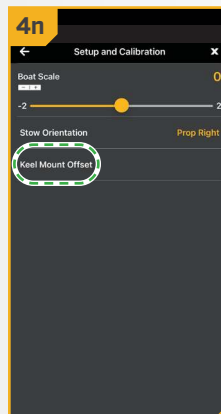
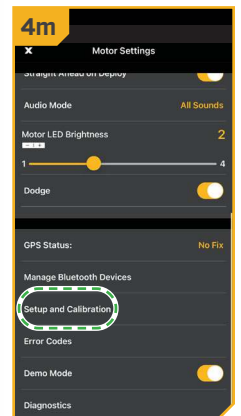
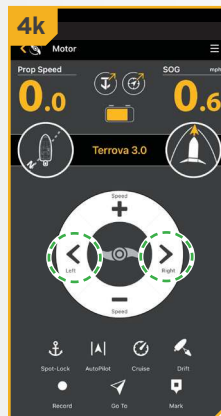

DÉPLOIEMENT DIRECT

DÉPLOIEMENT DIRECT

Minn Kota recommande de régler le décalage de la quille lorsque la position de l'unité inférieure est parallèle à la quille. Enregistrez le décalage de la quille avant d'explorer la fonction Déploiement direct. La fonction Déploiement direct utilise la position enregistrée dans la fonction Décalage de la quille pour savoir où positionner l'unité inférieure pour qu'elle soit parallèle à la quille.

Lorsque la fonction Déploiement direct est activée, l'unité inférieure tourne automatiquement en position de décalage de la quille lorsque déployé. Par défaut, l'unité inférieure sera parallèle à la quille lorsque le support est parallèle à la quille. Si le décalage de la quille a été programmé à un autre angle, la fonction Déploiement direct corrige la position pour correspondre à l'angle de décalage de la quille corrigé lorsqu'elle est activée. Si le déploiement direct est désactivé, le moteur de pêche à la traîne ne corrige la position dans aucune direction.

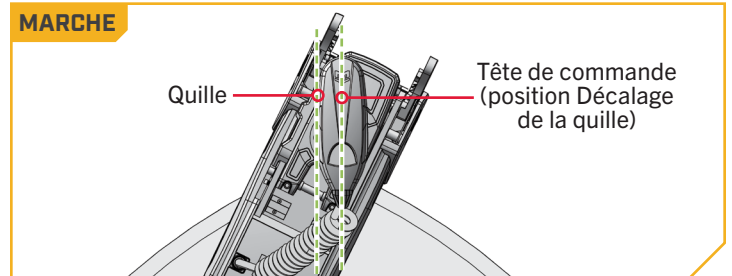
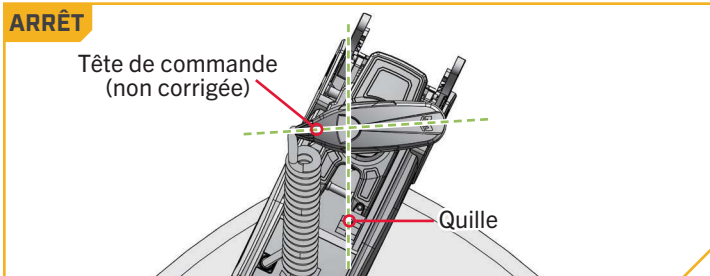

► Pour activer le déploiement direct avec la télécommande sans fil

- 1 a. Le moteur allumé, appuyez sur le bouton Menu de la télécommande sans fil.
- b. Utilisez le bouton Accélérer ou Ralentir pour trouver le menu Réglages du moteur. Utilisez le bouton Direction droite pour sélectionner Réglages du moteur.
- c. Dans le menu Réglages du moteur, utilisez le bouton Accélérer ou Ralentir pour trouver le Déploiement direct.
- d. Par défaut, le Déploiement direct est désactivé.
- e. Utilisez le bouton Direction droite pour basculer entre « marche » et « arrêt ».

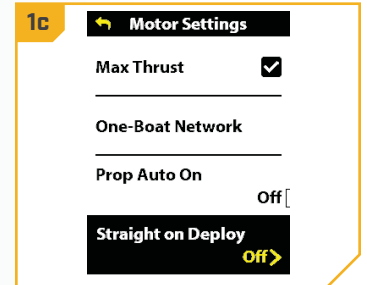
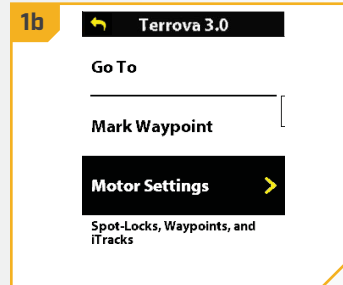

► Pour activer le déploiement direct avec l'application One-Boat Network

1

- Ouvrez l'application One-Boat Network (OBN) sur un appareil mobile. Assurez-vous que l'appareil mobile est jumelé au moteur de pêche à la traîne et que le moteur est « en marche ».
- À partir de l'écran d'accueil OBN, touchez le menu Moteur. Le menu Moteur ouvre l'écran d'accueil Moteur.
- Avant l'ouverture de l'écran d'accueil Moteur, touchez Accepter sur le message-guide à l'écran.

AVIS : Le message-guide à l'écran ne s'affichera qu'une fois, chaque fois que l'application est lancée. Si le message-guide s'affiche, l'écran d'accueil Moteur apparaît.

- Sur l'écran d'accueil Moteur, repérez le bouton Paramètres du moteur dans le coin supérieur droit et touchez-le.

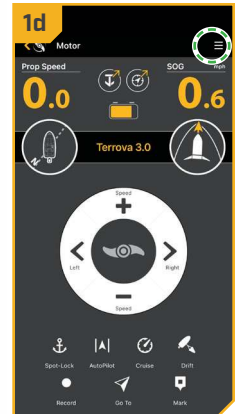
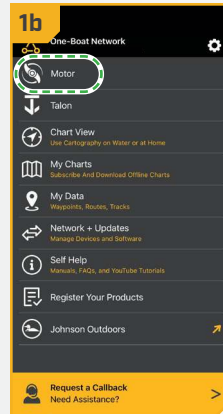

2

- Dans le menu Paramètres du moteur, trouvez le bouton Déploiement direct. Appuyez pour activer et désactiver le bouton. Lorsque le bouton est mis en surbrillance en jaune, il est activé.

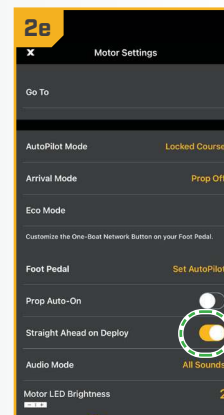
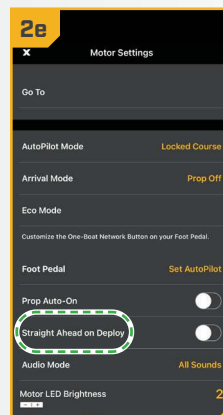

ORIENTATION D'ARRIMAGE

ORIENTATION D'ARRIMAGE

L'orientation d'arrimage est un terme utilisé pour décrire la position de l'unité inférieure et celle de l'hélice lorsque le moteur est arrimé. L'unité inférieure tourne automatiquement en orientation d'arrimage lors de l'arrimage du moteur. L'orientation d'arrimage peut être réglée à Hélice à gauche ou à Hélice à droite à l'aide de la télécommande sans fil ou de l'application One-Boat Network. Le réglage d'usine par défaut de l'unité inférieure est Hélice à gauche.

Ajuster l'orientation d'arrimage permet de personnaliser l'installation en fonction du positionnement du bateau pour une installation à bâbord ou à tribord et pour prendre en charge les applications de pêche ou de remorquage.

AVIS : Si l'orientation d'arrimage est réglée sur Hélice à droite, le collier de réglage de la profondeur doit être tourné sur l'arbre pour améliorer l'accessibilité. Voir la section « Rotation du collier de réglage de la profondeur » pour les instructions.

Hélice à gauche [bâbord]

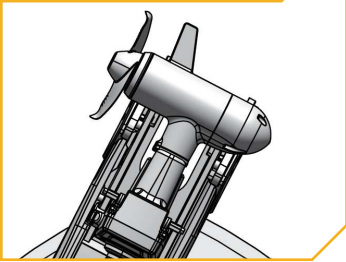

Hélice à droite [bâbord]

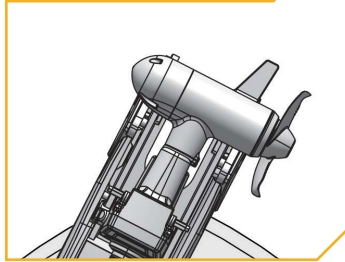

Hélice à gauche [tribord]

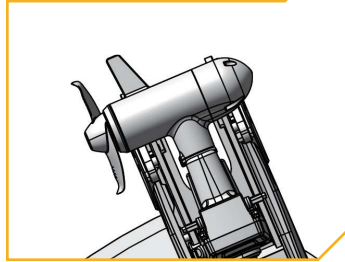

Hélice à droite [tribord]

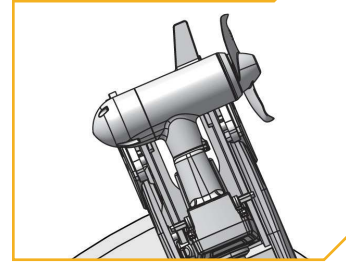

› Réglage de l'orientation d'arrimage avec la télécommande sans fil

- a. Le moteur de pêche à la traîne allumé, appuyez sur le bouton Menu de la télécommande sans fil.

b. Utilisez le bouton Accélérer ou Ralentir pour trouver le menu Réglages du moteur. Utilisez le bouton Direction droite pour sélectionner Réglages du moteur.

c. Dans le menu Réglages du moteur, utilisez le bouton Accélérer ou Ralentir pour trouver Configuration/Calibrage. Utilisez Direction droite pour ouvrir le menu Configuration/Calibrage.

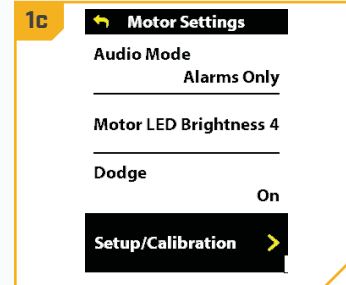
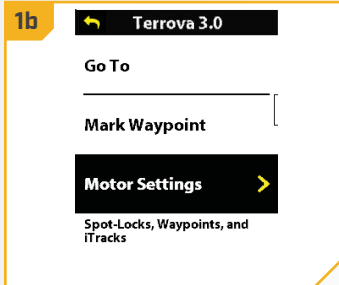

- d. Dans le menu Configuration/Calibrage du moteur, utilisez le bouton Accélérer ou Ralentir pour trouver Configuration/Calibrage. Utilisez Direction droite pour ouvrir le menu Orientation d'arrimage.

e. Dans le menu Orientation d'arrimage, utilisez les boutons Ralentir ou Accélérer pour passer entre Hélice à gauche et Hélice à droite. Utilisez le bouton Direction droite pour sélectionner l'orientation d'arrimage désirée.

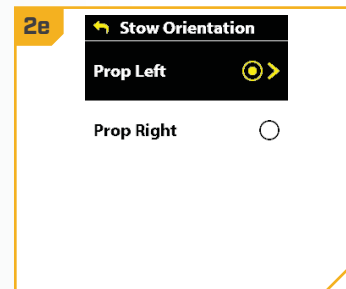
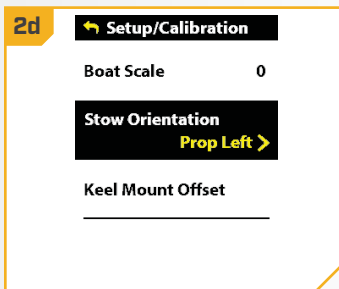

➤ Réglage de l'orientation d'arrimage avec l'application One-Boat Network

1

- Ouvrez l'application One-Boat Network (OBN) sur un appareil mobile. Assurez-vous que l'appareil mobile est jumelé au moteur de pêche à la traîne et que le moteur est « en marche ».
- À partir de l'écran d'accueil OBN, touchez le menu Moteur. Le menu Moteur ouvre l'écran d'accueil Moteur.
- Avant l'ouverture de l'écran d'accueil Moteur, touchez Accepter sur le message-guide à l'écran.

AVIS : Le message-guide à l'écran ne s'affichera qu'une fois, chaque fois que l'application est lancée. Si le message-guide s'affiche, l'écran d'accueil Moteur apparaît.

- Sur l'écran d'accueil Moteur, repérez le bouton Paramètres du moteur dans le coin supérieur droit et touchez-le.

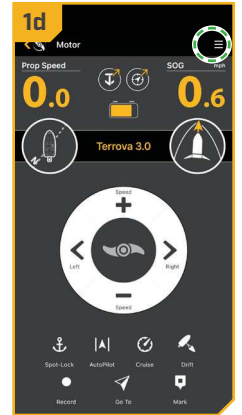
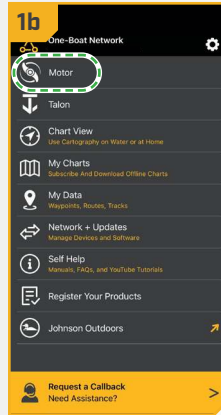

2

- Dans le menu Paramètres du moteur, trouvez et touchez Configuration et calibrage.
- Dans Configuration et calibrage, trouvez et appuyez sur Orientation d'arrimage.
- Réglez la fonction à Hélice à droite ou à Hélice à gauche.

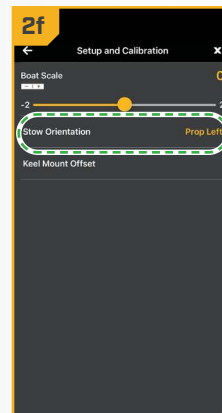
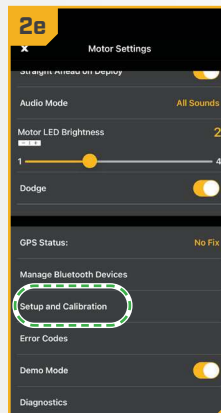







TAILLE DU BATEAU

TAILLE DU BATEAU





Les performances du moteur de pêche à la traîne peuvent être affectées par des facteurs tels que, mais sans s'y limiter, le vent, les conditions de l'eau, les spécifications du bateau, l'état de la batterie, le câblage, etc. La taille de bateau fournit une méthode d'ajustement de la performance du moteur de pêche à la traîne pour tenir compte de ces variables et d'autres variables. Le Riptide Terrova QUEST provient de l'usine avec la taille du bateau réglée à zéro. La taille du bateau peut être réglée vers le haut (+2) ou vers le bas (-2) pour augmenter ou diminuer la façon dont le logiciel de commande du moteur applique la puissance en utilisant un mode de navigation comme Spot-Lock.

Un exemple montrant la nécessité de réduire la taille du bateau serait lorsque vous utilisez le Spot-Lock et que le moteur corrige trop ou effectue des ajustements fréquents. Dans ce cas, essayez de réduire la taille du bateau de -1 pour réduire ce comportement. Si le comportement persiste, réduisez la taille du bateau à -2. Un exemple montrant la nécessité d'augmenter la taille du bateau en utilisant le Spot-Lock serait que le moteur s'éloigne fréquemment de son emplacement cible ou a besoin d'aide pour apporter des corrections. Essayez d'augmenter la taille du bateau à +1 pour améliorer la précision du moteur de pêche à la traîne dans ce cas. Si le comportement persiste, augmentez la taille du bateau à +2.

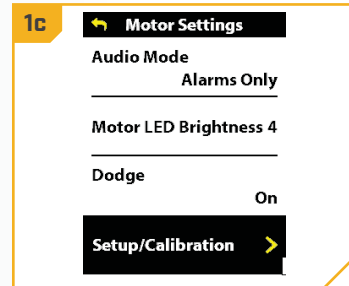
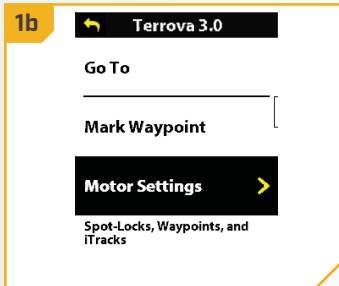
› Réglage de la taille du bateau avec la télécommande sans fil

- 1**
 - a. Le moteur allumé, appuyez sur le bouton Menu  de la télécommande sans fil.
 - b. Utilisez le bouton Accélérer  ou Ralentir  pour trouver le menu Réglages du moteur. Utilisez le bouton Direction droite  pour sélectionner Réglages du moteur.
 - c. Dans le menu Réglages du moteur, utilisez le bouton Accélérer  ou Ralentir  pour trouver Configuration/Calibrage.



- 2**
 - d. Dans le menu Configuration/Calibrage, utilisez le bouton Accélérer  ou Ralentir  pour trouver Taille du bateau.
 - e. Utilisez le bouton Direction gauche  ou Direction droite  pour régler la taille du bateau à l'un des cinq réglages suivants : -2, -1, 0, 1 ou 2.

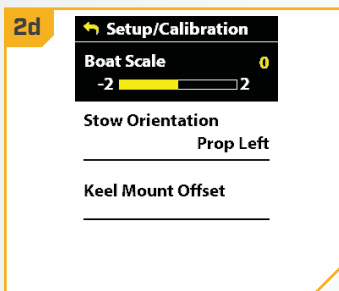

BOUTONS ONE-BOAT NETWORK

BOUTONS ONE-BOAT NETWORK >

Les moteurs de pêche à la traîne Minn Kota équipés d'un système de navigation GPS avancée sont compatibles avec les dispositifs activés par One-Boat Network (OBN), comme la télécommande sans fil. Les fonctions OBN peuvent être activées et désactivées à l'aide de boutons OBN personnalisables sur la télécommande sans fil. La fonction des boutons OBN peut être personnalisée selon les préférences de l'utilisateur pour améliorer le fonctionnement du produit OBN. Les boutons OBN personnalisables comprennent :

PERSONNALISER LES QUATRE BOUTONS ONE-BOAT NETWORK DE LA TÉLÉCOMMANDE SANS FIL

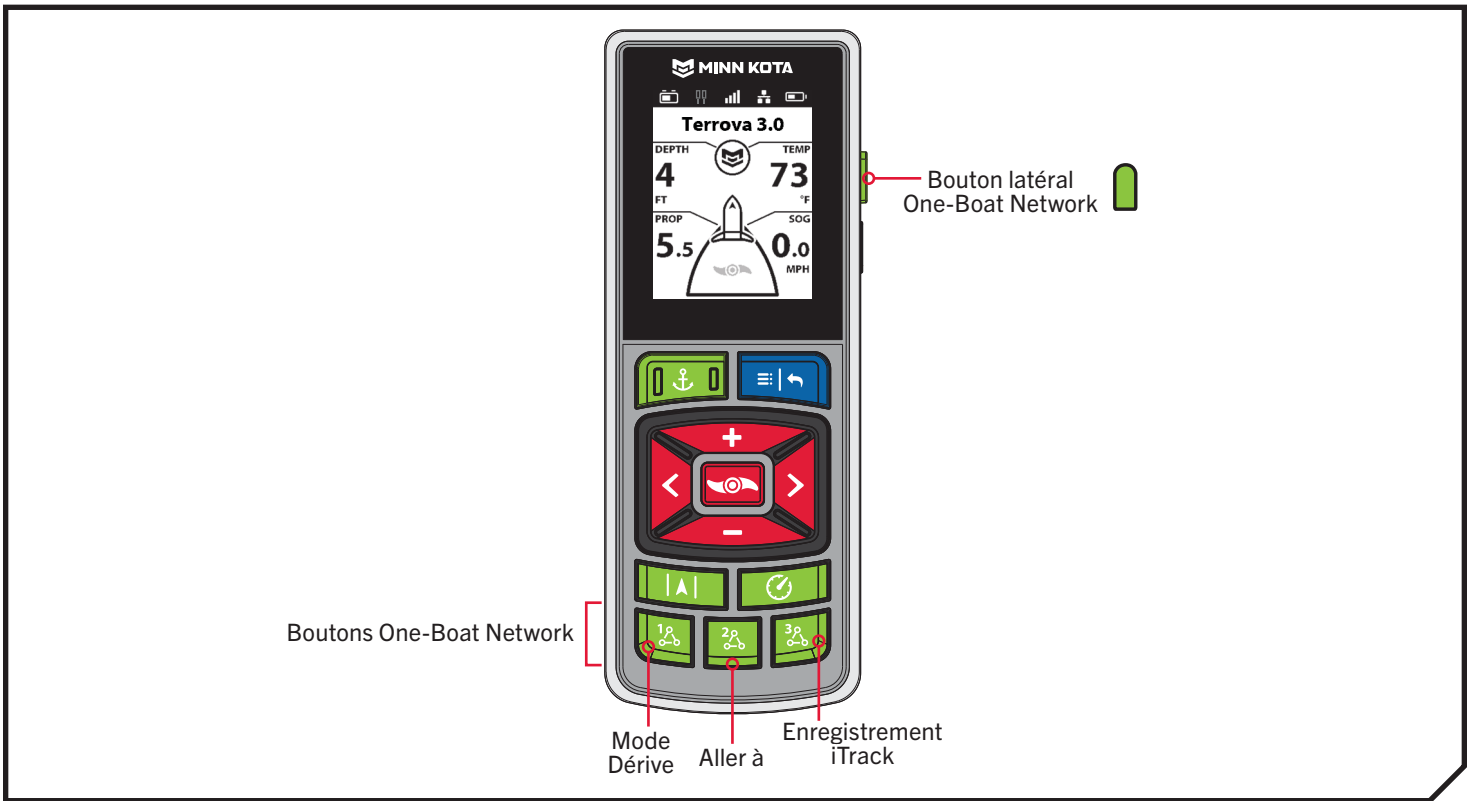







Boutons par défaut One-Boat Network

	Mode Dérive		Enregistrement iTrack
	Aller à		Marquage d'un point de cheminement

PERSONNALISER LES QUATRE BOUTONS ONE-BOAT NETWORK DE LA TÉLÉCOMMANDE SANS FIL

Les fonctions de One-Boat Network sont activées et désactivées à l'aide des boutons One-Boat Network sur la télécommande sans fil. Les boutons One-Boat Network peuvent être personnalisés pour commander les fonctions suivantes, selon votre configuration :

Fonction	Icône	Description
Mode Dérive		Le mode Dérive est la fonction par défaut du bouton 1 OBN. Appuyez une fois pour activer le mode Dérive. Appuyez une deuxième fois pour ajuster le cap.
Aller à		Aller à est la valeur par défaut du bouton 2 OBN. Appuyez une fois pour ouvrir le menu Aller à. Les options Aller à sont Spot-Lock, Point de cheminement, iTrack et Dérive.
Enregistrement iTrack		Enregistrement iTrack est la fonction par défaut du bouton 3 OBN. Appuyez une fois pour commencer à enregistrer un iTrack. Appuyez une deuxième fois pour enregistrer l'iTrack.
Point de cheminement		Marquez le point de cheminement comme fonction par défaut du bouton latéral OBN. Appuyez une fois pour enregistrer un point de cheminement.
Vitesse maximale		La vitesse maximale doit d'abord être personnalisée sur l'un des boutons OBN. Appuyez deux fois pour la vitesse maximale. Appuyez une fois pour revenir à la vitesse précédente.
Talon/Raptor		La fonction d'ancrage en eau peu profonde doit d'abord être personnalisée sur l'un des boutons OBN. La fonction d'ancrage en eau peu profonde s'affiche comme Talon ou Raptor, selon votre configuration. Appuyez deux fois pour déployer l'ancre. Appuyez une fois pour interrompre ou ranger l'ancre.











AVERTISSEMENT

Faites attention à la rotation de l'hélice en travaillant avec des points de cheminement. Sur le système de navigation GPS avancée, la fonction Mise en marche automatique de l'hélice est désactivée par défaut. Si la fonction Mise en marche automatique de l'hélice est activée, l'hélice se mettra automatiquement en marche lorsqu'un point de cheminement est activé, même si l'activation est accidentelle. Une hélice en rotation peut causer des blessures. Si la fonction Mise en marche automatique de l'hélice est désactivée, elle doit être réactivée avant que le bateau ne puisse commencer à naviguer vers un point de cheminement.

PERSONNALISEZ LES QUATRE BOUTONS ONE-BOAT NETWORK DE LA TÉLÉCOMMANDE SANS FIL





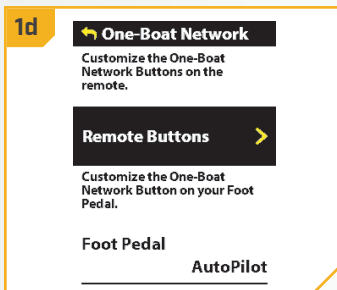
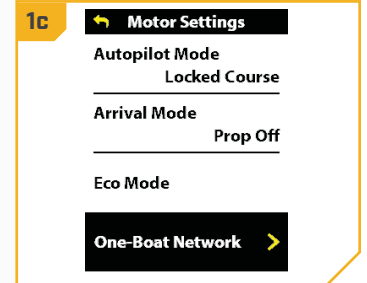
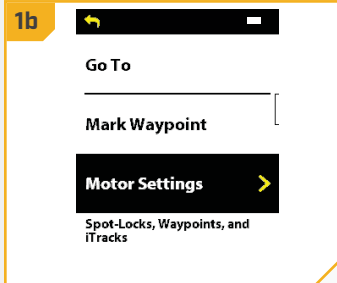

» Personnalisez les quatre boutons One-Boat Network de la télécommande sans fil

1

- Sur la télécommande sans fil, appuyez sur le bouton Menu  pour ouvrir le menu Moteur.
- Dans le menu Moteur, utilisez le bouton Ralentir  ou Accélérer  pour trouver le menu Réglages du moteur. Utilisez le bouton Direction droite  pour sélectionner Réglages du moteur.
- Dans Réglages du moteur, utilisez le bouton Ralentir  ou le bouton Accélérer  pour trouver le menu One-Boat Network. Utilisez le bouton Direction droite  pour sélectionner One-Boat Network.
- Dans le menu One-Boat Network, utilisez le bouton Ralentir  ou le bouton Accélérer  pour trouver les boutons de la télécommande. Utilisez le bouton Direction droite  pour sélectionner les boutons de la télécommande.



2

- Utilisez le bouton Ralentir  ou Accélérer  pour mettre en surbrillance le bouton OBN pour personnaliser. Il existe quatre options : Bouton 1, Bouton 2, Bouton 3 ou Bouton latéral. Appuyez sur le bouton Direction droite  pour sélectionner.
- Utilisez le bouton Accélérer  ou Ralentir  pour faire défiler les options. Utilisez le bouton Direction droite  pour sélectionner la fonction.

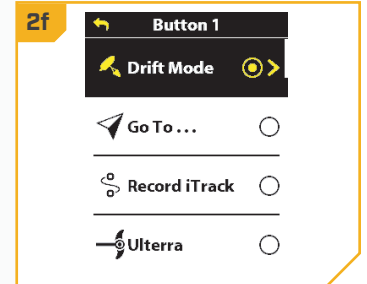
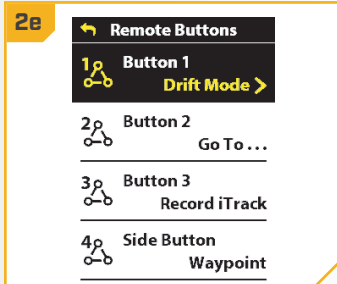

AVIS : Le bouton radio situé à côté de la fonction désirée est sélectionné tandis que le bouton Direction droite  est utilisé pour personnaliser la fonction. Les options de fonction disponibles apparaissent selon le moteur de pêche à la traîne et les autres appareils du réseau du système de navigation GPS avancée.

AVIS : Pour une personnalisation rapide, appuyez longuement sur le bouton OBN que vous souhaitez personnaliser pour afficher rapidement l'écran de personnalisation.

- Appuyez sur le bouton Menu  et maintenez-le enfoncé pour fermer la page et revenir à l'écran d'accueil.

SCHÉMA DE CÂBLAGE DU MOTEUR

RIPTIDE TERROVA QUEST

Le schéma de câblage de moteur suivant s'applique à tous les modèles de moteur de pêche à la traîne Riptide Terrova de la série QUEST qui sont livrés avec la navigation GPS avancée.

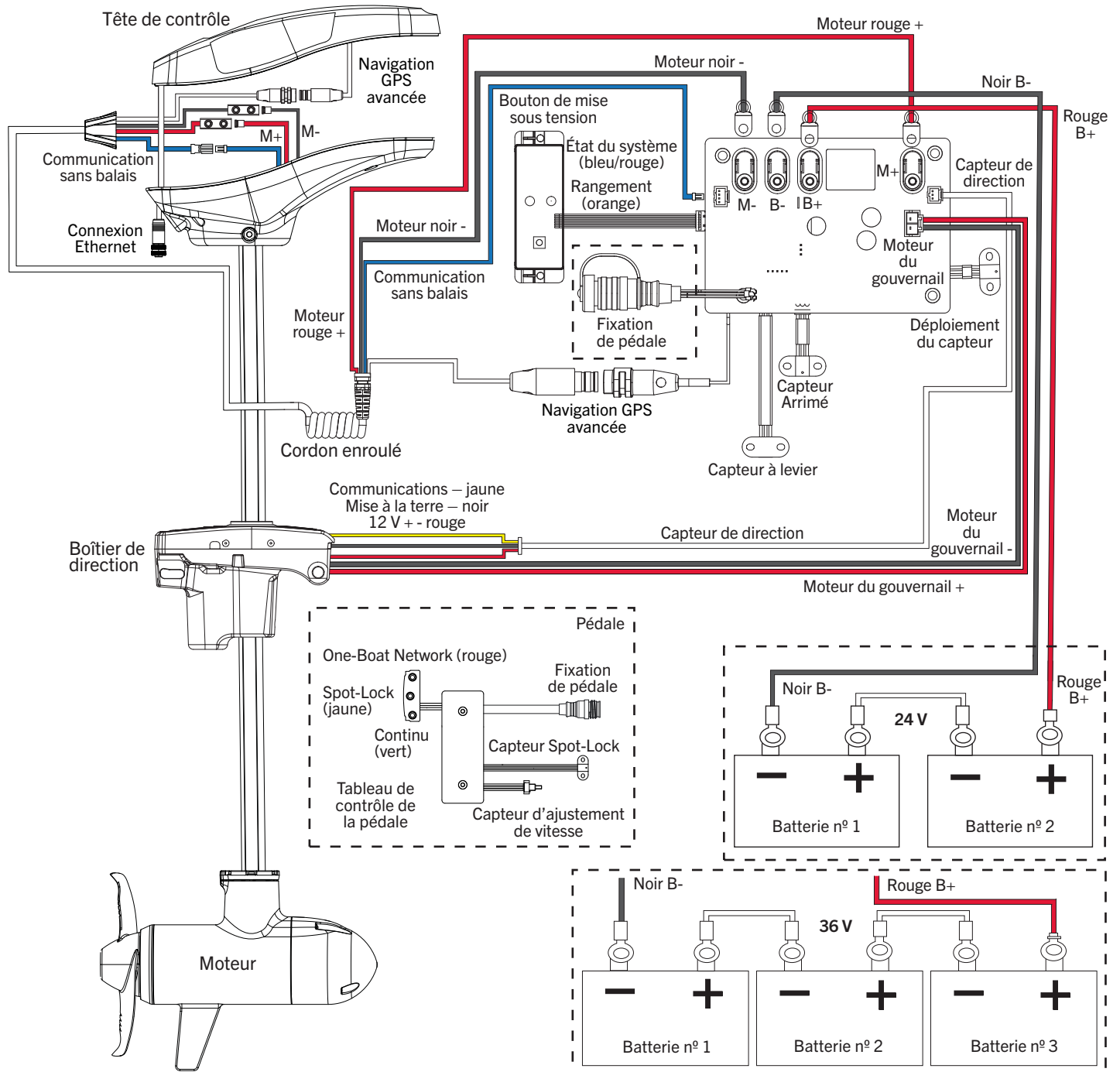

AVIS : il s'agit d'un schéma multitension. Revérifiez la tension de votre moteur afin d'effectuer les raccordements appropriés. Les dispositifs de protection contre les surintensités ne figurent pas dans cette illustration.

UTILISATION ET RÉGLAGE DU MOTEUR

CARACTÉRISTIQUES DU SUPPORT

Prenez connaissance des fonctionnalités du moteur afin de maximiser les capacités qu'offre ce produit.

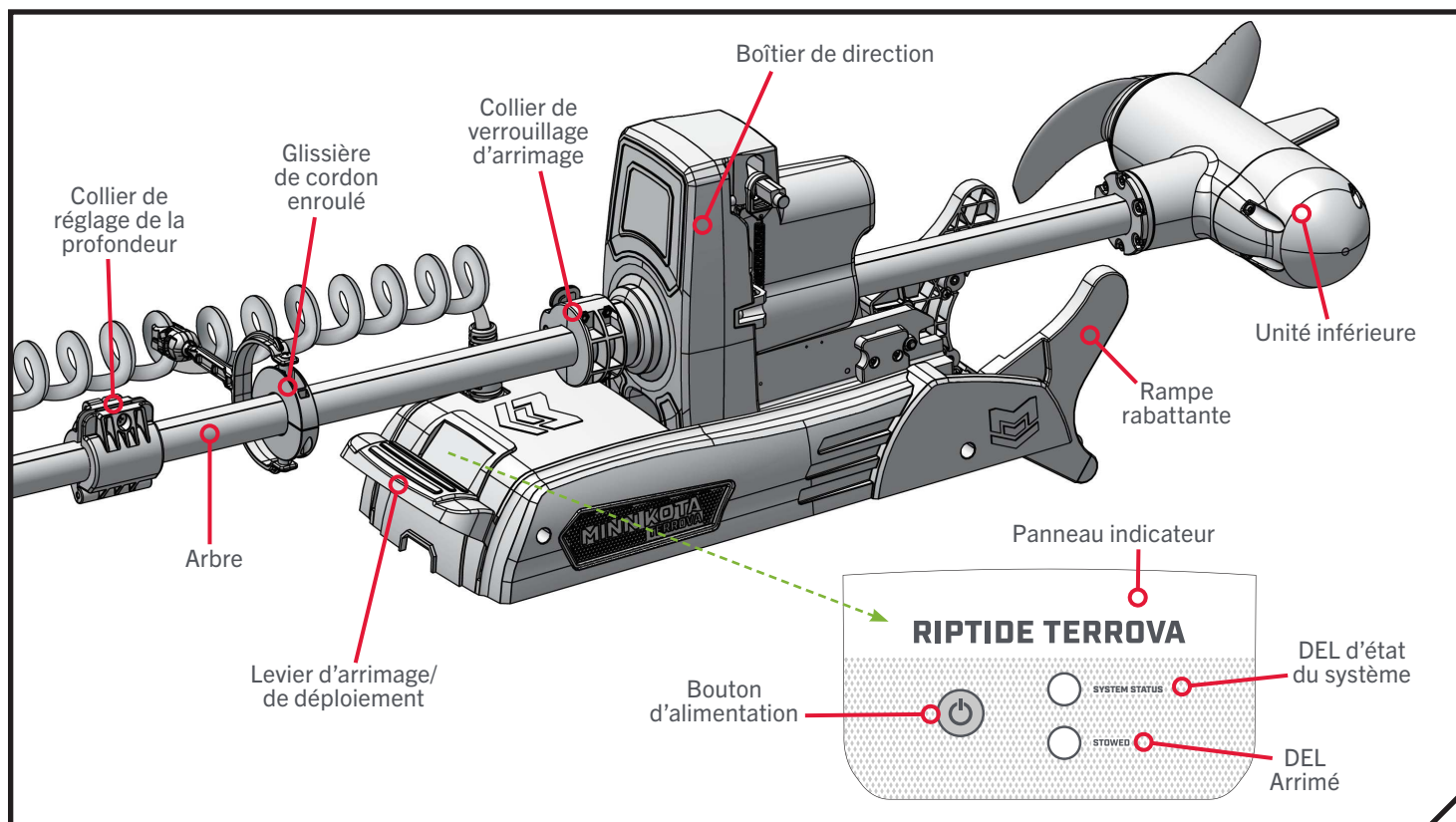



› Collier de réglage de la profondeur

Le collier de réglage de la profondeur sert à maintenir le moteur à la bonne profondeur lorsqu'il est déployé. Sur les moteurs dont la longueur d'arbre est de 60 po (152,4 cm), le collier de réglage de la profondeur maintient également le moteur en place lorsqu'il est arrimé. Ouvrez le levier à came pour dégager le collier de réglage de la profondeur et laissez-le glisser vers le haut et le bas de l'arbre du moteur. Fermez le levier à came pour fixer le collier de réglage de la profondeur en place. Sur les moteurs dont la longueur d'arbre est de 60 po (152,4 cm), le collier de réglage de la profondeur est logé entre la tête de contrôle et le boîtier de direction. Sur les moteurs dont la longueur d'arbre est de 72 po (182,9 cm), 87 po (221 cm) ou 100 po (254 cm), le collier de réglage de la profondeur est logé entre la tête de contrôle et la glissière de cordon enroulé.

› Collier de verrouillage d'arrimage

Sur les moteurs d'une longueur d'arbre de 72 po (182,9 cm), 87 po (221 cm) ou 100 po (254 cm), un collier de verrouillage d'arrimage se trouve au-dessus du boîtier de direction et fonctionne pour maintenir le moteur en place lorsqu'il est arrimé. Le collier de verrouillage d'arrimage n'est pas présent sur les moteurs avec un arbre de 60 po (152,4 cm). Le collier de verrouillage d'arrimage est stationnaire et peut être verrouillé pour fixer l'arbre ou déverrouillé pour permettre à l'arbre de glisser librement lors de l'arrimage ou du déploiement. Tournez le bras de verrouillage pour verrouiller ou déverrouiller le collier de verrouillage d'arrimage.

CARACTÉRISTIQUES DU SUPPORT

Chaque côté du bras de verrouillage comporte une icône qui affiche l'état du collier de verrouillage d'arrimage. Lorsque l'icône de verrouillage  est visible, le collier de verrouillage d'arrimage est verrouillé et l'arbre est sécurisé; lorsque l'icône de déverrouillage  est visible, le collier de verrouillage d'arrimage est déverrouillé et ne maintient pas l'arbre en place. Lors du verrouillage ou du déverrouillage, assurez-vous d'appuyer sur le bras de verrouillage pour qu'il soit bien en place contre le collier de verrouillage d'arrimage.

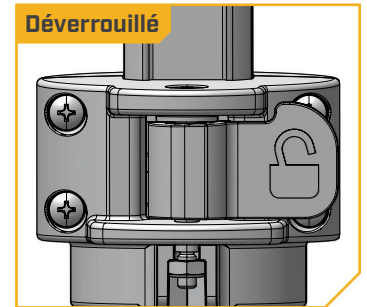
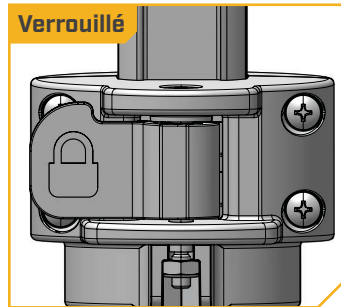

AVERTISSEMENT

Lorsque le moteur est transporté, il est important de verrouiller complètement le collier de verrouillage d'arrimage (pour les longueurs d'arbre de 72 po [182,9 cm], 87 po [221 cm] ou 100 po [254 cm]) ou de bien fixer le collier de réglage de la profondeur contre le boîtier de direction (pour les longueurs d'arbre de 60 po [152,4 cm]). Cette mesure assure un arrimage sécuritaire et maintient le moteur en place pendant le transport, car le moteur pourrait être soumis à des vibrations et à des chocs importants pendant le transport. Ne pas fixer le moteur pourrait causer une blessure ou des dommages à l'unité.

› **Glissière de cordon enroulé**

Les moteurs d'une longueur d'arbre de 72 po (182,9 cm), 87 po (221 cm) ou 100 po (254 cm) sont équipés d'une glissière de cordon enroulé. La glissière de cordon enroulé fonctionne pour soutenir le cordon enroulé et l'empêcher de s'emmêler ou de heurter des obstructions. La glissière de cordon enroulé repose sur l'arbre entre le collier de verrouillage d'arrimage et le collier de réglage de la profondeur. Le bras de la glissière de cordon enroulé se connecte au cordon enroulé. La glissière de cordon enroulé flotte librement sur l'arbre et se déplace avec le cordon enroulé lors de l'arrimage et du déploiement.

› **Rampes rabattantes**

Les rampes rabattantes maintiennent et soutiennent l'unité inférieure lorsque le moteur est en position d'arrimage. Les rampes rabattantes pivotent aussi pour dégager l'unité inférieure lorsque déployée et guident l'unité inférieure pour la retourner sur le support lorsque arrimée. Lorsque les rampes rabattantes se verrouillent en position verticale, la DEL ARRIMÉ  sur le panneau indicateur s'allume en orange. La position des rampes rabattantes est dégagée pour le déploiement en appuyant sur le levier d'arrimage/de déploiement.

AVERTISSEMENT

Lorsque vous arrimez ou déployez le moteur, gardez vos doigts loin de toutes les charnières et pièces mobiles ainsi que de tous les points de pivot.

› **Levier d'arrimage/de déploiement**

Le levier d'arrimage/de déploiement permet de déverrouiller les rampes rabattantes et de dégager le moteur pour le déploiement ou l'arrimage. Lorsque le moteur est en position déployée, appuyer sur le levier d'arrimage/de déploiement fera tourner automatiquement l'unité inférieure dans l'orientation d'arrimage. Le levier d'arrimage/de déploiement est situé à l'avant du support et est activé en appuyant sur le levier.

ATTENTION



Pour des raisons de sécurité, débranchez le moteur de la ou des batteries lorsque le moteur n'est pas utilisé ou pendant la charge. Si le contrôle du moteur est laissé en marche et que la rotation de l'hélice est bloquée, cela peut endommager sérieusement le moteur.

PANNEAU INDICATEUR

PANNEAU INDICATEUR



Le panneau indicateur est situé à l'avant du support, au-dessus du levier de déploiement et de rangement. L'alimentation du moteur est mise sous tension et hors tension par le bouton d'alimentation du panneau indicateur. Les DEL sur le panneau indicateur communiquent l'état du moteur.

› Bouton d'alimentation





Le Riptide Terrova QUEST doit être démarré et arrêté manuellement. Appuyez sur le bouton d'alimentation  situé sur le panneau indicateur pour allumer le moteur. Lorsque le moteur est allumé, la DEL d'état du système  s'allume en bleu. Pour éteindre le moteur, appuyez sur le bouton d'alimentation et relâchez-le. Lorsque le moteur est éteint, la DEL d'état du système  ne s'allume pas. Le Riptide Terrova QUEST est doté d'un arrêt automatique et s'éteindra automatiquement après 90 minutes d'inactivité en position d'arrimage.

› Séquences des DEL

ARRIMÉ

- **Orange solide**  - Indique que le moteur de pêche à la traîne est arrimé. Les rampes rabattantes sont verrouillées à la verticale pour soutenir l'unité inférieure. Lorsque le moteur est déployé, la DEL ARRIMÉ  ne s'allume pas.

ÉTAT DU SYSTÈME

- **Bleu solide**  - Fonctionnement normal. Le moteur de pêche à la traîne est sous tension. Lorsque le moteur est éteint, la DEL d'état du système  ne s'allume pas.
- **Rouge clignotant**  - Erreur critique. L'hélice se verrouille et ne peut pas être engagée. Une erreur critique doit être effacée manuellement en corrigeant la source de l'erreur. Une fois l'erreur corrigée, éteignez, puis rallumez le moteur de pêche à la traîne en appuyant sur le bouton Alimentation  pour l'éteindre, puis en appuyant sur le bouton Alimentation  pour le rallumer pour effacer l'erreur et reprendre le fonctionnement normal.

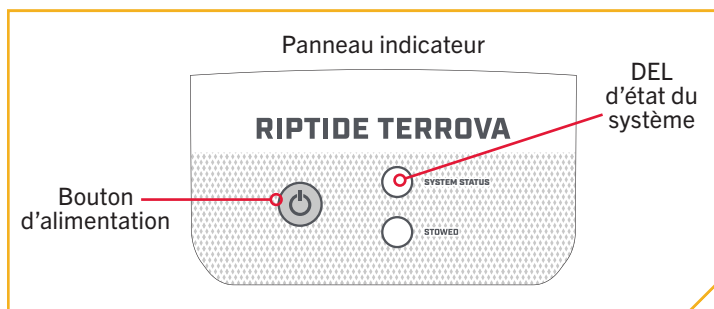

AVERTISSEMENT

Le moteur de pêche à la traîne n'est pas arrimé en toute sécurité pour le transport tant que la DEL orange ARRIMÉ  n'est pas allumée et que le collier de verrouillage d'arrimage n'est pas verrouillé ou que le collier de réglage de la profondeur n'est pas fixé contre le boîtier de direction.

AVIS : Lorsqu'une erreur critique se produit, la télécommande sans fil fournit un code d'erreur dans le menu Diagnostic. Consultez le manuel du propriétaire de la télécommande sans fil pour en savoir plus sur les codes d'erreur.

SURVEILLANCE DE LA BATTERIE

Minn Kota comprend l'importance de maximiser le temps passé sur l'eau pour obtenir un avantage concurrentiel. Les moteurs de pêche à la traîne de la série QUEST de Minn Kota fournissent des lectures en temps réel de la batterie et de l'autonomie du système de batterie du moteur de pêche à la traîne lorsqu'ils sont connectés à un détecteur de poissons Humminbird compatible. Les détecteurs de poissons Humminbird compatibles comprennent l'HELIX G3N et les modèles plus récents et tous les modèles SOLIX et APEX. Répondez à quelques questions simples sur le Humminbird pour définir la chimie de la batterie et le type de système, puis laissez le système surveiller les batteries connectées au moteur de pêche à la traîne pendant que l'hélice fonctionne. Le détecteur de poissons affichera la batterie restante par incréments de 1 %, fournissant des données essentielles sur le système de batterie du moteur de pêche à la traîne, y compris le temps restant et le temps à vide, le tout affiché sur un tableau de bord intuitif sur le détecteur de poissons Humminbird. Veuillez consulter le manuel du propriétaire du détecteur de poissons Humminbird en ligne à l'adresse humminbird.johnsonoutdoors.com pour en savoir plus sur la surveillance de la batterie Minn Kota.

ARRIMAGE ET DÉPLOIEMENT DU MOTEUR

ARRIMAGE ET DÉPLOIEMENT DU MOTEUR

La méthode d'arrimage et de déploiement sécurisés du Riptide Terrova QUEST varie légèrement entre les moteurs à arbre court et à arbre long.

Les moteurs à arbre court ont une longueur d'arbre de 60 po (152,4 cm). Les moteurs avec un arbre court ont seulement un collier de réglage de la profondeur, qui est utilisé pour régler la profondeur du moteur lors du déploiement. Lors de l'arrimage du moteur, le collier de réglage de la profondeur est placé contre le boîtier de direction pour assurer un arrimage sûr.

Les moteurs à arbre long ont une longueur d'arbre de 72 po (182,9 cm), 87 po (221 cm) ou 100 po (254 cm). Les moteurs à arbre long sont équipés d'un collier de verrouillage d'arrimage, d'une glissière de cordon enroulé et d'un collier de réglage de la profondeur. Sur les moteurs à arbre long, le collier de réglage de la profondeur fonctionne pour maintenir le moteur à la bonne profondeur lorsqu'il est déployé. Le collier de verrouillage d'arrimage est déverrouillé pour permettre à l'arbre de se déplacer librement lors de l'arrimage et du déploiement. Une fois le moteur arrimé, le collier de verrouillage d'arrimage est verrouillé pour assurer un arrimage sûr. Le collier de verrouillage d'arrimage peut également être verrouillé pour maintenir le moteur à la profondeur appropriée lorsqu'il est déployé en eau peu profonde.

Arbre de 60 po [152,4 cm]

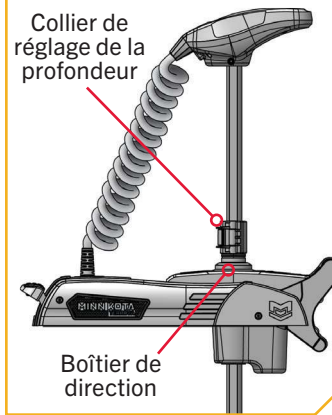

Arbre de 72 po [182,9 cm], 87 po [221 cm] ou 100 po [254 cm]

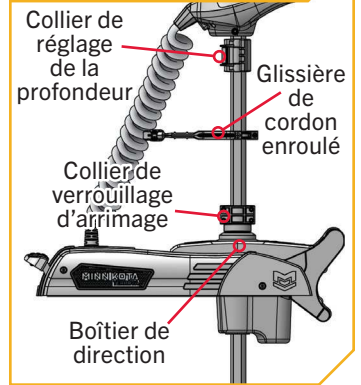

ARBRES DE 60 PO [152,4 CM] »

» Pour déployer le moteur (arbres de 60 po [152,4 cm])

- 1 a. Mettez le moteur de pêche à la traîne sous tension en appuyant sur le bouton d'alimentation (🔌) sur le panneau indicateur. Lorsque le moteur de pêche à la traîne est allumé, la DEL d'état du système est bleue.
b. Dégagez le collier de réglage de la profondeur en ouvrant le levier à came. Faites glisser le collier de réglage de la profondeur vers le haut, vers la tête de contrôle. Lorsque vous êtes à la profondeur désirée, fermez le levier à came pour verrouiller la position du collier de réglage de la profondeur sur l'arbre.

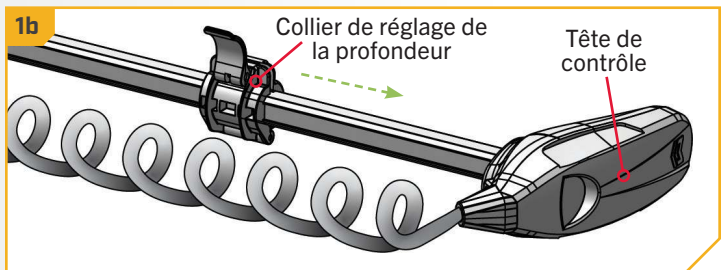
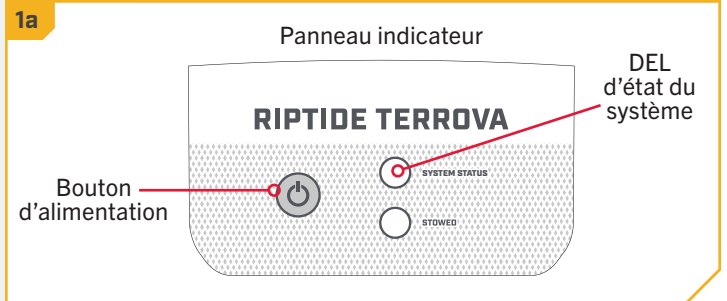

⚠️ AVERTISSEMENT

Lorsque vous arrimez ou déployez le moteur, gardez vos doigts loin de toutes les charnières et pièces mobiles ainsi que de tous les points de pivot.

POUR DÉPLOYER LE MOTEUR (ARBRES DE 60 PO [152,4 CM])

2

- c. Saisissez fermement l'arbre ou la tête de contrôle au-dessus du collier de réglage de la profondeur, puis appuyez sur le levier d'arrimage/de déploiement à la base du support pour dégager les rampes rabattantes.



AVERTISSEMENT

La tête de contrôle forme un point de pincement si le collier de réglage de la profondeur est dégagé et que la tête de contrôle glisse sur le dessus du collier de réglage de la profondeur. Saisissez l'arbre et empêchez-le de glisser jusqu'en bas et de créer point de pincement.

Utilisez de bonnes pratiques ergonomiques lorsque vous arrimez et déployez le moteur afin de prévenir les blessures.



ATTENTION

Si le décalage de la quille a été configuré et que le déploiement direct est activé, le moteur tourne automatiquement en position de décalage de la quille lorsque l'arbre est entièrement vertical et que le boîtier de direction se verrouille en position déployée. Connaissez ce mouvement pour éviter de libérer soudainement l'arbre et d'entrer en contact avec les points de pincement.

- d. Guidez l'unité inférieure vers l'extérieur et loin des rampes rabattantes. Maintenez une prise solide tout en guidant le moteur vers la position déployée. Laissez l'unité inférieure baisser et pivoter de manière à ce que l'arbre soit vertical. Mettez le moteur à l'eau jusqu'à ce que le collier de réglage de la profondeur repose contre le boîtier de direction.

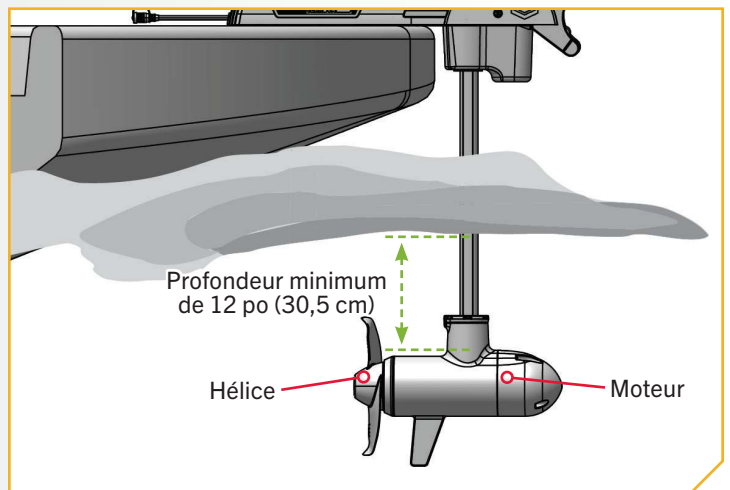
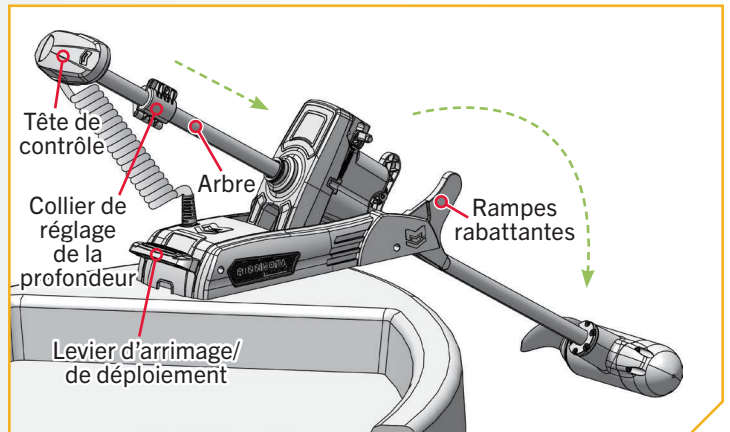



AVIS : Assurez-vous que le haut de l'unité inférieure est immergé à au moins 12 po (30,5 cm) afin d'éviter de brasser ou d'agiter l'eau à la surface.

POUR ARRIMER LE MOTEUR (ARBRES DE 60 PO [152,4 CM])

► Pour arrimer le moteur (arbres de 60 po [152,4 cm])

1

- Mettez le moteur de pêche à la traîne sous tension en appuyant sur le bouton d'alimentation  sur le panneau indicateur. Lorsque le moteur de pêche à la traîne est allumé, la DEL d'état du système  est bleue.



AVERTISSEMENT

Lorsque vous arrimez ou déployez le moteur, gardez vos doigts loin de toutes les charnières et pièces mobiles ainsi que de tous les points de pivot.

AVIS : Laissez au moins 8 po (20,3 cm) d'espace entre le bas du boîtier de direction et le haut de l'unité inférieure lorsque vous inclinez le moteur en position arrimée. Si l'unité inférieure est trop haute avant d'incliner le moteur, l'unité inférieure entrera en collision avec le support et ne pourra pas être arrimée.

AVIS : Lors de l'arrimage du moteur, assurez-vous que la zone entre le support et le boîtier de direction est propre et exempte de débris. Le support contient des coussinets qui entrent en contact avec le boîtier de direction lorsqu'il est arrimé. Le moteur ne peut pas être arrimé solidement en cas d'obstruction sur les coussinets.

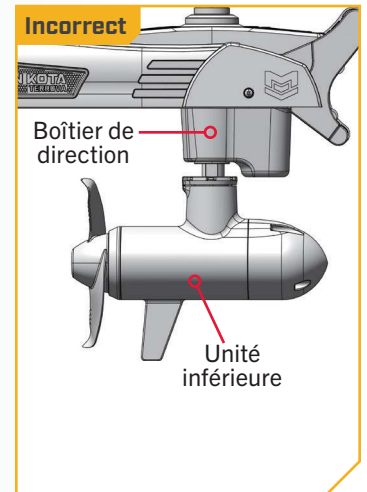
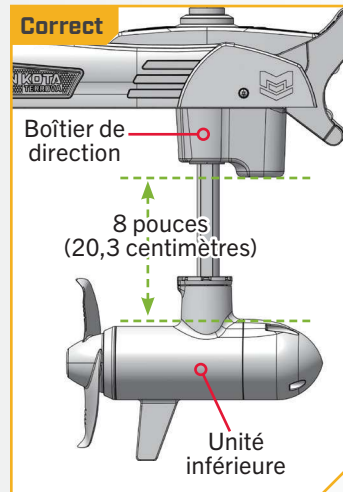
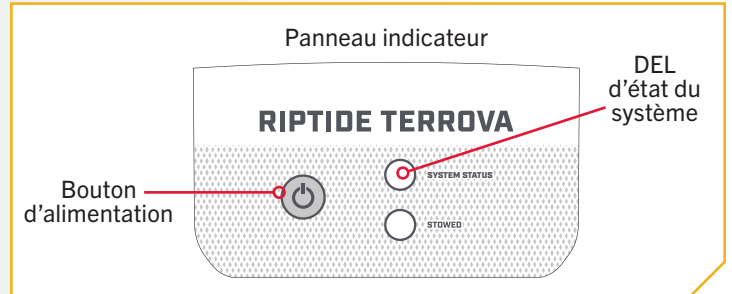

POUR ARRIMER LE MOTEUR (ARBRES DE 60 PO [152,4 CM])

2

- b. Appuyez sur le levier d'arrimage/de déploiement à l'avant du support. Ainsi, l'arbre et l'unité inférieure pivotent automatiquement dans l'orientation d'arrimage. Laissez l'unité inférieure effectuer ce mouvement avant d'arrimer le moteur.
- c. Saisissez la tête de contrôle ou l'arbre. Tout en maintenant le levier d'arrimage/de déploiement enfoncé, tirez l'arbre vers le haut pour soulever l'unité inférieure. Inclinez l'arbre en position horizontale tout en guidant le moteur vers les rampes rabattantes. Tirez l'unité inférieure complètement sur les rampes. Les rampes rabattantes se verrouillent à la verticale et la DEL ARRIMÉ  sur le panneau indicateur s'allume en orange lorsque le moteur est correctement arrimé.
- d. Ouvrez le levier à came sur le collier de réglage de la profondeur et faites-le glisser le long de l'arbre jusqu'à ce qu'il repose contre le boîtier de direction. Fermez le levier à came sur le collier de réglage de la profondeur pour fixer le moteur en position d'arrimage.

AVIS : Le moteur de pêche à la traîne n'est pas arrimé en toute sécurité pour le transport tant que la DEL orange ARRIMÉ  n'est pas allumée, que les rampes rabattantes ne sont pas verrouillées à la verticale avec l'unité inférieure en place et que le collier de réglage de la profondeur n'est pas fixé contre le boîtier de direction.



AVERTISSEMENT

Lorsque le moteur est arrimé, le collier de réglage de la profondeur doit être placé contre le boîtier de direction et fixé avec le levier à came fermé pour empêcher le déploiement par inadvertance. Le déploiement par inadvertance peut entraîner des blessures ou des dommages au moteur de pêche à la traîne, aux accessoires ou au bateau.

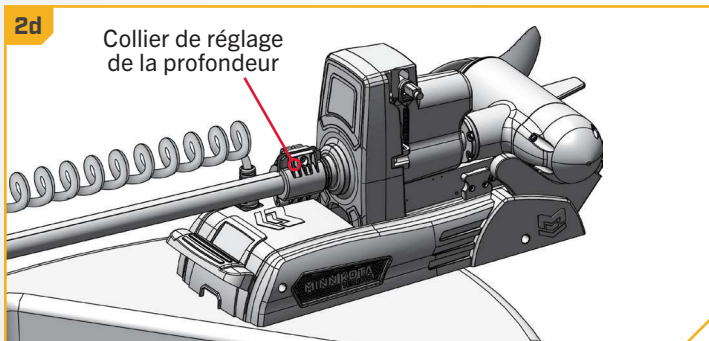
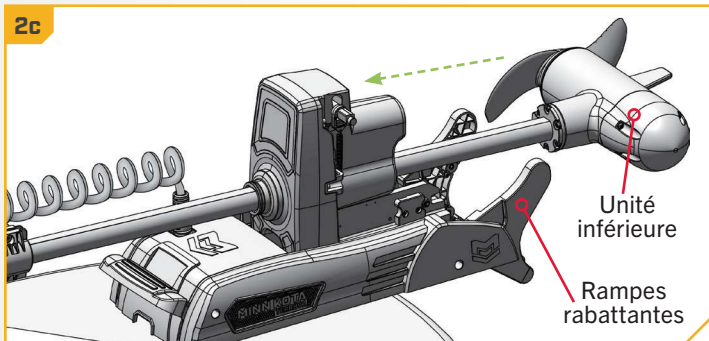
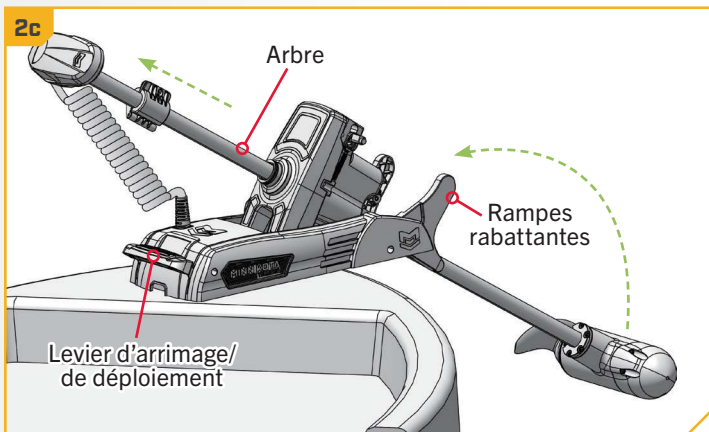



POUR DÉPLOYER LE MOTEUR (ARBRES DE 72 PO [182,9 CM], 87 PO [221 CM] OU 100 PO [254 CM])

ARBRES DE 72 PO (182,9 CM), 87 PO (221 CM) OU 100 PO (254 CM) >

> Pour déployer le moteur (arbres de 72 po [182,9 cm], 87 po [221 cm] ou 100 po [254 cm])

1

- a. Mettez le moteur de pêche à la traîne sous tension en appuyant sur le bouton d'alimentation  sur le panneau indicateur. Lorsque le moteur de pêche à la traîne est allumé, la DEL d'état du système  est bleue.
- b. Dégagez le collier de réglage de la profondeur en ouvrant le levier à came. Faites glisser le collier de réglage de la profondeur vers le haut, vers la tête de contrôle. Lorsque vous êtes à la profondeur désirée, fermez le levier à came pour verrouiller la position du collier de réglage de la profondeur sur l'arbre.
- c. Déverrouillez le collier de verrouillage en tournant le bras de verrouillage en position Déverrouillé . Assurez-vous d'appuyer sur le bras de verrouillage pour qu'il soit bien en place. Le collier de verrouillage d'arrimage doit être complètement déverrouillé afin que l'arbre puisse glisser librement.

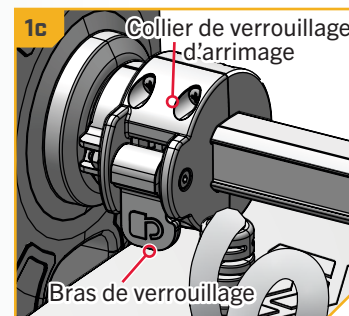
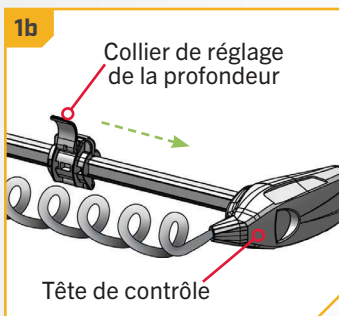
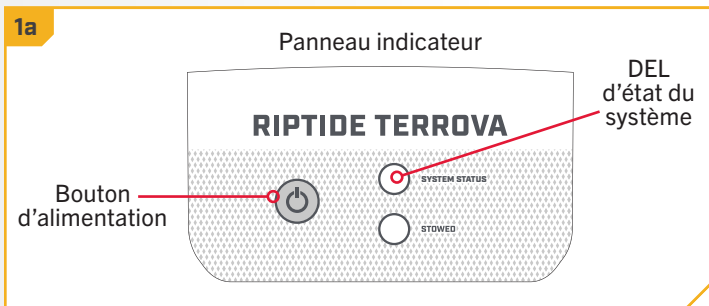

AVERTISSEMENT

Lorsque vous arrimez ou déployez le moteur, gardez vos doigts loin de toutes les charnières et pièces mobiles ainsi que de tous les points de pivot.

POUR DÉPLOYER LE MOTEUR (ARBRES DE 72 PO [182,9 CM], 87 PO [221 CM] OU 100 PO [254 CM])

2

- d. Saisissez fermement l'arbre ou la tête de contrôle au-dessus du collier de réglage de la profondeur, puis appuyez sur le levier d'arrimage/de déploiement à la base du support pour dégager les rampes rabattantes.

AVERTISSEMENT

Les espaces entre le collier de réglage de la profondeur, la glissière de cordon enroulé et le collier de verrouillage d'arrimage peuvent créer des points de pincement. Évitez tout contact avec un endroit qui peut causer un point de pincement lorsqu'il est en mouvement dans toute direction, afin d'éviter les risques.

La tête de contrôle forme un point de pincement si la tête de contrôle glisse sur le dessus du collier de réglage de la profondeur. Saisissez l'arbre et empêchez-le de glisser jusqu'en bas et de créer point de pincement.

Utilisez de bonnes pratiques ergonomiques lorsque vous arrimez et déployez le moteur afin de prévenir les blessures.

ATTENTION

Si le décalage de la quille a été configuré et que le déploiement direct est activé, le moteur tourne automatiquement en position de décalage de la quille lorsque l'arbre est entièrement vertical et que le boîtier de direction se verrouille en position déployée. Connaissiez ce mouvement pour éviter de libérer soudainement l'arbre et d'entrer en contact avec les points de pincement.

- e. Guidez l'unité inférieure vers l'extérieur et loin des rampes rabattantes. Maintenez une prise solide tout en guidant le moteur vers la position déployée. Laissez l'unité inférieure baisser et pivoter de manière à ce que l'arbre soit vertical. Abaissez le moteur dans l'eau jusqu'à ce que le collier de réglage de la profondeur atteigne le boîtier de direction.

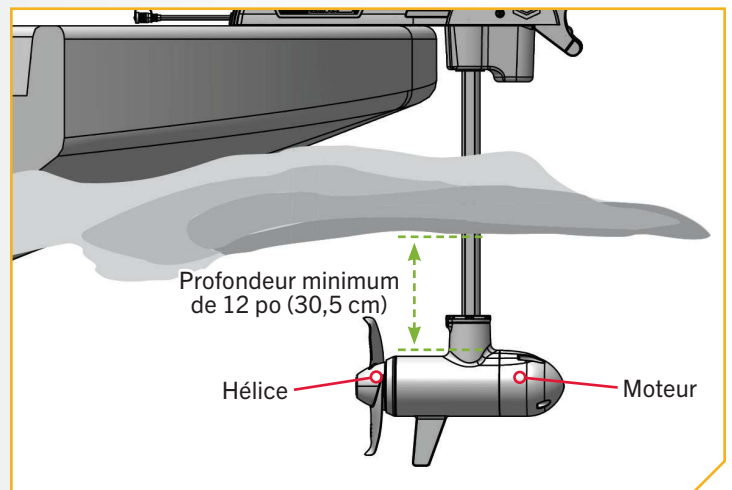
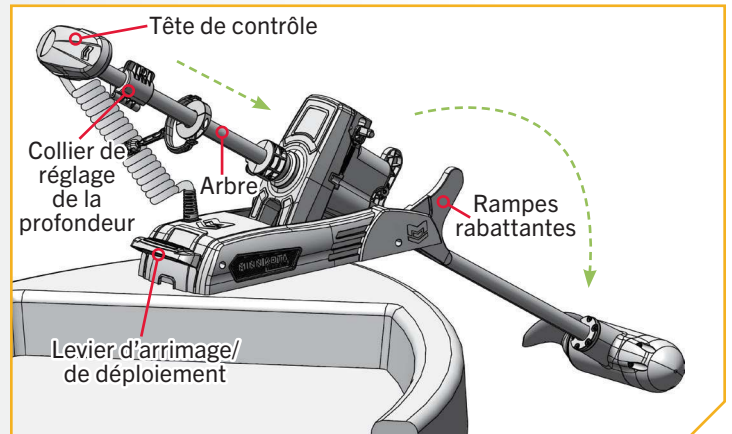



AVIS : Assurez-vous que le haut de l'unité inférieure est immergé à au moins 12 po (30,5 cm) afin d'éviter de brasser ou d'agiter l'eau à la surface.

POUR ARRIMER LE MOTEUR (ARBRES DE 72 PO [182,9 CM], 87 PO [221 CM] OU 100 PO [254 CM])

► Pour arrimer le moteur (arbres de 72 po [182,9 cm], 87 po [221 cm] ou 100 po [254 cm])

1

- Mettez le moteur de pêche à la traîne sous tension en appuyant sur le bouton d'alimentation  sur le panneau indicateur. Lorsque le moteur de pêche à la traîne est allumé, la DEL d'état du système  est bleue.
- Assurez-vous que le collier de verrouillage d'arrimage est en position Déverrouillé .



AVERTISSEMENT

Lorsque vous arrimez ou déployez le moteur, gardez vos doigts loin de toutes les charnières et pièces mobiles ainsi que de tous les points de pivot.



AVIS : Laissez au moins 8 po (20,3 cm) d'espace entre le bas du boîtier de direction et le haut de l'unité inférieure lorsque vous inclinez le moteur en position arrimée. Si l'unité inférieure est trop haute avant d'incliner le moteur, l'unité inférieure entrera en collision avec le support et ne pourra pas être arrimée.

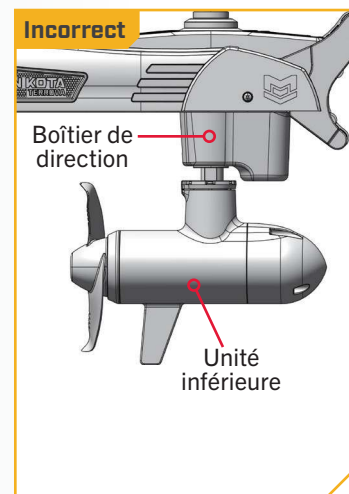
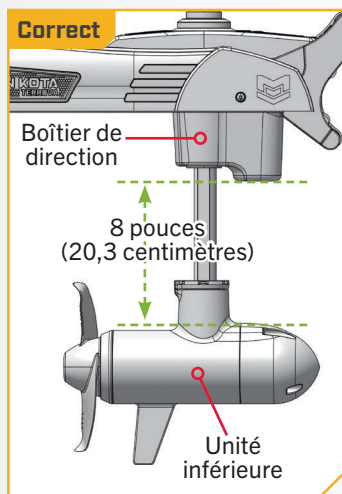
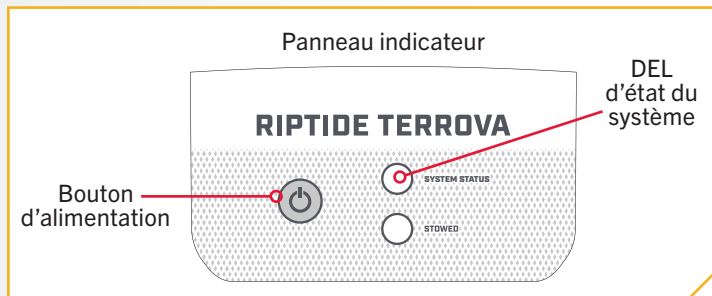

AVIS : Lors de l'arrimage du moteur, assurez-vous que la zone entre le support et le boîtier de direction est propre et exempte de débris. Le support contient des coussinets qui entrent en contact avec le boîtier de direction lorsqu'il est arrimé. Le moteur ne peut pas être arrimé solidement en cas d'obstruction sur les coussinets.



POUR ARRIMER LE MOTEUR (ARBRES DE 72 PO [182,9 CM], 87 PO [221 CM] OU 100 PO [254 CM])

2

- c. Appuyez sur le levier d'arrimage/de déploiement à l'avant du support. Ainsi, l'arbre et l'unité inférieure pivotent automatiquement dans l'orientation d'arrimage. Laissez l'unité inférieure effectuer ce mouvement avant d'arrimer le moteur.
- d. Saisissez la tête de contrôle ou l'arbre. Tout en maintenant le levier d'arrimage/de déploiement enfoncé, tirez l'arbre vers le haut pour soulever l'unité inférieure. Inclinez l'arbre en position horizontale tout en guidant le moteur vers les rampes rabattantes. Tirez l'unité inférieure complètement sur les rampes. Les rampes rabattantes se verrouillent à la verticale et la DEL ARRIMÉ  sur le panneau indicateur s'allume en orange lorsque le moteur est correctement arrimé.
- e. Fixez le moteur en place en tournant le bras de verrouillage sur le collier de verrouillage d'arrimage en position Verrouillé . Assurez-vous que le bras de verrouillage est bien en place contre le collier de verrouillage d'arrimage.

AVIS : Le moteur de pêche à la traîne n'est pas arrimé en toute sécurité pour le transport tant que la DEL orange ARRIMÉ  n'est pas allumée, que les rampes rabattantes ne sont pas verrouillées à la verticale avec l'unité inférieure en place et que le collier de verrouillage d'arrimage est verrouillé .

AVERTISSEMENT

Lorsque le moteur est arrimé, le collier de verrouillage d'arrimage doit être en position Verrouillé  pour éviter le déploiement par inadvertance. Le déploiement par inadvertance peut entraîner des blessures ou des dommages au moteur de pêche à la traîne, aux accessoires ou au bateau.

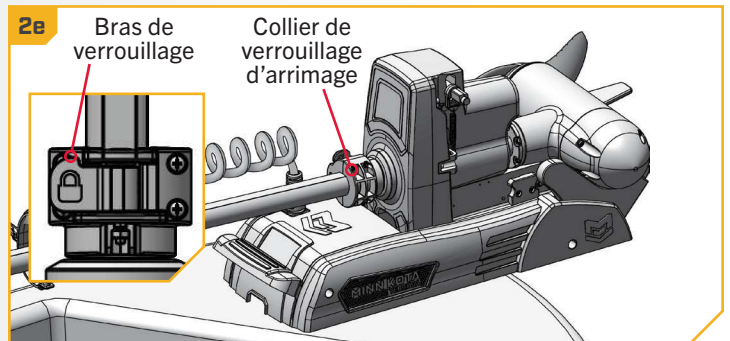
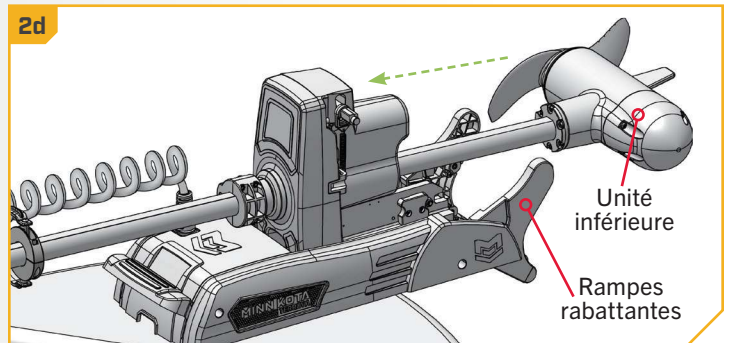
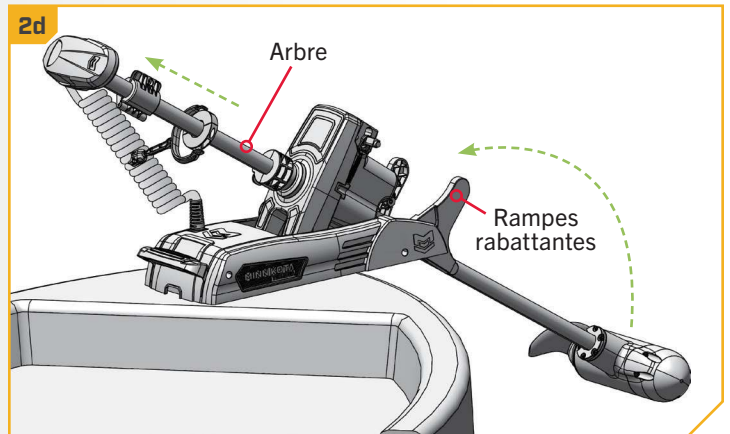

RANGEMENT ET DÉPLOIEMENT EN EAU PEU PROFONDE

RANGEMENT ET DÉPLOIEMENT EN EAU PEU PROFONDE

Pour les moteurs de pêche à la traîne avec un arbre de 72 po (182,9 cm), 87 po (221 cm) ou 100 po (254 cm), le collier de verrouillage d'arrimage sera nécessaire pour fixer l'arbre lorsqu'il est déployé en eau peu profonde. En raison de la position de la glissière de cordon enroulé, le collier de réglage de la profondeur ne peut pas être placé au-delà du point médian de l'arbre pour maintenir la profondeur de l'unité inférieure lors du déploiement en eau peu profonde. Le collier de verrouillage d'arrimage doit être utilisé au lieu pour effectuer cette fonction.

AVIS : Forcer contre la glissière de cordon enroulé pour placer le collier de réglage de la profondeur trop bas sur l'arbre peut appliquer de la tension ou une force excessive sur les composants du moteur de pêche à la traîne.

› Déploiement en eau peu profonde (arbres de 72 po [182,9 cm], 87 po [221 cm] ou 100 po [254 cm])

1

- Mettez le moteur de pêche à la traîne sous tension.
- Assurez-vous que le collier de réglage de la profondeur est fixé sur l'arbre et ne glisse pas pendant le déploiement.
- Déverrouillez le collier de verrouillage en tournant le bras de verrouillage en position Déverrouillé .



AVERTISSEMENT

Lorsque vous arrimez ou déployez le moteur, gardez vos doigts loin de toutes les charnières et pièces mobiles ainsi que de tous les points de pivot.

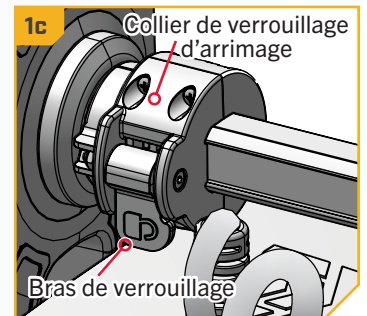
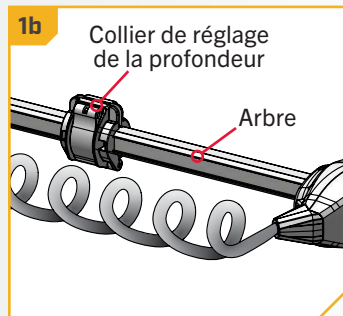

DÉPLOIEMENT EN EAU PEU PROFONDE (ARBRES DE 72 PO [182,9 CM], 87 PO [221 CM] OU 100 PO [254 CM])

2

AVERTISSEMENT

Les espaces entre le collier de réglage de la profondeur, la glissière de cordon enroulé et le collier de verrouillage d'arrimage peuvent créer des points de pincement. Évitez tout contact avec un endroit qui peut causer un point de pincement lorsqu'il est en mouvement dans toute direction, afin d'éviter les risques.

La tête de contrôle forme un point de pincement si la tête de contrôle glisse sur le dessus du collier de réglage de la profondeur. Saisissez l'arbre et empêchez-le de glisser jusqu'en bas et de créer point de pincement.

Utilisez de bonnes pratiques ergonomiques lorsque vous arrimez et déployez le moteur afin de prévenir les blessures.

ATTENTION

Si le décalage de la quille a été configuré et que le déploiement direct est activé, le moteur tournera automatiquement en position de décalage de la quille lorsque l'arbre est entièrement vertical et que le boîtier de direction se verrouille en position déployée. Connaissez ce mouvement pour éviter de libérer soudainement l'arbre et d'entrer en contact avec les points de pincement.

- d. Saisissez fermement l'arbre ou la tête de contrôle, puis appuyez sur le levier d'arrimage/de déploiement à la base du support pour dégager les rampes rabattantes.
- e. Guidez l'unité inférieure vers l'extérieur et loin des rampes rabattantes. Maintenez une prise solide tout en guidant le moteur vers la position déployée. Laissez l'unité inférieure baisser et pivoter de manière à ce que l'arbre soit vertical.
- f. Abaissez le moteur à la profondeur désirée.
- g. Tout en maintenant le moteur à la bonne profondeur, verrouillez le collier de verrouillage d'arrimage  pour fixer le moteur. Assurez-vous d'appuyer sur le bras de verrouillage pour qu'il soit bien logé contre le collier de verrouillage d'arrimage.

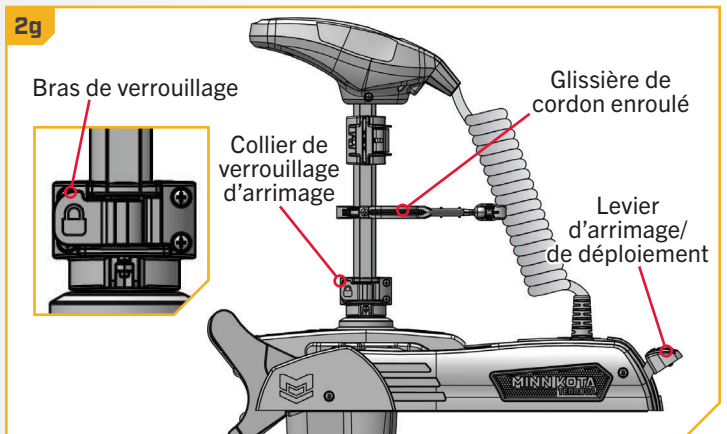
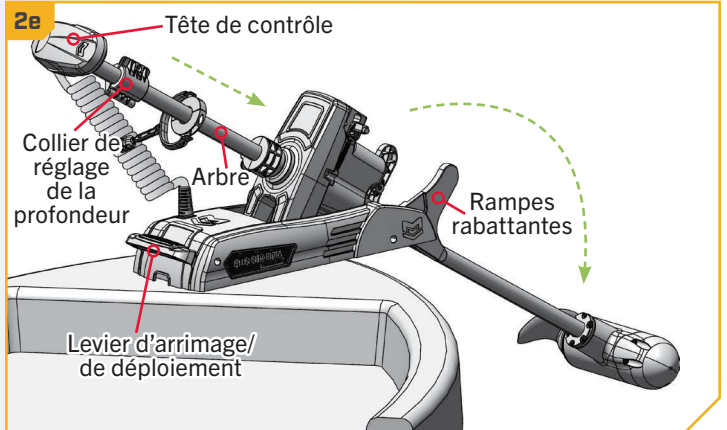

ARRIMAGE EN EAU PEU PROFONDE (ARBRES DE 72 PO [182,9 CM], 87 PO [221 CM] OU 100 PO [254 CM])

➤ Arrimage en eau peu profonde (arbres de 72 po [182,9 cm], 87 po [221 cm] ou 100 po [254 cm])

1

AVERTISSEMENT

Lorsque vous arrimez ou déployez le moteur, gardez vos doigts loin de toutes les charnières et pièces mobiles ainsi que de tous les points de pivot.

AVIS : Laissez au moins 8 po (20,3 cm) d'espace entre le bas du boîtier de direction et le haut de l'unité inférieure lorsque vous inclinez le moteur en position arrimée. Si l'unité inférieure est trop haute avant d'incliner le moteur, l'unité inférieure entrera en collision avec le support et ne pourra pas être arrimée.



AVIS : Lors de l'arrimage du moteur, assurez-vous que la zone entre le support et le boîtier de direction est propre et exempte de débris. Le support contient des coussinets qui entrent en contact avec le boîtier de direction lorsqu'il est arrimé. Le moteur ne peut pas être arrimé solidement en cas d'obstruction sur les coussinets.

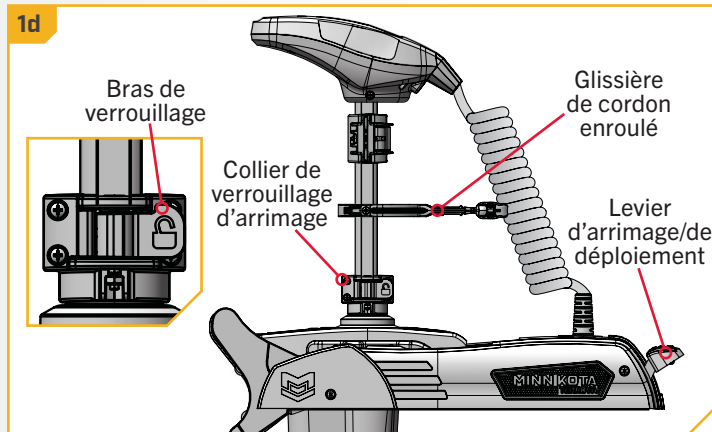
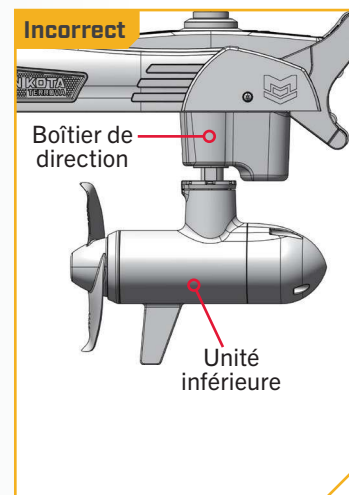
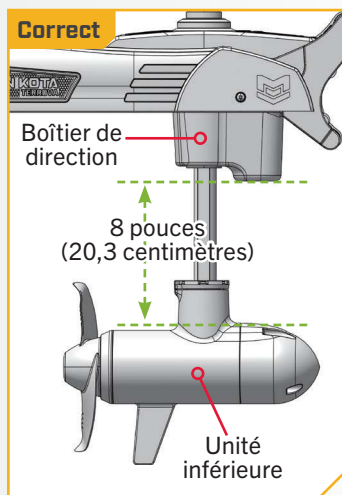

- Mettez le moteur de pêche à la traîne sous tension.
- Appuyez sur le levier d'arrimage/de déploiement à l'avant du support. Ainsi, l'arbre et l'unité inférieure pivotent automatiquement dans l'orientation d'arrimage. Laissez l'unité inférieure effectuer ce mouvement avant d'arrimer le moteur.
- Saisissez fermement la tête de contrôle ou l'arbre. Maintenez une prise sécuritaire tout au long du processus d'arrimage.
- Déverrouillez le collier de verrouillage en tournant le bras de verrouillage en position Déverrouillé .



ARRIMAGE EN EAU PEU PROFONDE (ARBRES DE 72 PO [182,9 CM], 87 PO [221 CM] OU 100 PO [254 CM])

2

- e. Tout en maintenant le levier d'arrimage/de déploiement enfoncé, tirez l'arbre vers le haut pour soulever l'unité inférieure. Inclinez l'arbre en position horizontale tout en guidant le moteur vers les rampes rabattantes. Tirez l'unité inférieure complètement sur les rampes. Les rampes rabattantes se verrouillent à la verticale et la DEL ARRIMÉ  sur le panneau indicateur s'allume en orange lorsque le moteur est correctement arrimé.
- f. Fixez le moteur en place en tournant le bras de verrouillage sur le collier de verrouillage d'arrimage en position Verrouillé . Assurez-vous que le bras de verrouillage est bien en place contre le collier de verrouillage d'arrimage.

AVIS : Le moteur de pêche à la traîne n'est pas arrimé en toute sécurité pour le transport tant que la DEL orange ARRIMÉ  n'est pas allumée, que les rampes rabattantes ne sont pas verrouillées à la verticale avec l'unité inférieure en place et que le collier de verrouillage d'arrimage est verrouillé .

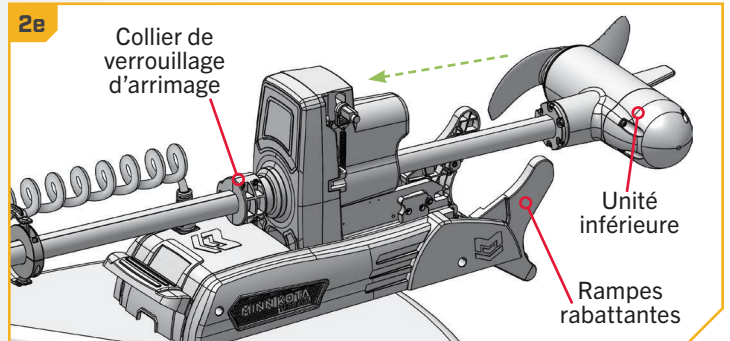

AVERTISSEMENT

Lorsque le moteur est arrimé, le collier de verrouillage d'arrimage doit être en position Verrouillé  pour éviter le déploiement par inadvertance. Le déploiement par inadvertance peut entraîner des blessures ou des dommages au moteur de pêche à la traîne, aux accessoires ou au bateau.

AJUSTEMENTS DU MOTEUR >

AJUSTER LA PROFONDEUR DU MOTEUR

Une fois que le bateau est sur l'eau, il peut être nécessaire d'ajuster l'unité inférieure afin d'obtenir une profondeur qui maximisera la performance du moteur. Au moment du réglage de la profondeur, s'assurer que le haut du moteur est immergé à au moins 12 po (30,5 cm) afin d'éviter de brasser ou d'agiter l'eau à la surface.

> Réglage de la profondeur du moteur (arbres de 60 po [152,4 cm])

1

- a. Une fois le moteur en position déployée, saisissez fermement l'arbre ou la tête de contrôle. Maintenez une prise solide tout au long du réglage.



AVERTISSEMENT

La tête de contrôle forme un point de pincement si le collier de réglage de la profondeur est dégagé et que la tête de contrôle glisse sur le dessus du collier de réglage de la profondeur. Saisissez l'arbre et empêchez-le de glisser jusqu'en bas et de créer point de pincement.

- b. Soulevez l'arbre, puis dégagez le collier de réglage de la profondeur en ouvrant le levier à came.
- c. Remontez ou abaissez le moteur à la profondeur désirée.
- d. Placez le collier de réglage de la profondeur contre le boîtier de direction et fermez le levier à came pour verrouiller le collier de réglage de la profondeur et fixer l'arbre.

AVIS : Assurez-vous que le haut de l'unité inférieure est immergé à au moins 12 po (30,5 cm) afin d'éviter de brasser ou d'agiter l'eau à la surface.

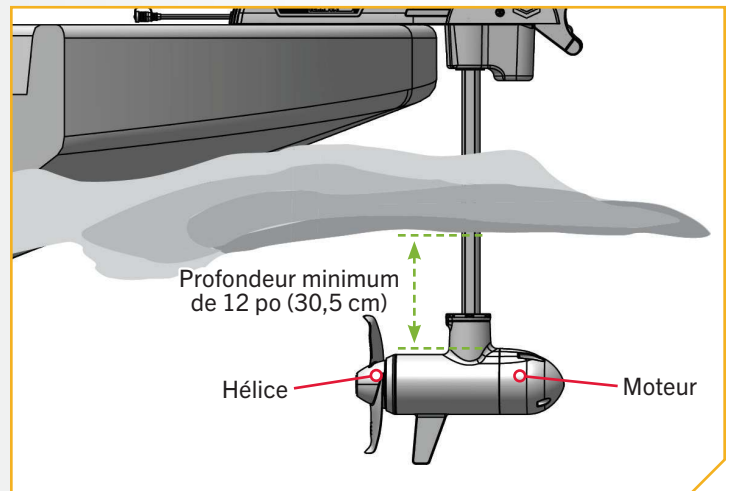
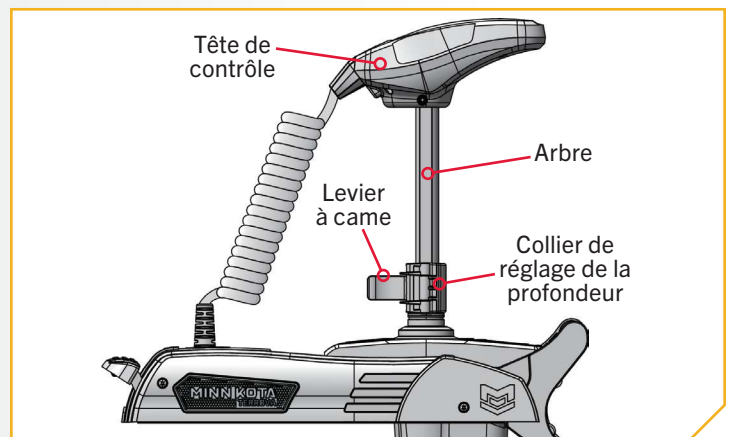

AJUSTER LA PROFONDEUR DU MOTEUR

➤ Réglage de la profondeur du moteur (arbres de 72 po [182,9 cm], 87 po [221 cm] ou 100 po [254 cm])

1

- a. Une fois le moteur en position déployée, saisissez fermement l'arbre ou la tête de contrôle. Maintenez une prise solide tout au long du réglage.



AVERTISSEMENT

Les espaces entre le collier de réglage de la profondeur, la glissière de cordon enroulé et le collier de verrouillage d'arrimage peuvent créer des points de pincement. Évitez d'entrer en contact avec un endroit qui peut causer un point de pincement lorsqu'il est en mouvement dans n'importe quelle direction, afin d'éviter les risques.

La tête de contrôle forme un point de pincement si la tête de contrôle glisse sur le dessus du collier de réglage de la profondeur. Saisissez l'arbre et empêchez-le de glisser jusqu'en bas et de créer point de pincement.

Utilisez de bonnes pratiques ergonomiques lorsque vous arrimez et déployez le moteur afin de prévenir les blessures.

- b. Soulevez l'arbre, puis dégagez le collier de réglage de la profondeur en ouvrant le levier à came.
- c. Assurez-vous que le collier de verrouillage d'arrimage est en position Déverrouillé .
- d. Remontez ou abaissez le moteur à la profondeur désirée.
- e. Placez le collier de réglage de la profondeur aussi loin que possible contre la glissière de cordon enroulé et le collier de verrouillage d'arrimage sur le boîtier de direction. Fermez le levier à came pour verrouiller le collier de réglage de la profondeur et fixer l'arbre.
- f. S'il est déployé en eau peu profonde et que le collier de réglage de la profondeur ne peut pas être placé au-delà de la glissière de cordon enroulé pour fixer l'arbre, verrouillez le collier de verrouillage d'arrimage pour fixer l'arbre à la bonne profondeur.

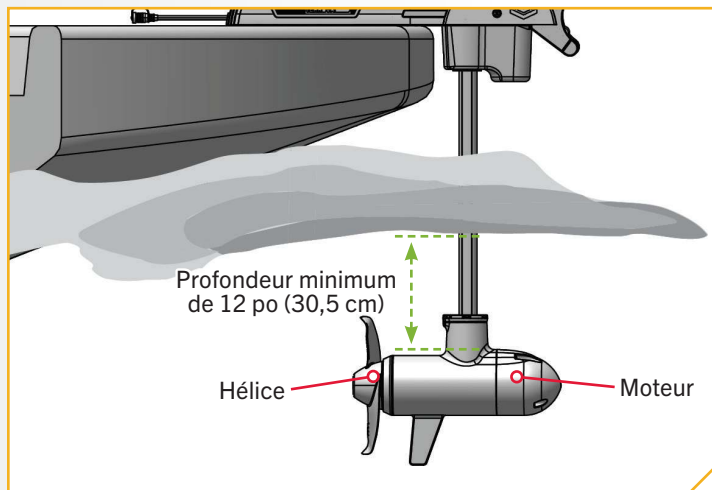
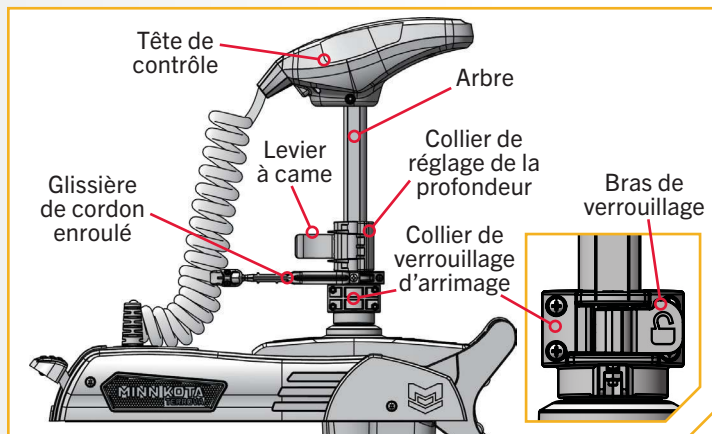

AVIS : Assurez-vous que le haut de l'unité inférieure est immergé à au moins 12 po (30,5 cm) afin d'éviter de brasser ou d'agiter l'eau à la surface.



RÉGLAGE DE L'UNITÉ INFÉRIEURE POUR UN ARRIMAGE SÉCURISÉ

RÉGLAGE DE L'UNITÉ INFÉRIEURE POUR UN ARRIMAGE SÉCURISÉ

Lorsque le moteur est arrimé, l'unité inférieure doit reposer sur les rampes rabattantes. Il est recommandé de fixer le moteur en suivant les instructions suivantes pour éviter d'endommager le moteur et l'arbre par les vibrations produites lors du transport.

› Ajustement de l'unité inférieure pour un arrimage sûr (arbres de 60 po [152,4 cm])

1

- Avant de transporter le bateau sur l'eau ou la terre, arrimez le moteur pour vous assurer que l'unité inférieure repose bien sur les rampes rabattantes. Lors de l'arrimage du moteur, l'unité inférieure doit être complètement tirée sur les rampes rabattantes, qui pivotent vers le haut pour tenir l'unité inférieure en position d'arrimage. La DEL ARRIMÉ  sur le panneau indicateur s'allume en orange lorsque les rampes rabattantes se verrouillent en position verticale.
- Si l'unité inférieure ne repose pas sur les rampes rabattantes, appuyez sur le levier d'arrimage/de déploiement et ajustez le moteur pour permettre à l'unité inférieure de reposer sur les rampes.
- L'unité inférieure en place sur les rampes et la DEL orange ARRIMÉ  allumée sur le panneau indicateur, faites glisser le collier de réglage de la profondeur vers le bas contre le boîtier de direction et fermez le levier à came pour fixer le moteur.

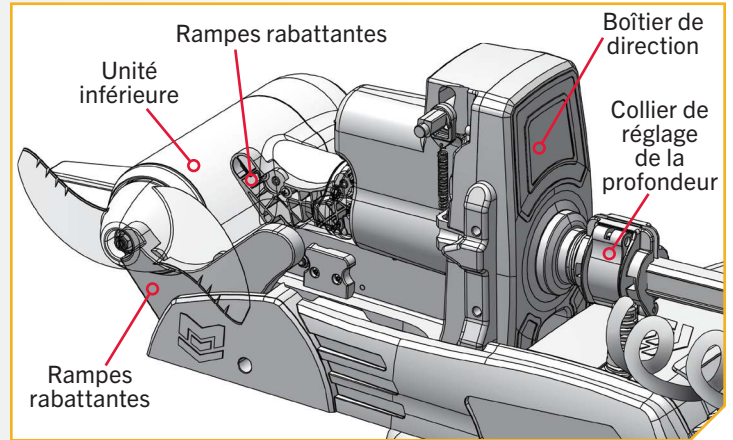

AVIS : Pour fixer le moteur en place et éviter qu'il se déploie par inadvertance lorsque arrimé, glissez le collier de réglage de la profondeur vers le bas contre le dessus du boîtier de direction et fermez le levier à came pour verrouiller le collier de réglage de la profondeur.

ATTENTION

L'unité inférieure doit être posée sur les rampes rabattantes chaque fois que le moteur est transporté. Si l'unité inférieure n'est pas placée correctement, l'unité inférieure ou l'arbre sera endommagé(e). Ne pas placer l'unité inférieure comme recommandé risque d'endommager le produit et d'annuler la garantie de ce dernier.



AVERTISSEMENT

Lors du transport du moteur, il est important de placer le collier de réglage de la profondeur complètement contre le boîtier de direction et de fermer le levier à came pour verrouiller le collier de réglage de la profondeur. Cette mesure assure un arrimage sécuritaire et maintient le moteur en place pendant le transport, car le moteur pourrait être soumis à des vibrations et à des chocs importants pendant le transport. Ne pas fixer le moteur pourrait causer une blessure ou des dommages à l'unité.

RÉGLAGE DE L'UNITÉ INFÉRIEURE POUR UN ARRIMAGE SÉCURISÉ

› Ajustement de l'unité inférieure pour un arrimage sûr (arbres de 72 po [182,9 cm], 87 po [221 cm] ou 100 po [254 cm])

1

- Avant de transporter le bateau sur l'eau ou la terre, arrimez le moteur pour vous assurer que l'unité inférieure repose bien sur les rampes rabattantes. Lors de l'arrimage du moteur, l'unité inférieure doit être complètement tirée sur les rampes rabattantes, qui pivotent vers le haut pour tenir l'unité inférieure en position d'arrimage. La DEL ARRIMÉ  sur le panneau indicateur s'allume en orange lorsque les rampes rabattantes se verrouillent en position verticale.
- Si l'unité inférieure ne repose pas sur les rampes rabattantes, appuyez sur le levier d'arrimage/de déploiement et ajustez le moteur pour permettre à l'unité inférieure de reposer sur les rampes.
- L'unité inférieure en place sur les rampes et la DEL orange ARRIMÉ  allumée sur le panneau indicateur, fixez le moteur en place en basculant le bras de verrouillage sur le collier de verrouillage d'arrimage en position Verrouillé . Assurez-vous que le bras de verrouillage est bien logé contre le collier de verrouillage d'arrimage.

ATTENTION

L'unité inférieure doit être posée sur les rampes rabattantes chaque fois que le moteur est transporté. Si l'unité inférieure n'est pas placée correctement, l'unité inférieure ou l'arbre sera endommagé(e). Ne pas placer l'unité inférieure comme recommandé risque d'endommager le produit et d'annuler la garantie de ce dernier.

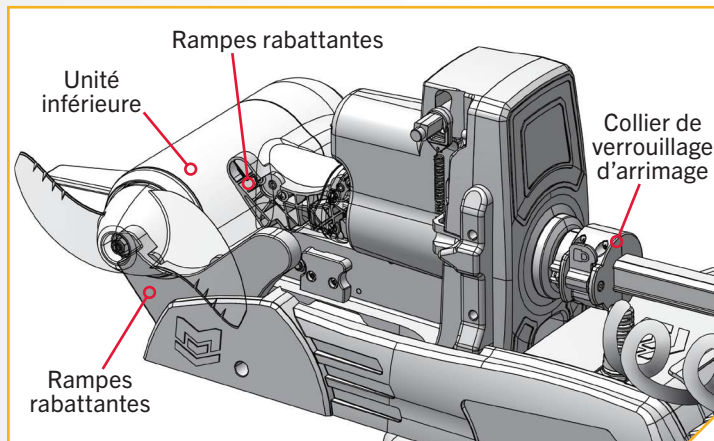

AVIS : Pour fixer le moteur en place et empêcher le déploiement par inadvertance lorsqu'il est arrimé, verrouillez le collier de verrouillage d'arrimage . Assurez-vous d'appuyer sur le bras de verrouillage pour qu'il soit bien logé contre le collier de verrouillage d'arrimage.

AVERTISSEMENT

Lorsque le moteur est transporté, il est important de verrouiller complètement  le collier de verrouillage d'arrimage. Cette mesure assure un arrimage sécuritaire et maintient le moteur en place pendant le transport, car le moteur pourrait être soumis à des vibrations et à des chocs importants pendant le transport. Ne pas fixer le moteur pourrait causer une blessure ou des dommages à l'unité.

ROTATION DU COLLIER DE RÉGLAGE DE LA PROFONDEUR

ROTATION DU COLLIER DE RÉGLAGE DE LA PROFONDEUR

Le collier de réglage de la profondeur est installé en usine de sorte que le levier à came s'ouvre dans un mouvement ascendant lorsque l'orientation d'arrimage de l'unité inférieure est Hélice à gauche. La position d'arrimage par défaut en usine est Hélice à gauche. L'orientation d'arrimage peut être changée à Hélice à droite à l'aide de la télécommande sans fil ou de l'application One-Boat Network. Pour obtenir de plus amples renseignements sur l'orientation d'arrimage, consultez la section « One-Boat Network » de ce manuel.

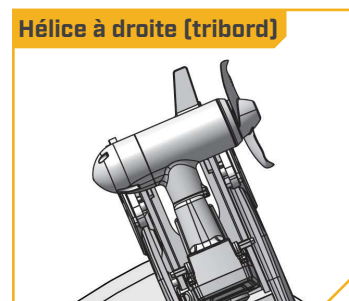
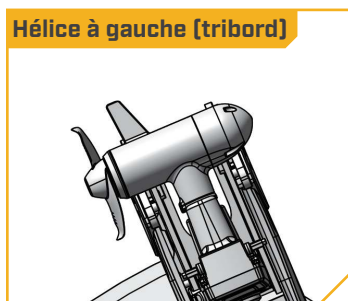
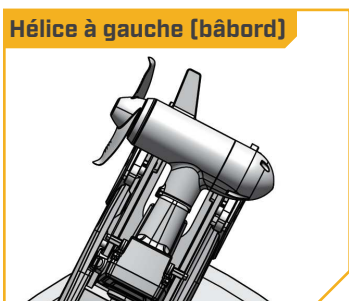

Une orientation Hélice à droite fait tourner l'unité inférieure et l'arbre lors de l'arrimage, ce qui fait que le collier de réglage de la profondeur s'ouvre vers le bas. Cela réduit son amplitude de mouvement et crée une obstruction lors de la mise en place du collier de réglage de la profondeur pour un rangement sûr.

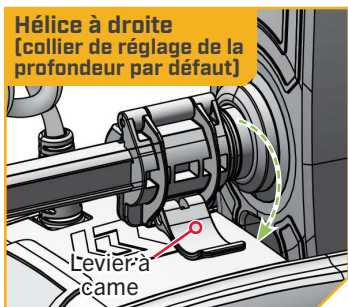
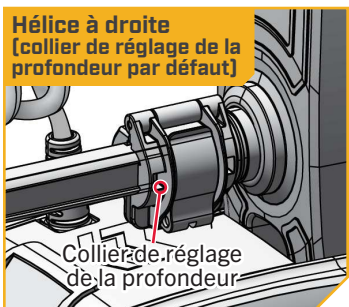

Si l'orientation d'arrimage est changée à Hélice à droite, le collier de réglage de la profondeur doit être tourné sur l'arbre pour améliorer l'accessibilité. Le collier de réglage de la profondeur est positionné correctement sur l'arbre lorsque le levier à cames s'ouvre vers le haut lorsque le moteur est arrimé.

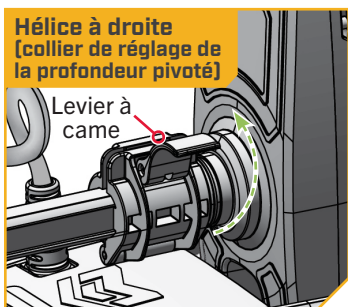
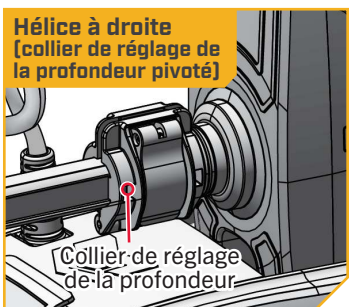

OUTILS ET RESSOURCES NÉCESSAIRES >

- Tournevis cruciforme n° 3

ROTATION DU COLLIER DE RÉGLAGE DE LA PROFONDEUR

INSTALLATION >

1

- a. Avec l'orientation d'arrimage réglée sur Hélice à droite, rangez le moteur de pêche à la traîne. Assurez-vous que l'unité inférieure repose solidement sur les rampes de sécurité et que la DEL ARRIMÉE  sur le panneau indicateur est allumée en orange.
- b. Dégagez le collier de réglage de la profondeur en ouvrant le levier de la came.
- c. Repérez la vis unique à l'arrière du collier de réglage de la profondeur. Cette vis fixe le levier de la came.
- d. À l'aide d'un tournevis cruciforme n° 3 et le levier de la came ouvert, retirez la vis du collier de réglage de la profondeur. Tout en desserrant la vis, ouvrez doucement les moitiés du collier de réglage de la profondeur pour accéder à un ressort à l'intérieur. Ce ressort se trouve entre les moitiés du collier de réglage de la profondeur et est retenu par la vis. Prenez le ressort et placez-le sur la vis, puis mettez les deux de côté aux fins de réassemblage ultérieur.
- e. Retirez le levier de la came du collier de réglage de la profondeur et mettez-le de côté. Il y a une goupille dans le levier de la came. Si la goupille glisse, remettez-la en place avant le réassemblage.

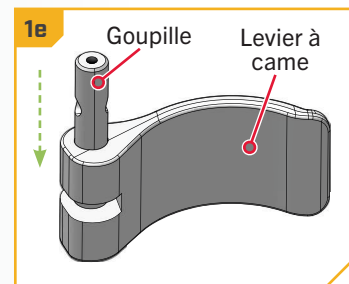
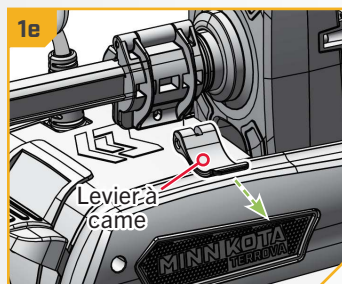
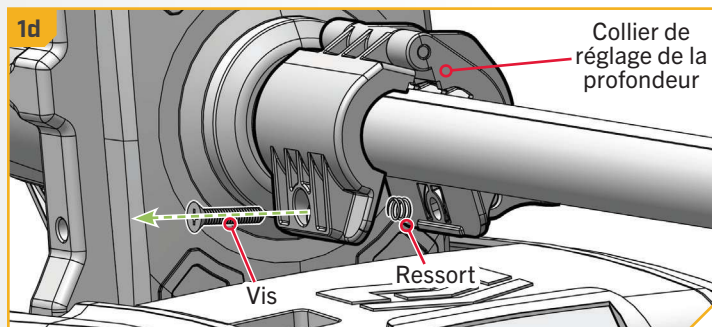
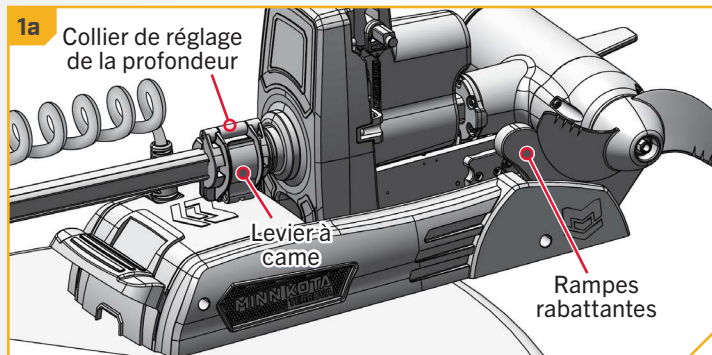

ROTATION DU COLLIER DE RÉGLAGE DE LA PROFONDEUR

2

- f. Retirez le collier de réglage de la profondeur de l'arbre. Tournez le collier de la profondeur de 180° de sorte que le trou de vis du collier de la profondeur repose au-dessus de l'arbre.
- g. Placez le collier de réglage de la profondeur sur l'arbre dans la nouvelle position. Sur les moteurs dont la longueur d'arbre est de 72 po (182,9 cm), 87 po (221 cm) ou 100 po (254 cm), le collier de réglage de la profondeur doit être placé entre la tête de contrôle et la glissière du cordon enroulé. Sur les moteurs avec un arbre de 60 po (152,4 cm), le collier de réglage de la profondeur peut être placé n'importe où entre la tête de contrôle et le boîtier de direction.
- h. Faites attention à la forme des moitiés du collier de réglage de la profondeur et assurez-vous qu'elles se ferment correctement autour de l'arbre. Le tampon de friction à l'intérieur du collier de la profondeur doit reposer contre la rainure de l'arbre.

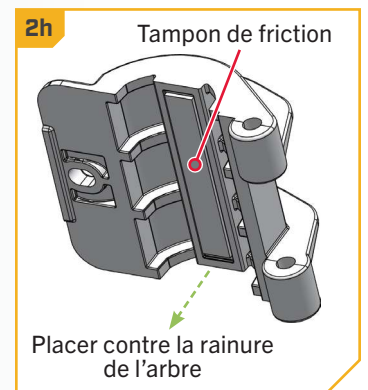
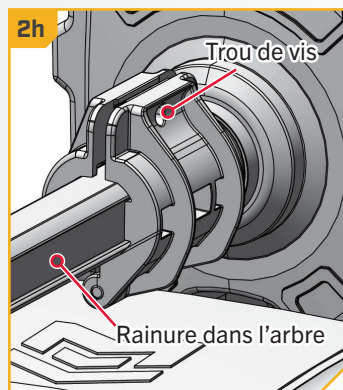
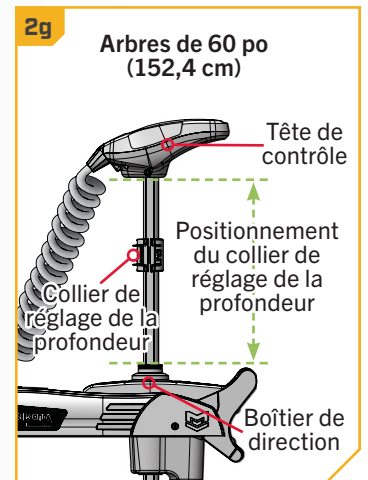
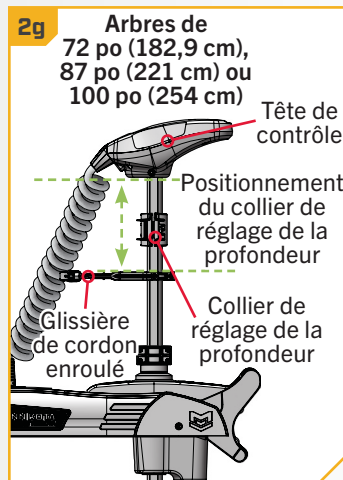
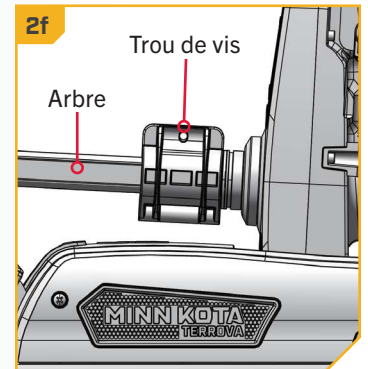
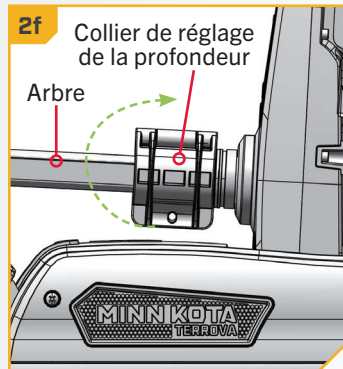

ROTATION DU COLLIER DE RÉGLAGE DE LA PROFONDEUR

3

- i. Avec le collier de réglage de la profondeur en position sur l'arbre, prenez la vis et le ressort qui ont été retirés plus tôt dans l'installation. Tenez le ressort à l'intérieur du collier de réglage de la profondeur contre le trou de vis. Le ressort doit se trouver entre les moitiés du collier de réglage de la profondeur. Insérez la vis dans le collier de la profondeur de manière à ce qu'elle passe à travers le ressort et sorte de la deuxième moitié du collier de la profondeur.
- j. Prenez le levier de la came et assurez-vous que la goupille est à l'intérieur. Tenez le levier de la came en place contre le collier de réglage de la profondeur, le trou fileté dans la goupille positionné vers la vis. Faites attention à la forme du levier de la came et tenez-le de manière à ce qu'il entoure le collier de la profondeur. Lorsqu'elle est positionnée correctement, la courbe dans le levier de la came doit suivre la forme du collier de réglage de la profondeur lorsqu'il est fermé. Fixez le levier de la came à l'envers empêche le collier de réglage de la profondeur de se fermer.
- k. À l'aide d'un tournevis cruciforme n° 3, tenez la vis stable tout en alignant la goupille sur le levier de la came. Il peut être nécessaire de tourner la goupille à l'intérieur du levier de la came de sorte que le trou fileté s'aligne avec la vis. Commencez à serrer la vis pour qu'elle attrape la goupille. Lorsque la vis s'engage avec la goupille, fermez le levier de la came pour verrouiller le collier de réglage de la profondeur. Terminez de serrer la vis à 60 po-lb (10,5 Nm).
- l. Assurez-vous que le levier de la came n'est ni trop lâche, ni trop serré. Si le levier de la came est trop serré, il sera difficile à ouvrir ou à fermer et le collier de réglage de la profondeur ne bougera pas, même lorsqu'il est déverrouillé. Si le levier de la came est trop lâche, le collier de réglage de la profondeur ne maintiendra pas solidement l'arbre même lorsqu'il est verrouillé. Si le collier de réglage de la profondeur peut être poussé de force vers le haut ou le bas de l'arbre lorsqu'il est verrouillé, le collier est trop lâche. Vérifiez de nouveau la tension de la vis et serrez ou desserrez, au besoin.

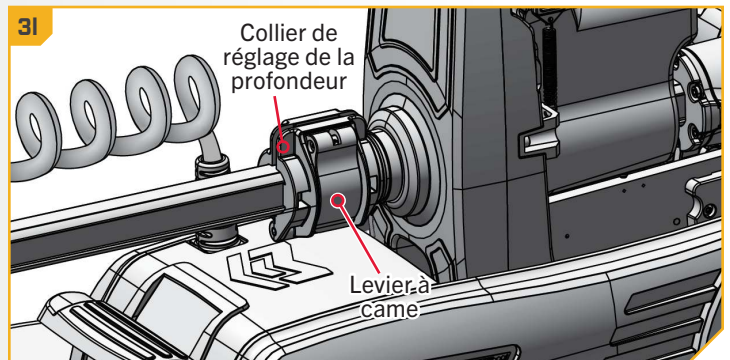
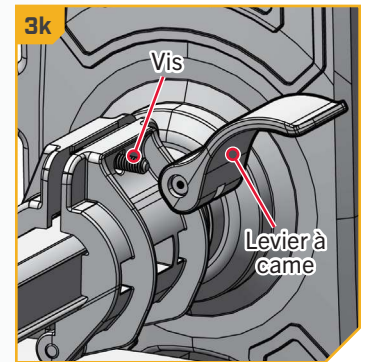
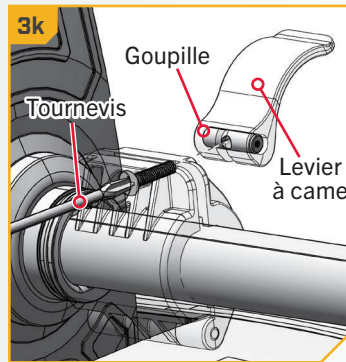
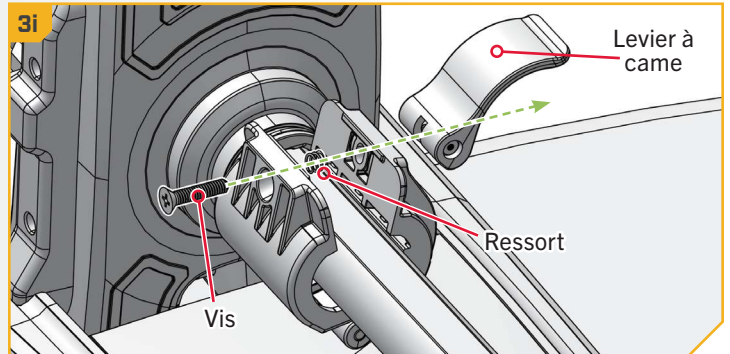

RÉGLAGE DE LA TENSION DU COLLIER DE VERROUILLAGE D'ARRIMAGE

RÉGLAGE DE LA TENSION DU COLLIER DE VERROUILLAGE D'ARRIMAGE

La tension sur le collier de verrouillage d'arrimage est réglable et peut être serrée ou desserrée, au besoin. Le collier de verrouillage d'arrimage peut s'user et se desserrer au fil du temps. Si le collier de verrouillage d'arrimage ne maintient plus fermement l'arbre lorsqu'il est en position Verrouillé , il peut être nécessaire de serrer le bras de verrouillage sur le collier.

OUTILS ET RESSOURCES NÉCESSAIRES >

- Tournevis à tête hexagonale de 1/8 po (3,2 mm)
- Clé à douille de 3/8 po (9,5 mm)

INSTALLATION >

1

- Arrimez le moteur de pêche à la traîne. Assurez-vous que l'unité inférieure repose solidement sur les rampes rabattantes.
- Déverrouillez le collier de verrouillage d'arrimage.
- Utilisez un tournevis à tête hexagonale de 1/8 po (3,2 mm) pour desserrer le boulon à épaulement et l'écrou Nylock qui fixent le bras de verrouillage au collier de verrouillage d'arrimage. Desserrez le boulon dans le sens antihoraire. Retirez le boulon et l'écrou Nylock et mettez-les de côté pour réassemblage ultérieur.
- Une fois le boulon retiré, retirez le bras de verrouillage du collier de verrouillage d'arrimage. Le réglage de la tension pour le collier de verrouillage d'arrimage est effectué à l'aide du bras de verrouillage.

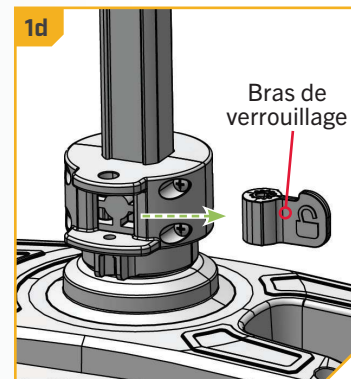
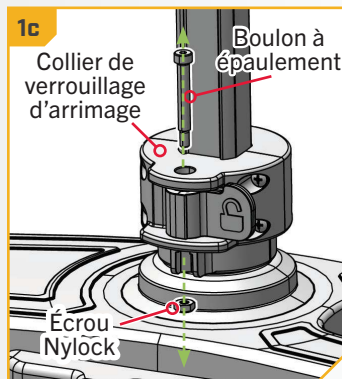

RÉGLAGE DE LA TENSION DU COLLIER DE VERROUILLAGE D'ARRIMAGE

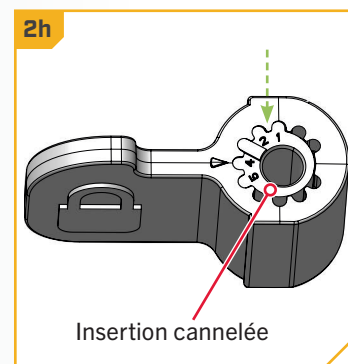
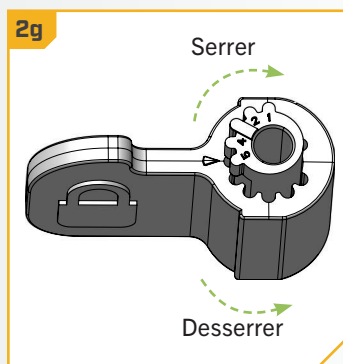
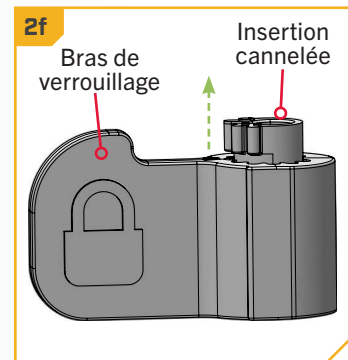
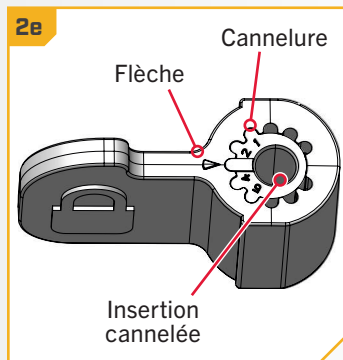

2

- e. Une petite flèche est moulée dans le plastique sur le dessus du bras de verrouillage. La flèche pointe vers une insertion cannelée contenue dans le bras de verrouillage. Plus le chiffre devant la flèche est grand, plus la tension sur le collier de verrouillage d'arrimage est élevée. L'insertion cannelée dans le bras de verrouillage contient cinq cannelures qui sont utilisées pour ajuster la tension. La cannelure centrale est alignée sur la flèche du collier de verrouillage d'arrimage en usine.
- f. Soulevez l'insertion cannelée du centre du bras de verrouillage afin que les cannelures soient soulevées et libres de tourner.
- g. Pour serrer le bras de verrouillage sur le collier de verrouillage d'arrimage, tournez l'insertion cannelée d'une cannelure dans le sens horaire. Pour desserrer la poignée du bras de verrouillage, tournez l'insertion d'une cannelure dans le sens antihoraire. Un plus petit chiffre sera moins serré; un plus grand nombre sera plus serré.
- h. Lorsque la tension de cannelure désirée est alignée avec la flèche, réinsérez l'insertion cannelée dans le bras de verrouillage de manière à ce que l'insertion soit bien logée.



RÉGLAGE DE LA TENSION DU COLLIER DE VERROUILLAGE D'ARRIMAGE

3

- i. Pour réassembler, tenez le bras de verrouillage de manière à ce que l'insertion cannelée soit orientée vers la tête de contrôle.
- j. Alignez le trou du bras de verrouillage avec les trous de la base du collier de verrouillage d'arrimage. Maintenez le bras de verrouillage en position déverrouillée.
- k. Insérez le boulon à épaulement dans le collier de verrouillage d'arrimage de manière à ce qu'il passe à travers le bras de verrouillage et sorte de la gorge à clé hexagonale.
- l. Insérez l'écrou Nylock dans la gorge à clé hexagonale. Le côté plat de l'écrou Nylock doit être orienté vers la tête de contrôle, tandis que le bord arrondi doit être orienté vers le bas.
- m. À l'aide d'un tournevis à embout hexagonal de 1/8 po (3,2 mm) et une clé à douille de 3/8 po (9,5 mm), serrez le boulon à épaulement à la main. L'écrou Nylock doit reposer à plat lorsqu'il est serré et contre le plastique du collier de verrouillage d'arrimage. Les filets doivent saillir légèrement et être visibles au-delà de l'extrémité de l'écrou Nylock.
- n. Fermez le bras de verrouillage sur le collier de verrouillage de façon à ce qu'il soit en position Verrouillé . Testez la sécurité du collier de verrouillage d'arrimage en appuyant sur le levier d'arrimage/de déploiement pour dégager les rampes rabattantes, puis essayez de pousser l'unité inférieure à l'horizontale et loin des rampes. Si le moteur se maintient avec succès, le réglage est terminé. Si le moteur se déplace lorsqu'il est poussé, tirez l'unité inférieure sur les rampes rabattantes. Retirez le bras de verrouillage et tournez l'insertion cannelée dans le sens horaire une cannelure de plus. Réassemblez le collier de verrouillage d'arrimage et répétez le test jusqu'à ce que le moteur ne puisse plus être déplacé lorsque le collier de verrouillage d'arrimage est en position Verrouillé .

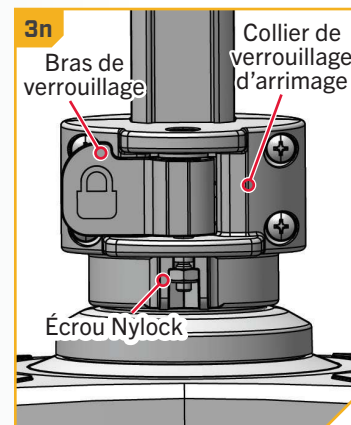
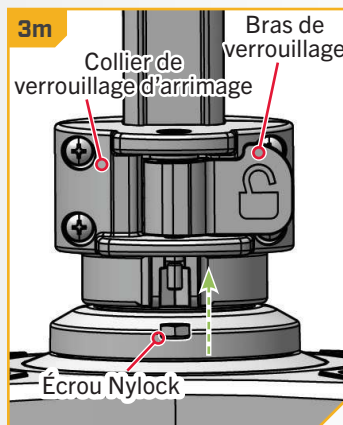
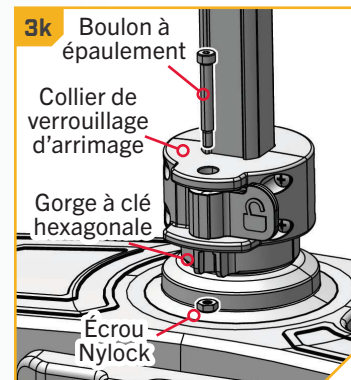
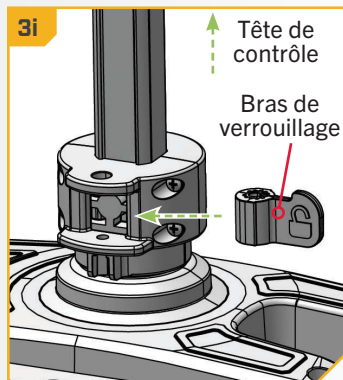

AVIS : Si le collier de verrouillage d'arrimage est trop serré, l'arbre ne bougera pas librement même lorsque le collier de verrouillage d'arrimage est déverrouillé. Si le collier de verrouillage d'arrimage est trop lâche, il ne maintiendra pas solidement l'arbre même lorsqu'il est verrouillé.

INSTALLATION D'UN TRANSDUCTEUR EXTERNE

INSTALLATION D'UN TRANSDUCTEUR EXTERNE

Aucun transducteur externe n'est inclus avec votre moteur de pêche à la traîne. On peut installer un transducteur externe sur les moteurs qui sont équipés d'un système de navigation GPS avancée.

1

- Installez le transducteur externe conformément aux instructions fournies avec le transducteur.
- Laissez suffisamment de jeu dans le câble du transducteur entre l'unité inférieure et la tête de contrôle pour que le moteur puisse être bien arrimé et déployé.
- Utilisez deux attaches-fils pour fixer le câble du transducteur à l'arbre, juste en dessous de la tête de contrôle.
- Faites passer le câble du transducteur au travers du cordon enroulé jusqu'au détecteur de poissons.



ATTENTION

Le défaut de suivre l'acheminement recommandé pour les câbles du transducteur externe peut causer des dommages au produit et annuler sa garantie. Testez la longueur et l'emplacement du câble pour vous assurer qu'il y a suffisamment de jeu, au besoin. Assurez-vous que les câbles sont libres et ne s'emmêlent pas dans les pièces mobiles. Effectuer l'acheminement des câbles d'une tout autre façon que celle dictée peut entraîner des dommages aux câbles par un pincement ou sectionnement.

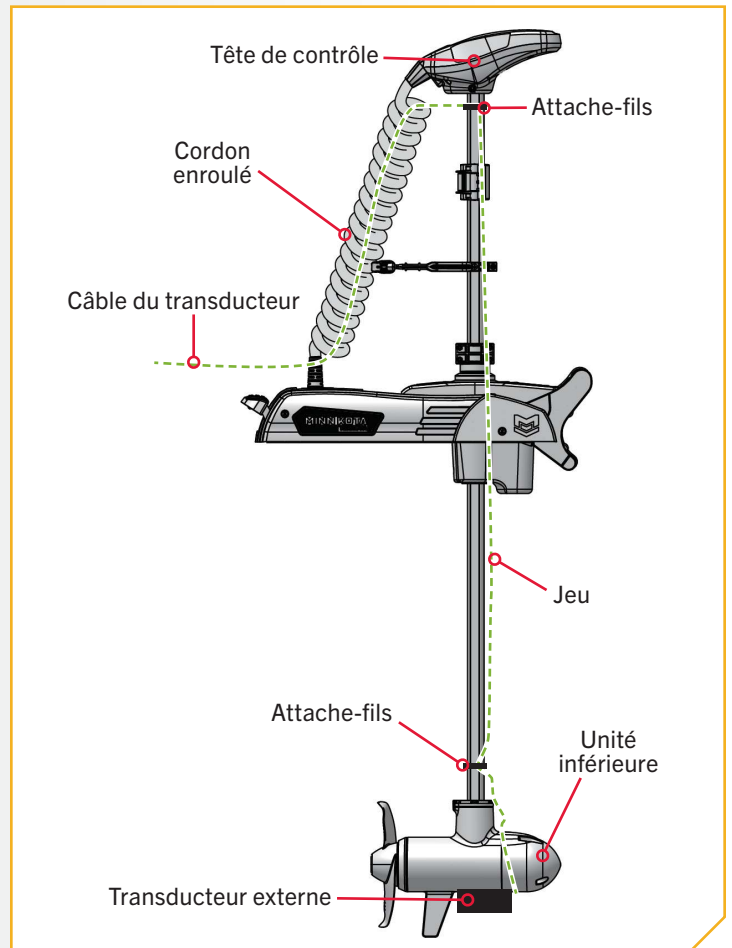

SERVICE ET ENTRETIEN

REPLACEMENT DE L'HÉLICE

OUTILS ET RESSOURCES NÉCESSAIRES >

- Clé à douille profonde de 9/16 po (14,3 mm)

INSTALLATION >

1

ATTENTION

Débranchez le moteur de toutes les sources d'alimentation avant d'effectuer tout travail ou entretien sur l'hélice.

- Tenez l'hélice et desserrez l'écrou de l'hélice avec une clé à douille profonde de 9/16 po (14,3 mm).
- Retirez l'écrou et la rondelle de l'hélice.

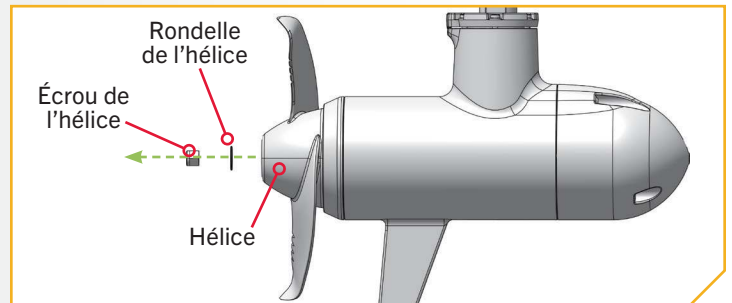

AVIS: Si l'ergot d'entraînement est cisailé ou cassé, tenez l'arbre d'armature stable à l'aide d'un tournevis à lame plate enfoncé dans la fente à l'extrémité de l'arbre pendant que vous desserrez l'écrou de l'hélice.

2

- Tournez l'ancienne hélice pour qu'elle soit à l'horizontale, puis retirez-la en tirant tout droit. Si l'ergot d'entraînement tombe, repoussez-le vers l'intérieur.

ATTENTION

Si l'hélice ne glisse pas facilement, veillez à ne pas plier l'arbre d'armature. Tirez l'hélice uniformément hors de l'arbre d'armature.

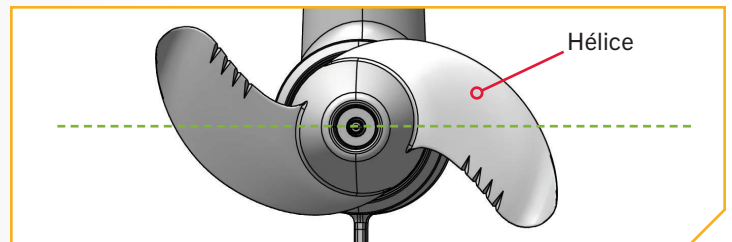

3

- Alignez l'hélice de manière à ce qu'elle soit à l'horizontale et parallèle à l'ergot d'entraînement. Glissez l'hélice sur l'arbre d'armature et l'ergot d'entraînement jusqu'à ce qu'elle repose contre l'appareil inférieur.
- Installez la rondelle de l'hélice et l'écrou de l'hélice sur l'extrémité de l'arbre d'armature. Tout en maintenant l'hélice à l'horizontale, serrez l'écrou de l'hélice avec une clé à douille profonde de 9/16 po (14,3 mm). Serrez l'écrou de l'hélice à un couple de 25 à 35 po-lb (2,8 à 4 Nm).

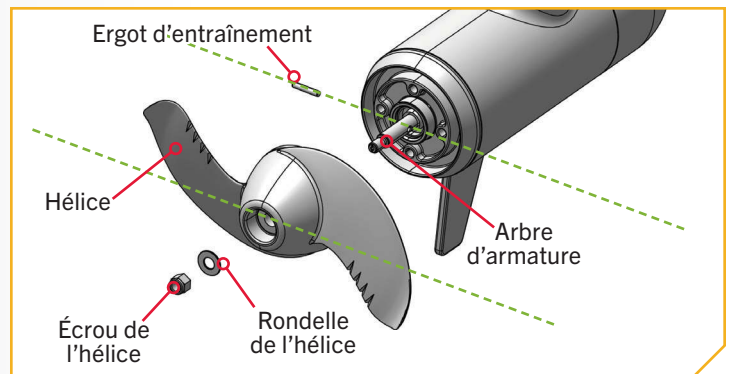

ATTENTION

Ne serrez pas trop pour ne pas endommager l'hélice.

ENTRETIEN GÉNÉRAL

ENTRETIEN GÉNÉRAL

- Après l'utilisation, il faut rincer complètement le moteur avec de l'eau douce.
- L'arbre composite doit être régulièrement nettoyé et lubrifié pour assurer une bonne rétraction et un bon déploiement. Une vaporisation de silicone à base aqueuse améliorera son fonctionnement.
- L'hélice doit être inspectée et exempte d'herbe et de ligne de pêche, après chaque utilisation. Les lignes de pêche et les herbes peuvent se nicher derrière l'hélice, abîmer les joints et laisser l'eau pénétrer dans le moteur.
- Chaque fois que le moteur est utilisé, assurez-vous que l'écrou de l'hélice est fixé solidement.
- L'hélice est conçue pour assurer un fonctionnement avec un niveau d'efficacité très élevé. Le bord d'attaque des pales doit être gardé lisse pour maintenir un haut rendement de l'hélice. Si les bords sont rugueux ou entaillés par l'utilisation, rendez-les lisses en les ponçant avec du papier sablé fin.
- Afin de prévenir les dommages par inadvertance, pendant le transport ou l'entreposage, débranchez la batterie lorsque le moteur est hors de l'eau. Pour un entreposage prolongé, enduisez légèrement toutes les parties métalliques d'un protecteur en silicone à base aqueuse.
- Lorsque vous utilisez des batteries au lithium, il est préférable de les charger juste avant de les utiliser. Entreposer les batteries au lithium pendant de longues périodes peut les endommager si elles sont complètement chargées. Vérifiez les caractéristiques de la batterie auprès du fabricant.
- Pour une durée de vie maximale de toutes les batteries sauf celles au lithium, rechargez les batteries dès que possible après utilisation. Pour une performance maximale du moteur, rechargez la batterie complètement avant utilisation. Vérifiez les caractéristiques de la batterie auprès du fabricant.
- Gardez les bornes de la batterie propres à l'aide de papier sablé fin ou de toile d'émeri.
- Arrimez le moteur après chaque utilisation afin de permettre à l'eau de se vider du boîtier de direction. De l'eau restant dans le boîtier du gouvernail lorsque le moteur n'est pas utilisé pourrait causer des dommages.
- Lors du déploiement du moteur, vérifiez de temps à autre que la zone entre le support et le boîtier de direction est propre et exempte de débris. Le support contient des coussinets qui entrent en contact avec le boîtier de direction lorsqu'il est arrimé. Si des débris comme de la saleté, du gravier, des mauvaises herbes ou des lignes de pêche pénètrent dans cet espace, cela peut créer une obstruction sur les coussinets et empêcher un rangement sécuritaire. Nettoyez régulièrement cet espace pour assurer un arrimage sécuritaire.
- Vérifiez de temps à autre que les traverses latérales du support ne contiennent pas de débris. Retirez les plaques latérales gauche et droite à l'aide d'un tournevis cruciforme n° 3 pour accéder aux traverses latérales. Éliminez toute saleté ou tous débris autour de la glissière, puis appliquez un lubrifiant à base d'eau dessus. Graissez la glissière sur les côtés droit et gauche du support.
- Vérifiez de temps à autre que le moteur n'est pas desserré et que les composants ne sont pas endommagés.

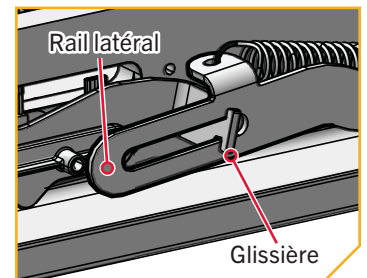
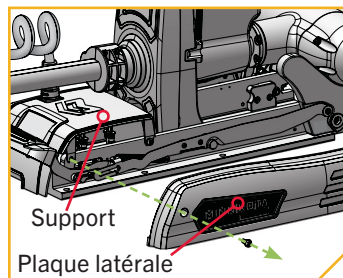

DÉPANNAGE

1. Le moteur ne tourne pas ou manque de puissance :
 - Vérifiez l'état des batteries et remplacez-les, au besoin. Une faible tension de la batterie entraînera une erreur.
 - Vérifiez la polarité des raccordements de la batterie.
 - Vérifiez que les bornes sont propres et exemptes de corrosion. Utilisez du papier sablé ou de la toile d'émeri pour nettoyer les bornes.
 - Vérifiez le niveau d'eau de la batterie. Ajoutez de l'eau, le cas échéant.
2. Le moteur baisse en puissance peu après son démarrage :
 - Vérifiez la charge de la batterie. Si le niveau est bas, remettez-la à pleine charge.
3. Le moteur est difficile à arrimer :
 - Lubrifiez l'arbre composite.
 - Pour les moteurs à arbre de 72 po (182,9 cm), 87 po (221 cm) ou 100 po (254 cm), vérifiez que le collier de verrouillage d'arrimage est en position Déverrouillé. S'il est difficile de le ranger même lorsqu'il est déverrouillé, desserrez la tension sur le collier de verrouillage d'arrimage.
4. Si l'hélice vibre en cours de l'utilisation normale :
 - Remplacez l'hélice.
 - Retirez, puis tournez l'hélice à 180°. Consultez les directives pour le retrait dans la section portant sur le remplacement de l'hélice.
5. Votre détecteur de poissons fait l'objet d'interférences :
 - Dans certaines applications, de l'interférence à l'écran du détecteur de poissons peut survenir. Nous vous recommandons d'utiliser un système de batterie à décharge profonde séparé pour votre moteur de pêche à la traîne. Si les problèmes persistent, communiquez avec le service technique au 1-800-227-6433.
6. DEL d'état du système rouge clignotante  sur le panneau indicateur :
 - Le moteur de pêche à la traîne communique qu'il y a une erreur. Vérifiez le menu Diagnostic de la télécommande sans fil pour un code d'erreur, puis consultez le manuel du propriétaire de la télécommande sans fil pour obtenir des renseignements sur les codes d'erreur et les solutions. Corrigez l'erreur et éteignez, puis rallumez le moteur de pêche à la traîne. Si la DEL continue de clignoter, veuillez communiquer avec votre service d'entretien Minn Kota.

AVIS : Pour tout autre défaut de fonctionnement, visitez un centre de service agréé. Vous pouvez trouver un centre de service agréé dans votre région en consultant le site Web minnkota.johnsonoutdoors.com ou en communiquant avec notre service à la clientèle au 1 800 227-6433.

POUR D'AUTRES SERVICES DE DÉPANNAGE ET DE RÉPARATION



POUR D'AUTRES SERVICES DE DÉPANNAGE ET DE RÉPARATION

Nous offrons plusieurs options de dépannage et de réparation pour votre produit. Veuillez parcourir les options énumérées ci-dessous.



Acheter des pièces en ligne

Vous pouvez acheter des pièces en ligne directement à partir de notre site Web à minnkota.johnsonoutdoors.com. Des vis aux plaques latérales, vous pouvez commander des pièces de rechange pour vos produits Minn Kota.



Foire aux questions

Trouvez des réponses aux questions d'ordre général, de l'installation de la batterie et du gréement, et des scénarios de réseautage. Notre site Web minnkota.johnsonoutdoors.com met à votre disposition une FAQ visant à répondre à toutes vos questions au sujet des produits Minn Kota.



Appelez-nous (pour les États-Unis et le Canada)

Nos représentants du service à la clientèle sont disponibles du lundi au vendredi, de 7 h à 16 h 30 (HNC), au 1 800 227-6433. Pour commander des pièces, veuillez avoir sous la main le numéro de série à 11 chiffres du produit, les numéros des pièces nécessaires et les renseignements relatifs à la carte de crédit. Vous économiserez ainsi du temps pour un service à la clientèle de qualité supérieure. Vous pouvez consulter la liste des pièces de votre manuel pour obtenir les numéros exacts de pièce.



Contactez-nous

Vous pouvez communiquer avec notre service technique pour vos questions au sujet des produits Minn Kota. Pour vous renseigner, visitez minnkota.johnsonoutdoors.com.



Centres de service agréés

On compte plus de 800 centres de service agréés Minn Kota aux États-Unis et au Canada pour acheter des pièces et faire réparer vos produits. Veuillez consulter notre site Web pour trouver un centre de service dans votre région.



Balayez pour visiter le service en ligne Minn Kota.



DÉCLARATIONS DE CONFORMITÉ

DÉCLARATION DE CONFORMITÉ ENVIRONNEMENTALE

Il est dans l'intention de JOME d'être une entreprise citoyenne responsable, dont l'exploitation est conforme à la réglementation environnementale en vigueur et qui est connue pour être un bon voisin dans les collectivités où nous fabriquons ou vendons nos produits.

DIRECTIVE DEEE

La directive européenne 2002/96/CE « Directive concernant les déchets d'équipements électriques et électroniques (DEEE) » a un impact sur la plupart des distributeurs, vendeurs et fabricants d'électronique pour le grand public au sein de l'Union européenne. La directive DEEE exige que le producteur d'électronique pour le grand public prenne une part de responsabilité, en ce qui concerne la gestion des déchets de leurs produits, afin d'atteindre une élimination écologique, et ce, tout au long du cycle de vie du produit.

Il se peut que, selon votre emplacement, vous ne soyez pas tenu (e) de vous conformer à la directive DEEE pour ce qui est des équipements électriques et électroniques (EEE), et il se peut qu'il en soit de même pour les EEE conçus et destinés à être utilisés comme installations fixes ou temporaires dans les véhicules de transport tels que les voitures, les avions et les bateaux. Dans certains États de l'Union européenne, ces véhicules sont réputés ne pas relever de la directive, et les EEE, pour ces applications peuvent être considérés comme exclus de l'exigence de la directive DEEE.

Ce symbole (DEEE poubelle sur roues) sur le produit indique que ce dernier ne doit pas être jeté avec les déchets domestiques. Il doit être éliminé et collecté pour le recyclage et la récupération des DEEE. Johnson Outdoors Inc. marquera tous les produits EEE en conformité avec la directive DEEE. C'est notre but de nous conformer à la collecte, au traitement, à la récupération et à l'élimination écologique judicieuse de ces produits, mais ces exigences varient au sein des différents États membres de l'Union européenne. Pour de l'information supplémentaire sur l'endroit où vous pouvez éliminer les équipements usagés pour leur recyclage et leur récupération et/ou selon les exigences particulières de l'État membre de l'Union européenne, veuillez communiquer avec le détaillant ou le distributeur duquel vous avez acheté le produit.

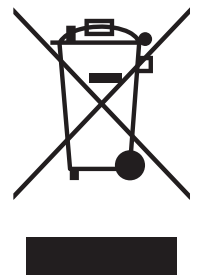

ÉLIMINATION

Les moteurs Minn Kota ne sont pas soumis à la réglementation concernant l'élimination VGE-VO (directive pour les dispositifs électriques), qui transpose la directive DEEE. Néanmoins, ne jamais jeter le moteur Minn Kota dans une poubelle, mais plutôt à l'endroit approprié où s'effectue la collecte, recommandé par le conseil municipal local.

Ne jamais jeter aucune batterie à la poubelle. Se conformer aux directives d'élimination du fabricant ou de son représentant et la jeter à l'endroit approprié où s'effectue la collecte, recommandé par le conseil municipal local.

INFORMATIONS DE CONFORMITÉ RÉGLEMENTAIRE

Navigation GPS avancée

Pour des informations réglementaires sur les moteurs ayant la navigation GPS avancée installée en usine, veuillez vous reporter au manuel du propriétaire de la navigation GPS avancée en ligne sur minnkota.johnsonoutdoors.com.

Informations de Conformité KC

CONTRÔLEUR

- R-R-Jom-TERROVAQUEST



TÉLÉCOMMANDE

- R-R-Jom-WIRELESSREMOTE



CONFORMITÉ FCC



CONFORMITÉ FCC

Cet appareil est conforme à la section 15 des règles de la FCC. Son fonctionnement est soumis aux deux conditions suivantes :

1. Ce dispositif ne doit pas causer d'interférences nuisibles.
2. Cet appareil doit accepter toute interférence qui peut être reçue, y compris les interférences susceptibles de perturber son fonctionnement.

Les changements ou modifications non expressément approuvés par Johnson Outdoors Marine Electronics, Inc. peuvent annuler le droit d'utilisation de cet équipement accordé à l'utilisateur.

AVIS : Cet équipement a été testé et s'est avéré conforme aux limites pour un appareil numérique de classe B, conformément à la section 15 des règles de la FCC. Ces limites sont conçues pour fournir une protection raisonnable contre les interférences nuisibles dans une installation résidentielle. Cet équipement génère, utilise et peut émettre des fréquences radio et, s'il n'est pas installé et utilisé conformément aux instructions, peut causer des interférences nuisibles pour les communications radio. Il n'existe cependant aucune garantie que des interférences ne se produiront pas dans une installation donnée. **Si cet équipement provoque des interférences nuisibles à la réception radio ou télévision, ce qui peut être déterminé en l'éteignant et en le rallumant, l'utilisateur est encouragé à essayer de corriger l'interférence par une ou plusieurs des mesures suivantes :**

- Réorienter ou déplacer l'antenne de réception.
- Augmenter la distance entre l'équipement et le récepteur.
- Connecter l'équipement à une sortie sur un circuit différent de celui sur lequel est branché le récepteur.
- Consulter le revendeur ou un technicien radio/TV expérimenté.

CONFORMITÉ AUX NORMES D'INDUSTRIE CANADA

Ce produit est conforme aux spécifications techniques applicables d'Industrie Canada. Son fonctionnement est soumis aux deux conditions suivantes: (1) cet appareil ne peut causer d'interférences et (2) il doit tolérer toute interférence, même celle pouvant causer un fonctionnement indésirable de l'appareil.

Les changements ou les modifications non expressément approuvés par Johnson Outdoors Marine Electronics, Inc. peuvent annuler l'autorisation de l'utilisateur de faire fonctionner cet équipement.

COTES ENVIRONNEMENTALES

Portée de température ambiante de fonctionnement : 14 °F à 122 °F (-10 °C à 50 °C)

Portée d'humidité ambiante de fonctionnement : 5 % à 95 %

Altitude maximale de fonctionnement : 10 000 pieds (3 048 mètres)



SCHÉMA DES PIÈCES ET LISTE DES PIÈCES

RIPTIDE TERROVA QUEST - POUSSÉE DE 90/115 LB [40,8/52,2 KG] - 24/36 VOLTS - ARBRE DE 60/72/87/100 PO [152,4/182,9/221/254 CM]

Ce schéma des pièces et cette liste des pièces fournissent les directives pour la dépose de Minn Kota® en conformité avec la directive DEEE. Pour de l'information supplémentaire sur l'endroit où vous pouvez éliminer les équipements usagés pour leur recyclage et leur récupération produit sur les exigences particulières des États membres de l'Union européenne, veuillez communiquer avec le détaillant ou le distributeur duquel vous avez acheté le produit. Outils requis, entre autres : tournevis à tête plate, tournevis cruciforme, jeu de douilles, pinces, coupe-fil.

TÊTE DE CONTRÔLE RIPTIDE TERROVA QUEST >

> Schéma des pièces de la tête de contrôle



SCHÉMA DES PIÈCES ET LISTE DES PIÈCES

» Liste des pièces de la tête de contrôle

Ensemble	N° de pièce	Description	Remarques	Quantité
A	2774193	CONTROLLER KT 4.0 QUEST SW WHT	*BLANC EAU SALÉE*	1
B	2774192	CONTROLLER KT 4.0 QUEST SW BLK	*NOIR EAU SALÉE*	1
C	2770249	CTRL BOX COVER QUEST SW WHT	*COUVERCLE ET AUTOCOLLANTS* *BLANC EAU SALÉE*	1
D	2770248	CTRL BOX COVER QUEST SW BLK	*COUVERCLE ET AUTOCOLLANTS* *NOIR EAU SALÉE*	1
E	2991530	CLAMP COLLAR ASSEMBLY		1
F	✘	STOW LOCK COLLAR ASSEMBLY	*72 PO (182,9 CM)* *87 PO (221 CM)* *100 PO (254 CM)*	1
G	✘	COIL CORD SLIDER ASSEMBLY	*72 PO (182,9 CM)* *87 PO (221 CM)* *100 PO (254 CM)*	1
H	411690-1	TROLLING MOTOR REMOTE		1
Article	N° de pièce	Description	Remarques	Quantité
2	2200221	CONTROL BOX COVER, WHITE	*BLANC EAU SALÉE*	1
	2200227	CONTROL BOX COVER, BLACK	*NOIR EAU SALÉE*	1
4	2395561	DECAL,PSH BTN, INST, WHT	*BLANC EAU SALÉE*	1
	2395595	DECAL-PUSH BTN, INSTINCT, BLK	*NOIR EAU SALÉE*	1
6	2205561	DECAL,CTRL BOX MK RGHT SW		1
8	2205566	DECAL,CTRL BOX MK LEFT SW		1
10	2203441	SCREW-#6 X 1/2" THRD FORM,SSTL		3
12	2206302	TIE WRAP,SCREW MOUNT 6.3"		1
14	2206710	PLUG, RUBBER, DI/SI		1
16	2205413	SHRINK TUBE-3/4 X 2.25"		2
18	2372100	SCREW-#8-18 X 5/8 THD* (SS)		4
20	2206301	TIE WRAP, LOW PROFILE 8"		1
22	2202521	CONTROL BOX BASE, ULTERRA SW		1
24	2263406	SCREW-#10-24 X 2" S/S PPH		1
26	2333101	NUT-HEX #10-24 UNC-2B NYL SS		1
28	2390802	LANYARD w/CARABINER IP RMT U2		1
30	490384-4	CABLE, ETHERNET (M12-M12), 30'		1
32	490380-1	CABLE, ETHERNET PIGTAIL-700 HD		1
36	2291530	CLAMP COLLAR, BOLT SIDE		1
38	2291535	CLAMP COLLAR, CAM SIDE		1
40	2297200	LEVER, CAM LOCK		1
42	2322615	PIN,CAM LOCK,DEPTH COLLAR		1
44	2323401	SCREW-1/4-28X1 1/4 PFH		1
46	2062720	SPRING,DEPTH COLLAR,TRAXX		1
48	2292617	PIN, HINGE		1
50	2295110	PAD, FRICTION		1
52	2321535	COLLAR-STOW SPRING SIDE	*72 PO (182,9 CM)* *87 PO (221 CM)* *100 PO (254 CM)*	1
54	2325120	PAD-FRICTION, SPRING SIDE	*72 PO (182,9 CM)* *87 PO (221 CM)* *100 PO (254 CM)*	2
56	2322707	SPRING SILICONE RUBBER	*72 PO (182,9 CM)* *87 PO (221 CM)* *100 PO (254 CM)*	2

▲ Non affiché sur le schéma des pièces.

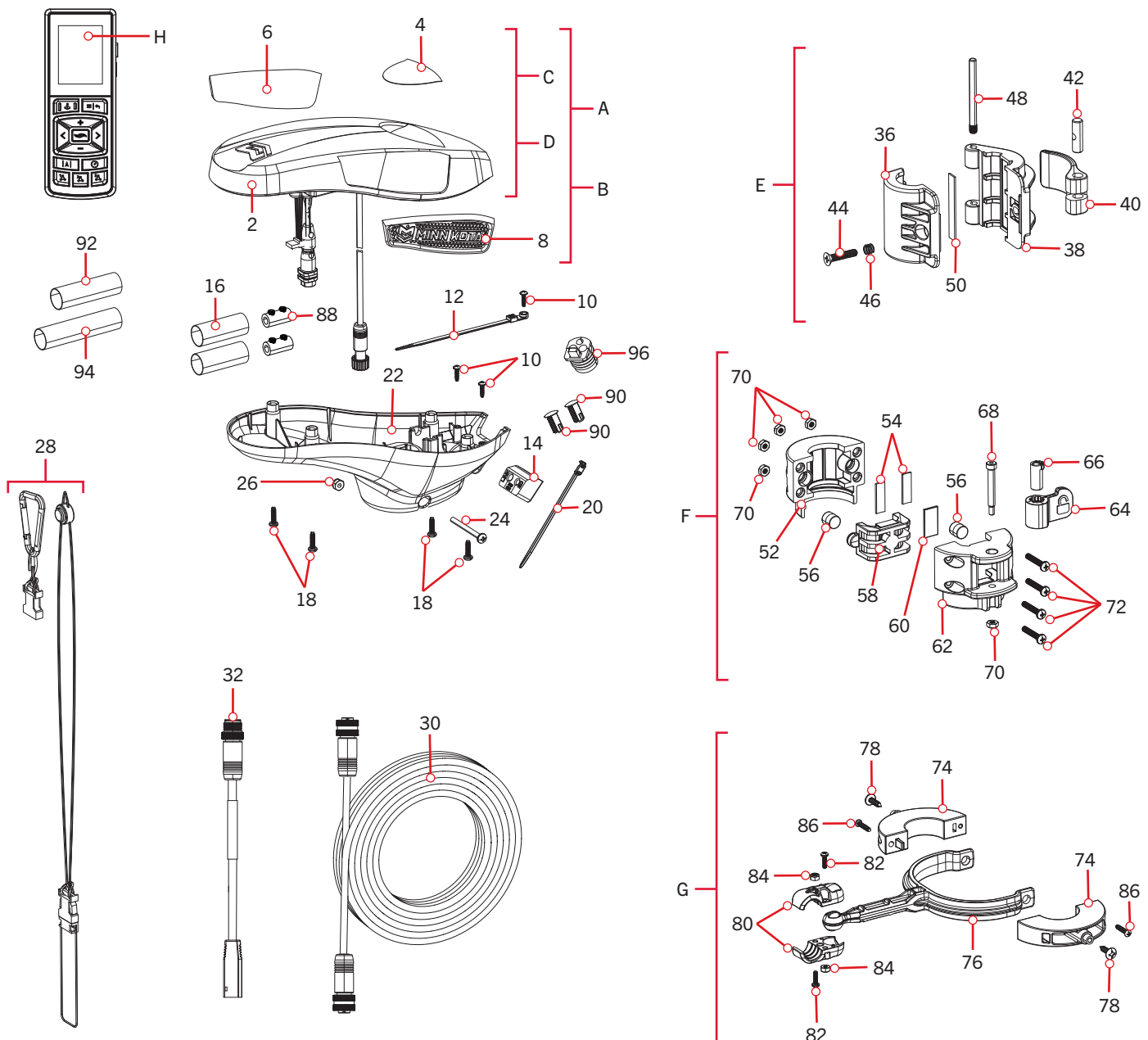
✘ Cette pièce est incluse dans un ensemble et ne peut pas être commandée individuellement.

SCHÉMA DES PIÈCES ET LISTE DES PIÈCES

Article	N° de pièce	Description	Remarques	Quantité
58	2323010	RING-PRESSURE,STOW COLLAR	*72 PO (182,9 CM)* *87 PO (221 CM)* *100 PO (254 CM)*	1
60	2325121	PAD-FRICTION, CAM SIDE	*72 PO (182,9 CM)* *87 PO (221 CM)* *100 PO (254 CM)*	1
62	2321536	COLLAR-STOW, CAM SIDE	*72 PO (182,9 CM)* *87 PO (221 CM)* *100 PO (254 CM)*	1
64	2327910	CAM ARM, STOW COLLAR	*72 PO (182,9 CM)* *87 PO (221 CM)* *100 PO (254 CM)*	1
66	2327330	BUSHING, CAM ARM	*72 PO (182,9 CM)* *87 PO (221 CM)* *100 PO (254 CM)*	1
68	2322635	BOLT,SHLDER ¼X1½X10-24 SS	*72 PO (182,9 CM)* *87 PO (221 CM)* *100 PO (254 CM)*	1
70	2333101	NUT-HEX #10-24 UNC-2B NYL SS	*72 PO (182,9 CM)* *87 PO (221 CM)* *100 PO (254 CM)*	5
72	2323417	SCREW-#10-24X1 ¼ SS	*72 PO (182,9 CM)* *87 PO (221 CM)* *100 PO (254 CM)*	4
74	2201530	COLLAR HALF, COIL CORD	*72 PO (182,9 CM)* *87 PO (221 CM)* *100 PO (254 CM)*	2
76	2201531	COLLAR ARM, COIL CORD	*72 PO (182,9 CM)* *87 PO (221 CM)* *100 PO (254 CM)*	1
78	2203424	SCREW-#10-12 x.75 PTH SS	*72 PO (182,9 CM)* *87 PO (221 CM)* *100 PO (254 CM)*	2
80	2200860	CLAMP-BALL,COIL CORD SLDR	*72 PO (182,9 CM)* *87 PO (221 CM)* *100 PO (254 CM)*	2
82	830-064	SCREW-#6-32X1/2" TORX PH SS ND	*72 PO (182,9 CM)* *87 PO (221 CM)* *100 PO (254 CM)*	2
84	2323110	NUT-HEX, 6-32 NYLOK SS	*72 PO (182,9 CM)* *87 PO (221 CM)* *100 PO (254 CM)*	2
86	2203460	SCREW-#8 X 0.75 PPH HI-LO SS	*72 PO (182,9 CM)* *87 PO (221 CM)* *100 PO (254 CM)*	2
88	2375444	SPLICER, 6-10 AWG, TIN PLTD		2
90	2208633	RIVET-SNAP, PLASTIC PLUG		2
92	2205412	SHRINK TUBE-.75 ID X 2"		1
94	2205415	SHRINK TUBE-.472 ID X 5"		1
96	2206721	PLUG-WIRE, ROUND	*87 PO (221 CM)* *100 PO (254 CM)*	1
▲	2327139	MANUAL, RT TERROVA 3 BL		1
▲	2327141	MANUAL-INSTALL GUIDE RT T3 BL		1
▲	2294950	INSTRUCTIONS,OBN & REMOTE PAIR		1
▲	2207130	BRUSHLESS QS SETUP GUIDE		1
▲	2297165	MANUAL-DISCLAIMER,DOWNLOAD INFO		1
▲	2397115	GUIDE-QUICK REFERENCE iP 4.0		1

▲ Non affiché sur le schéma des pièces.

* Cette pièce est incluse dans un ensemble et ne peut pas être commandée individuellement.

SCHÉMA DES PIÈCES ET LISTE DES PIÈCES

MOTEUR RIPTIDE TERROVA QUEST »

» Schéma des pièces du moteur de poussée de 90/115 lb (40,8/52,2 kg) 24/36 volts



SCHÉMA DES PIÈCES ET LISTE DES PIÈCES

► Liste des pièces du moteur de poussée de 90/115 lb (40,8/52,2 kg) 24/36 volts

Ensemble	N° de pièce	Description	Remarques	Quantité
M	2771050	MTR ASY 24/36V 90/115# NS 60"	*60 PO (152,4 CM)* *BLANC EAU SALÉE*	1
N	2771051	MTR ASY 24/36V 90/115# NS 72"	*72 PO (182,9 CM)* *BLANC EAU SALÉE*	1
P	2771052	MTR ASY 24/36V 90/115# NS 87"	*87 PO (221 CM)* *BLANC EAU SALÉE*	1
Q	2771053	MTR ASY 24/36V 90/115# NS 100"	*100 PO (254 CM)* *BLANC EAU SALÉE*	1
R	2771055	MTR ASY 24/36V 90/115# NS 60"	*60 PO (152,4 CM)* *NOIR EAU SALÉE*	1
S	2771056	MTR ASY 24/36V 90/115# NS 72"	*72 PO (182,9 CM)* *NOIR EAU SALÉE*	1
T	2771057	MTR ASY 24/36V 90/115# NS 87"	*87 PO (221 CM)* *NOIR EAU SALÉE*	1
U	2771058	MTR ASY 24/36V 90/115# NS 100"	*100 PO (254 CM)* *NOIR EAU SALÉE*	1
V	2991065	SHAFT ASM 60" U2,T3 *60**	*ARBRE* *60 PO (152,4 CM)*	1
W	2991051	SHAFT ASM 72"INST,RT/T3 *72**	*ARBRE* *72 PO (182,9 CM)*	1
X	2991052	SHAFT ASM 87"INST,RT/T3 *87**	*ARBRE* *87 PO (221 CM)*	1
Y	2991053	SHAFT ASM 100"INS,RT/T3 *100**	*ARBRE* *100 PO (254 CM)*	1
Z	2992604	BAG ASSM, PROP HARDWARE		1
Article	N° de pièce	Description	Remarques	Quantité
100	421-168	FRONT ENDBELL, PLAIN, SW WHT PNT	*BLANC EAU SALÉE*	1
	421-169	FRONT ENDBELL, PLAIN, SW BLACK	*NOIR EAU SALÉE*	1
102	880-032	SEAL-FRONT, BL MOTORS		1
104	✘	STATOR ASSEMBLY		1
106	✘	ROTOR ASSEMBLY		1
108	✘	WASHER BEARING		2
110	✘	BALL BEARING		2
112	✘	REAR ENDBELL, SW WHT PAINT	*BLANC EAU SALÉE*	1
	✘	REAR ENDBELL, SW BLACK PAINT	*NOIR EAU SALÉE*	1
114	✘	CNTR HSG,MCH AFTR SW W.PNT	*BLANC EAU SALÉE*	1
	✘	CNTR HSG,MCH AFTR SW B.PNT	*NOIR EAU SALÉE*	1
116	✘	SEAL		2
118	✘	PAPER TUBE - SEAL BORE		1
120	✘	O-RING		1
122	✘	O-RING		1
124	✘	WASHER-WAVE		1
126	195-032	CABLE-COM 22GA TWST PAIR 76.25	*60 PO (152,4 CM)*	1
	195-033	CABLE-COM 22GA TWST PAIR 87.63	*72 PO (182,9 CM)*	1
	195-034	CABLE-COM 22G TWST PAIR 102.63	*87 PO (221 CM)*	1
	195-035	CABLE-COM 22G TWST PAIR 111.38	*100 PO (254 CM)*	1
128	640-472	LEADWIRE RED 8 AWG 78.75"	*60 PO (152,4 CM)*	1
	640-483	LEADWIRE RED 6 AWG 90.13"	*72 PO (182,9 CM)*	1
	640-484	LEADWIRE RED 6 AWG 105.13"	*87 PO (221 CM)*	1
	640-485	LEADWIRE RED 6 AWG 118.13"	*100 PO (254 CM)*	1

▲ Non affiché sur le schéma des pièces.

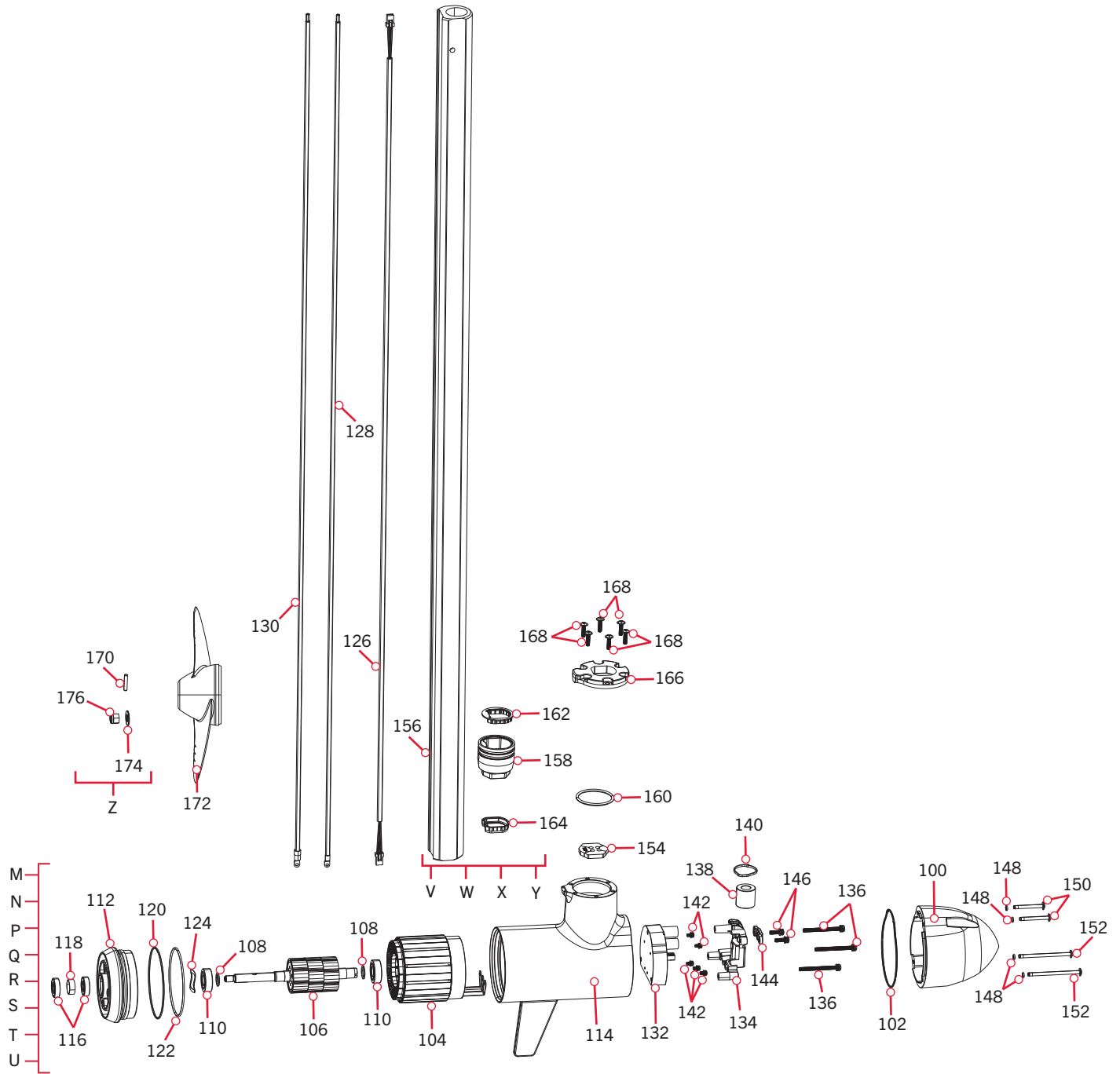
✘ Cette pièce est incluse dans un ensemble et ne peut pas être commandée individuellement.

SCHÉMA DES PIÈCES ET LISTE DES PIÈCES



Article	N° de pièce	Description	Remarques	Quantité
130	640-422	LEADWIRE BLK 8 AWG 78.75"	*60 PO (152,4 CM)*	1
	640-433	LEADWIRE BLK 6 AWG 90.13"	*72 PO (182,9 CM)*	1
	640-434	LEADWIRE BLK 6 AWG 105.13"	*87 PO (221 CM)*	1
	640-435	LEADWIRE BLK 6 AWG 118.13"	*100 PO (254 CM)*	1
132	2994130	INVERTER ASM, 24/36V, BL		1
134	979-029	STRAIN RELIEF, BTM MACH		1
136	830-118	SCREW-DBL SEM M5X.8MMX60MM		3
138	2307318	FERRITE BEAD, BL		1
140	9953310	TIE WRAP-8.5"		1
142	830-120	SCREW-M4X .7X8 PPH ZPS		5
144	979-022	STRAIN RELIEF, TOP CAST		1
146	830-121	SCREW-M5 X .8X18 PPH ZPS		2
148	701-010	O-RING, SCREW		4
150	830-115	SCREW-FRONT, TOP, COATED, BL MTR		2
152	830-116	SCREW-FRONT, BTM COATED, BL MTR		2
154	880-042	SEAL-WIRE, BL MTR, PLAIN END		1
156	✘	TUBE-1CM, BLK 60", 1.5 X .875	*60 PO (152,4 CM)*	1
	✘	TUBE-5CM, BLK 72", 1.5 X .75	*72 PO (182,9 CM)*	1
	✘	TUBE-5CM, BLK 87", 1.5 X .75	*87 PO (221 CM)*	1
	✘	TUBE-5CM, BLK 100", 1.5 X .75	*100 PO (254 CM)*	1
158	✘	PLUG, COMP SHAFT, PAINTED		1
160	2294630	O-RING, 226, 70 SHORE A		1
162	✘	SEAL-TOP SHAFT, BRUSHLESS, CLR		1
164	✘	SEAL-LWR SHAFT, BRUSHLESS, CLR		1
166	2296432	PLATE, CLAMP, PAINTED		1
168	830-013	SCREW-M5 X .8 FSHCS SS CTD		6
170	2262659	PIN-DRIVE 1" X 3/16" SS 17-4		1
172	2321170	PROP, POWER REAMED		1
174	2091701	WASHER-PROP (LARGE) MAX101		1
176	2093101	NUT-PROP,NYLOC,LG,MX101 3/8 SS		1

▲ Non affiché sur le schéma des pièces.

✘ Cette pièce est incluse dans un ensemble et ne peut pas être commandée individuellement.



SCHEMA DES PIÈCES ET LISTE DES PIÈCES

BOÎTIER DE DIRECTION RIPTIDE TERROVA QUEST

Schéma des pièces du boîtier de direction



SCHÉMA DES PIÈCES ET LISTE DES PIÈCES

» Liste des pièces du boîtier de direction

Ensemble	N° de pièce	Description	Remarques	Quantité
J	2997067	STEERING HOUSING ASM, SW WHT	*BLANC EAU SALÉE*	1
K	2997068	STEERING HSG ASM, SW BLK	*NOIR EAU SALÉE*	1
Article	N° de pièce	Description	Remarques	Quantité
180	✘	HSG-BTM, STEERING,SW, WHT	*BLANC EAU SALÉE*	1
	✘	HSG-BTM, STEERING,SW, BLK	*NOIR EAU SALÉE*	1
182	✘	PIN-DOWEL, 3/16 X 1/2, SS		4
184	✘	SEAL,STEERING HSG SPLIT		1
186	✘	GASKET,MOTOR HOUSING, STR		1
188	✘	BRG, 55 X 72 X 9MM, SSTL		1
▲	9950433	TIE WRAP-4" BLACK(#21041)		1
190	✘	HOUSING,STEER TOP, SW WHT	*BLANC EAU SALÉE*	1
	✘	HSG,STEERING TOP, SW BLK	*NOIR EAU SALÉE*	1
192	✘	BUSHING, JFM-2023-11		1
194	✘	BUSHING,55MM, JFM-5560-50		1
196	✘	VENT FILTER, STEERING HOUSING		1
198	✘	SEAL, UMBRELLA		1
200	✘	SCREW-3/8-16 X 1.75 SHCS SS NYSHD		4
202	✘	SCREW-1/4-20X1,SHC,SS,NYSHIELD		4
204	✘	MOUNT, LATCH PIN SPRING, RIGHT		1
206	✘	MOUNT, LATCH PIN SPRING, LEFT		1
208	✘	SEAL, OUTPUT		1
210	✘	RETAINING RING, 2 3/8"		1
212	✘	GREASE CAP BEARING		1
214	✘	PIN-LATCH, OVERMOLDED		1
216	✘	CLEVIS, LATCH PIN		2
218	✘	SPRING, LATCH PIN		2
220	✘	SHROUD,STR WIRE,SW WHT w/MGNT	*BLANC EAU SALÉE*	1
	✘	SHRD,STR WIRE,SW BLK MGNT	*NOIR EAU SALÉE*	1
222	✘	SCREW-#8-32 X 3/8 MACHINE		2
224	✘	PLATE-BACKUP,STR WIRE		1
226	✘	SCREW-#6 X .375 PLASTITE SS		2
228	✘	SCREW-#8-32 X 1/2 (SS)		7
230	✘	GEAR, 30 TOOTH , PINION STR		1
232	✘	WASHER-FLAT #6 S/S		4
234	✘	SEAL,ID 12MM, OD 20MM, T 5MM		1
236	✘	SCREW-#6 X 1/2" THRD FORM,SSTL		6
238	✘	O-RING, 3/16 ID X 3/8 OD		4

▲ Non affiché sur le schéma des pièces.

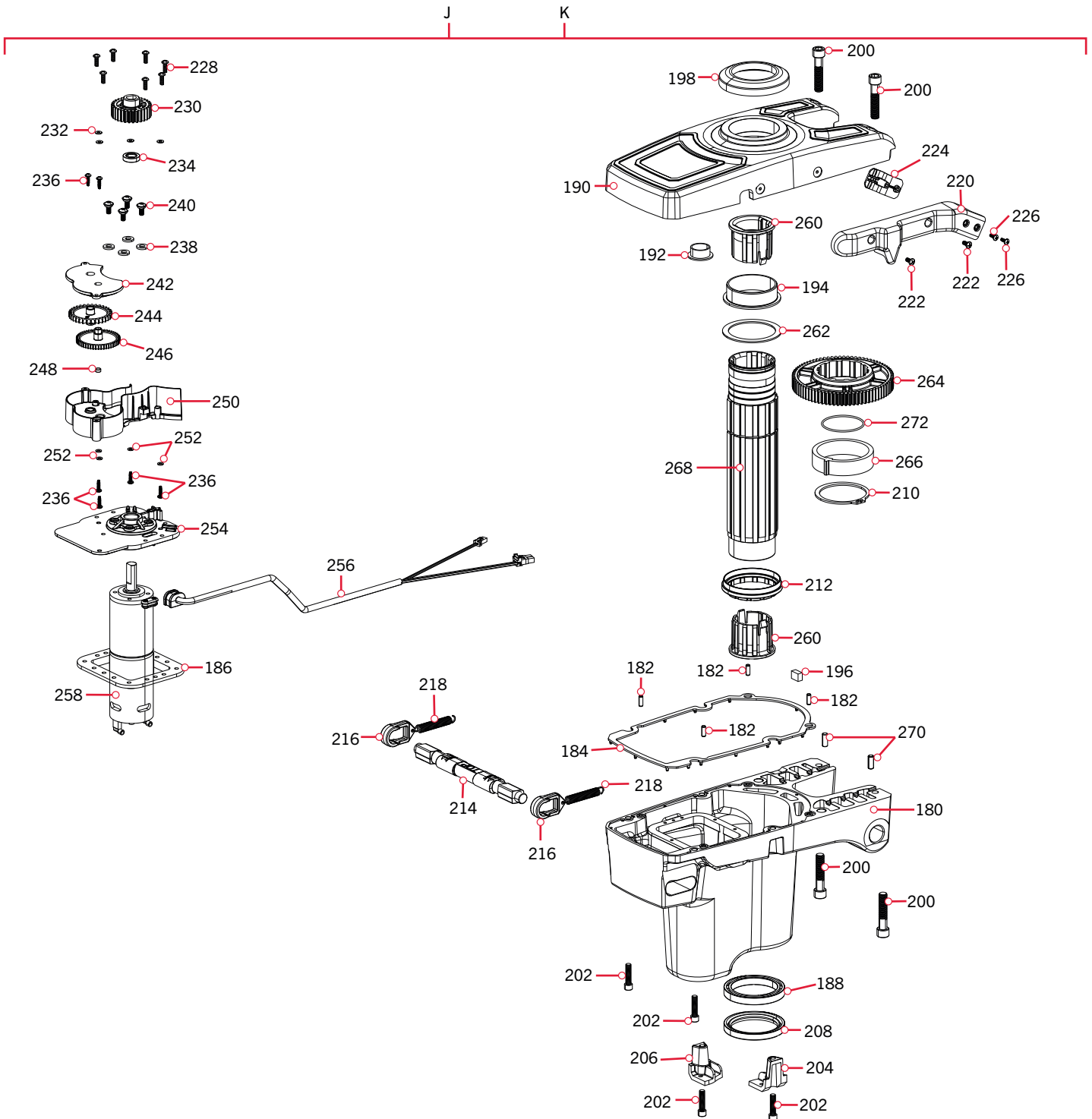
✘ Cette pièce est incluse dans un ensemble et ne peut pas être commandée individuellement.

SCHÉMA DES PIÈCES ET LISTE DES PIÈCES



Article	N° de pièce	Description	Remarques	Quantité
240	✘	SCREW-M5X.8X12,FLANGED BTN HD		4
242	✘	COVER, STEER SENSOR GEARS		1
244	✘	GEAR-TRIM, 14T		1
246	✘	GEAR-STEER SENSOR, 51T		1
248	✘	MAGNET, 1/4 X 1/8		1
250	✘	SENSOR,STR,ROTATIONAL,I/T		1
252	✘	SEALING WASHER, RUBBER		4
254	✘	PLATE, MOTOR MNT,STEERING		1
256	✘	STEERING CORD ASM		1
258	✘	MOTOR, 24 VDC, 1:130 GEARBOX		1
260	✘	BUSHING, OUTPUT TUBE, LWR		2
262	✘	WASHER-THRUST, OUTPUT TUBE		1
264	✘	GEAR,78 TOOTH,OUTPUT TUBE		1
266	✘	HUB, STEERING STOP, ANODIZED		1
268	✘	OUTPUT TUBE, ANDIZED		1
270	✘	PIN-DOWEL, 1/4" X 5/8" SS		2
272	✘	O-RING,-136,NOM ID 2.00,W .103		1
▲	✘	O-RING, SAE-010, BUNA-N		1
▲	✘	SCREW-1/4-20X.313 PLASTIC		1

▲ Non affiché sur le schéma des pièces.

✘ Cette pièce est incluse dans un ensemble et ne peut pas être commandée individuellement.



SCHÉMA DES PIÈCES ET LISTE DES PIÈCES

SUPPORT RIPTIDE TERROVA QUEST

Schéma des pièces du support



SCHÉMA DES PIÈCES ET LISTE DES PIÈCES

» Liste des pièces du support

Ensemble	N° de pièce	Description	Remarques	Quantité
AA	2994948	BAG ASM, INSTINCT, T3 BL HDW		1
BB	✘	RT TERROVA QUEST CONTROL BOARD		1
▲	2992372	STABILIZER BWMT ES TM w/CTN	*72 PO (182,9 CM)* *87 PO (221 CM)* *100 PO (254 CM)*	1
Article	N° de pièce	Description	Remarques	Quantité
310	2321961	BASE PLATE, MACHINED, SW		1
312	2324065	PCBA, TERROVA 3 BRUSHLESS		1
314	2200625	LEADWIRE ASM, 8AWG, ULT 2		1
316	2202919	STRAIN RELIEF, POWER		1
318	2323405	SCREW-1/4-20 X 1/2" MCH SS		2
320	2323445	SCREW-#4-40x5/16 TR HD SS		6
322	2373487	SCREW-#8-32 X 3/4" PPH MACH SS		4
324	2040721	CLAMP-CABLE 3/8"		2
326	2052510	CABLE CLAMP, 3/16", NYLON		3
328	2073414	SCREW-#6-32 X .375 PPH SS		5
330 ▲	2323442	SCREW-#10-24X 3/8,BHCS,SS		1
332	2323504	BOLT-SHDR,5/16X1/2X1/4-20		2
334	2322717	SPRING, RAIL EXTENSION		2
336	2320411	RELEASE LEVER, SW		1
338	2320231	COVER,RELEASE LEVER,SW		1
340	2383446	SCREW-#8-16 X .50" PLASTITE SS		2
342	2323421	SCREW-#8-18 X 1/2" PFH SS TY B		1
344	2998615	CARRIER-MGNT,LEVER w/MGNT		1
346	2327335	BUSHING GFI-0506-03		2
348	2321709	WASHER, 3/8 FLAT, NYLON		2
350	2323503	BOLT-SHDR,5/16X1/4X1/4-20		1
352	2323504	BOLT-SHDR,5/16X1/2X1/4-20		1
354	2323955	RAMP, DSC/NS, RIGHT		1
356	2323956	RAMP, DSC/NS, LEFT		1
▲	✘	BUSHING, RAMP PIVOT		2
360	2325115	PAD, RUBBER REST, BLACK		4
362	2321706	WASHER-FLAT #8 .50 OD/.188 SS		8
364	2323412	SCREW-#8-18 X .25 PPH SS TY B		8
366	2324706	INSERT-MOTOR RAMP,METAL,SS		2
368	2324220	SIDE RAIL,FORMED,LEFT,SS		1
370	2324221	SIDE RAIL,FORMED,RIGHT,SS		1
372	2323620	WEAR BAR, SIDE RAIL,PLSTC		2
374	2332100	SCREW-#8-32 X 3/8 MACHINE		4
376	2323111	NUT-#8-32 NYLOCK JAM SS		4
378	2321700	WASHER #10 SS		2
380	2323422	SCREW-#10-24 X .25" PPH SS MCH		2

▲ Non affiché sur le schéma des pièces. ✘ Cette pièce est incluse dans un ensemble et ne peut pas être commandée individuellement.

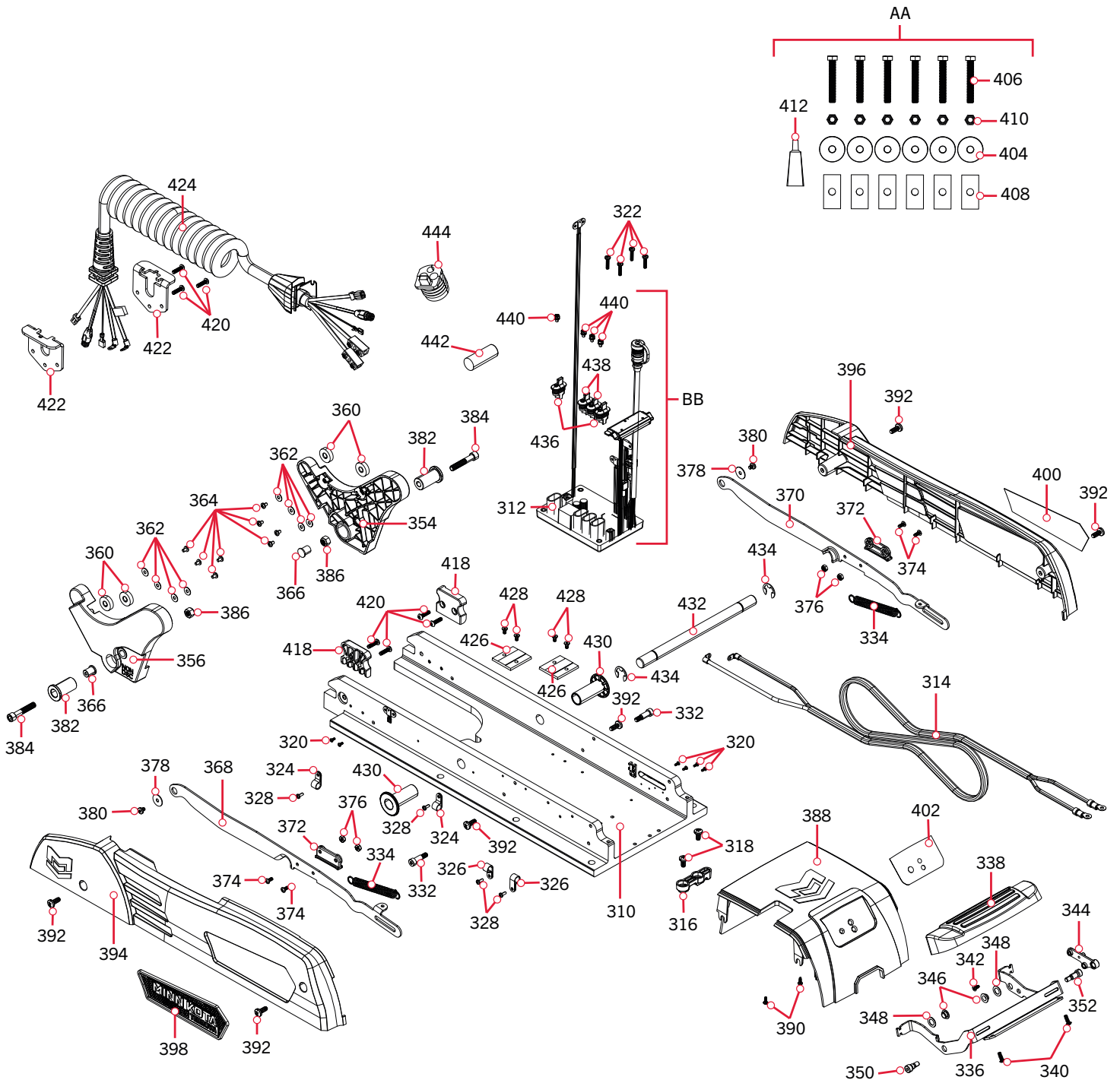
SCHÉMA DES PIÈCES ET LISTE DES PIÈCES



Article	N° de pièce	Description	Remarques	Quantité
382	2323300	PIVOT, RAMP		2
384	2323444	SCREW-5/16-18 X 1.75 SHCS,SS		2
386	2223100	NUT-5/16-18 NYLOCK S/S		2
388	2326556	HOUSING-CONTROL, WHITE	*BLANC EAU SALÉE*	1
	2326557	HOUSING-CONTROL, BLACK	*NOIR EAU SALÉE*	1
390	2372103	SCREW-#6 X .375 PLASTITE SS		2
392	2332104	SCREW-1/4-20 X 5/8 S/S		6
394	2323941	SIDEPLATE, LEFT, SW WHT	*BLANC EAU SALÉE*	1
	2323942	SIDEPLATE, LEFT, SW BLK	*NOIR EAU SALÉE*	1
396	2323946	SIDEPLATE, RIGHT, SW WHT	*BLANC EAU SALÉE*	1
	2323947	SIDEPLATE, RIGHT, SW BLK	*NOIR EAU SALÉE*	1
398	2325537	DECAL, SIDEPLATE, LEFT SW		1
400	2325536	DECAL, SIDEPLATE, RIGHT SW		1
402	2325551	DECAL-PWR SWITCH, SW, WHT,T3BL	*BLANC EAU SALÉE*	1
	2325552	DECAL-PWR SWITCH, SW, BLK	*NOIR EAU SALÉE*	1
404	2321710	WASHER, RUBBER MOUNT		6
406	2323440	SCREW-3/8-16 X 2 1/2 HHCS SS		6
408	2371796	BACKUP BAR 3/16 X 1 X 2		6
410	2383122	NUT 3/8-16 NYLON INST LOCKNUT		6
412	2378608	ANTI SEIZE TUBE, 4CC, TALON		1
418	2323211	STOP-DEAD, DEPLOY		2
420	2383469	SCREW-#10-24 X 3/4,SS,BHCS		7
422	2320825	BRACKET, COIL CORD		2
▲	2322905	MOUNT, CABLE TIE		1
424	2991245	COIL CORD ASM 45" - 60"	*60 PO (152,4 CM)*	1
	2991246	COIL CORD ASM 72"	*72 PO (182,9 CM)*	1
	2991247	COIL CORD ASM 87"	*87 PO (221 CM)*	1
	2991248	COIL CORD ASM 100"	*100 PO (254 CM)*	1
426	2323210	STEERING STOP, UHMWPE		2
428	2323443	SCREW-#8-32X3/8, SS, BHCS		4
430	2207311	BUSHING, STEER HSG PIVOT		2
432	2322605	PIN, PIVOT		1
434	2373013	E-RING, EXTERNAL SS .625, HNDL		2
436	2294610	SEAL,PCBA TRMNL GRAY .215		2
438	2294611	SEAL,PCBA TERMNL BLK .270		2
440	830-123	SCREW-M4X .7X8MM HEX DBL		4
442	2205412	SHRINK TUBE-.75 ID X 2"		1
444	2206721	PLUG-WIRE, ROUND	*87 PO (221 CM)* *100 PO (254 CM)*	1
▲	9950433	TIE WRAP-4" BLACK(#21041)		1
▲	2325560	DECAL,STOW,TERROVA 3 BL		1
▲	2006819	LABEL-CARTON "CAUTION HEAVY"		1

▲ Non affiché sur le schéma des pièces.

* Cette pièce est incluse dans un ensemble et ne peut pas être commandée individuellement.



REMARQUES



A large area for handwritten notes, consisting of 25 horizontal lines.

ACCESSOIRES RECOMMANDÉS

» CHARGEURS DE BATTERIE EMBARQUÉS ET PORTATIFS

Ne plus acheter de nouvelles batteries et commencer à prendre soin de celles déjà en votre possession. Plusieurs chargeurs peuvent en fait endommager les batteries à la longue, pouvant entraîner une autonomie réduite et une durée de vie plus courte. Les chargeurs Minn Kota à commande numérique assurent une charge rapide pour une protection et une durée de vie prolongée.



MK212PCL



MK210D



MK110PD

» ANCRE POUR EAUX PEU PROFONDES TALON

Talon est la seule ancre pour eaux peu profondes avec jusqu'à 15 pi (4,6 m) de profondeur d'ancrage, plusieurs modes d'ancrage et le contrôle à partir de la proue, du tableau arrière, de la console, de la télécommande ou d'un appareil mobile.



ÉCLAIRAGE DE TRAVAIL INTÉGRÉ

Vous permet de fixer les lignes et de travailler à partir du tableau arrière à tout moment de la journée, ou de la nuit. Comprend des lumières DEL blanches et bleues avec trois intensités.



JUSQU'À UNE PROFONDEUR DE 15 PI [4,6 M]

Contrôlez plus d'eau et attrapez plus de poissons avec la première ancre de 15 pi (4,6 m) pour eau peu profonde.



CONNECTIVITÉ BLUETOOTH^{MD}

Vous permet de contrôler votre Talon à partir de votre appareil mobile, ainsi que le mettre à jour facilement. Elle ouvre aussi la communication à d'autres options de contrôle.



D'AUTRES OPTIONS DE COMMANDE

- Panneau de commande
- Télécommande sans fil
- Application mobile
- Pédale sans fil
- Connectivité Humminbird^{MD}
- Télécommande du système de navigation GPS avancé



» ACCESSOIRES MINN KOTA

Nous offrons un large éventail d'accessoires pour les propulseurs électriques, y compris:

- Un Disjoncteur de 60 A
- Des Supports de Montage
- Des Ensembles Stabilisateur
- Trousse de renforcement du pont du bateau
- Des connecteurs de batterie
- Bacs à Batterie
- Des fiches de connexion rapide



minnkota.johnsonoutdoors.com    

Part #2327139

Minn Kota Consumer & Technical Service
Johnson Outdoors Marine Electronics, Inc.
PO Box 8129
Mankato, MN 56001

ECN 44321

121 Power Drive
Mankato, MN 56001
Phone (800) 227-6433
Fax (800) 527-4464



©2024 Johnson Outdoors Marine Electronics, Inc.
All rights reserved.

Rev C

01/24