

Item / Assembly	Part #	Description	Qty.
2	2371884	JACK PLATE ELBOW BRACKET	1
4	2371999	ARM BRACKET	1
6	2371959	FLAG MOUNTING PLATE BRACKET	1
A Includes 8-12	2994905	BAG ASSY, "J" ADAPTER BRACKET	1
8	2373519	BOLT-1/2-13 X 3" HHCS SS	2
10	2371757	WASHER-1/2", HEAVY DUTY, SS	4
12	2373108	NUT-1/2-13, NYLOC, SS	2
B Includes 14-22	2994900	BAG ASSY, TALON TO ADP. BRACKET	1
14	2373526	BOLT-5/16-18 X 2.00" HHCS SS	4
16	2371749	WASHER-FLAT 5/16 SS	4
18	2371746	WASHER .750 X .3125 SS	4
20	2223100	NUT-5/16-18 NYLOCK S/S	4
22	2378608	ANTI SEIZE TUBE, 4CC, TALON	1
C Includes 24-28	2994913	BAG ASSY, 3PC ADAPTER BRACKET	1
24	2373528	BOLT-1/2-13 X 4 1/4" SS	4
26	2371757	WASHER-1/2", HEAVY DUTY, SS	8
28	2373108	NUT-1/2-13, NYLOC, SS	4
▲	2374945	INSTR. SHEET, 3PC JACK PLATE BRK	1

* This part is included in an assembly and cannot be ordered individually.

▲ Not shown on Parts Diagram.

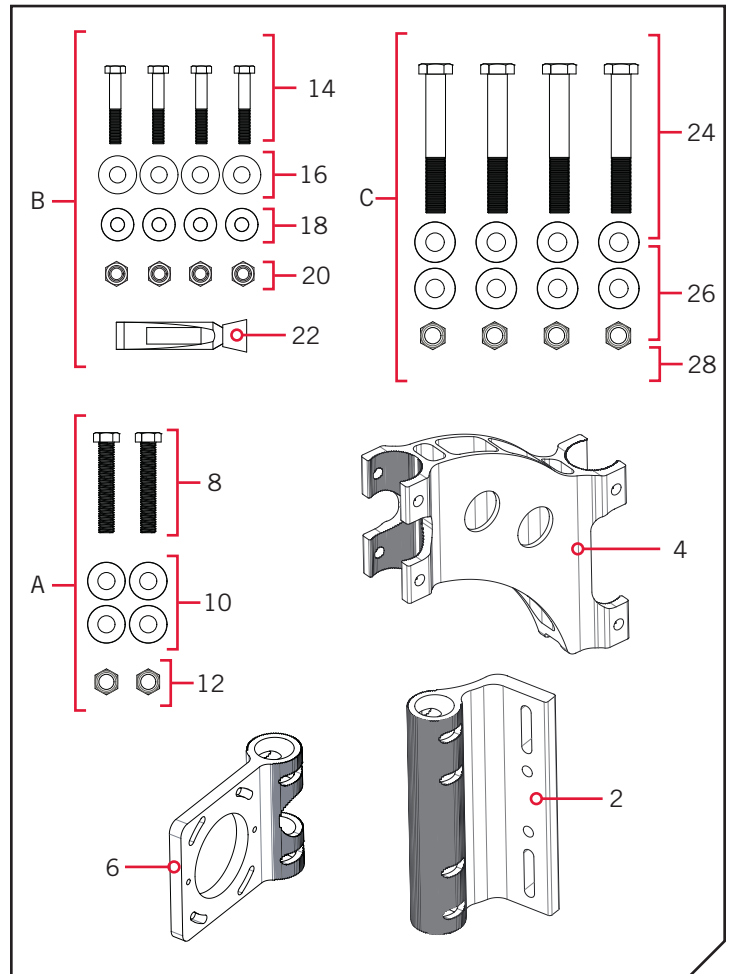

TOOLS AND RESOURCES REQUIRED >

- Marine grade silicone
- 1/2" Drill Bit
- A second person to help with installation
- 1/2" Box End or Socket Wrench
- Torque Wrench
- Pencil or marking tool

MOUNTING CONSIDERATIONS >

Before mounting your Talon Adapter Bracket, please give consideration to the following:

1. The Jack Plate Elbow Bracket will only work with compatible Jack Plate designs and may not work with all Jack Plates. Please refer to the chart below for compatible Jack Plate designs. Instructions follow by Jack Plate in the order listed in the chart.

Manufacturer	Model	Offset
TH Marine	Atlas Hydraulic	4" Thru 12"
	Z-Lock Manual	6" Thru 12"
R&R Designs	Slidemaster Manual	6" Thru 12"
Bob's Machine Shop	Action Series	6" Thru 14"
	Standard Series	6" Thru 14"

2. The Jack Plate Elbow Bracket is directly mounted to either the Port or Starboard side of an approved Jack Plate. The mounting instructions will be similar for any installation method.
3. Drilling holes to accept the Jack Plate Elbow Bracket may void your manufacturer's warranty. Minn Kota is not responsible for damages that may result.
4. For all installations, the Elbow Bracket must be installed prior to installing the Arm Bracket and Flag Mounting Plate Bracket. Do not install the Arm or Flag before completing the installation of the Elbow to the Jack Plate.
5. If the boat is to be rigged with a Port and Starboard Jack Plate Elbow Bracket, it may be necessary to remove a factory equipped E-ladder for proper bracket installation. Due to the wide variety of E-ladders, Minn Kota is not responsible for the re-installation or re-location of any factory equipped E-ladder.
6. Some earlier Atlas Hydraulic Jack Plates do not have mounting holes drilled from the factory. Jack Plates without mounting holes will have to be drilled and may require Part #1810210 Spacer Block Kit.
7. Bob's Machine Shop Jack Plates require that holes be drilled to accept the Adapter Bracket. A spacer kit must be used to install correctly; see Minn Kota Spacer Block accessory Part #1810212 or equivalent from Bob's Machine Shop.

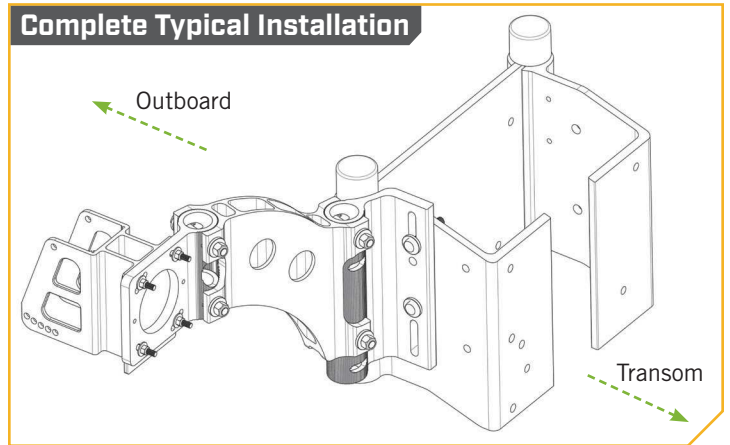
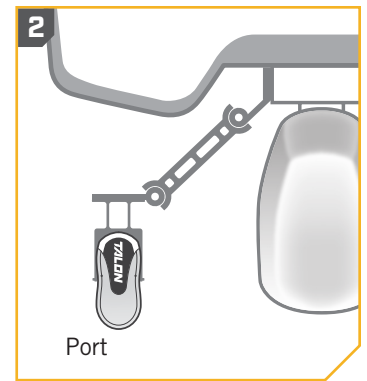
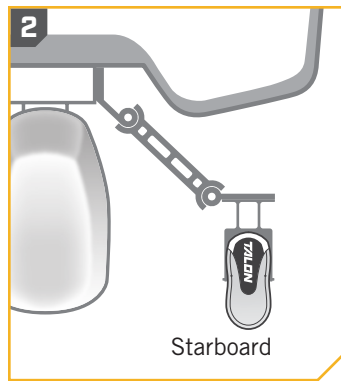

⚠ CAUTION

Support the Outboard before any work has begun on the bracket installation. An unsecured motor may cause harm from falling. Make sure that all hardware is replaced and/or secure before moving or operating the boat or Outboard once installation is complete.

INSTALLATION >

> Installation with an Atlas Hydraulic Jack Plate

- 1**
 - a. Determine if the Jack Plate Elbow Bracket will be installed on the Port or Starboard side.
 - b. Locate the two Mounting Holes on the desired mounting side of the Jack Plate. The Mounting Holes may be located under the Jack Plate decal.

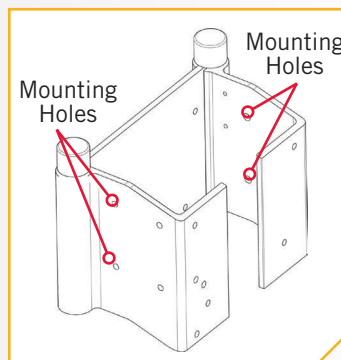

ITEM(S) NEEDED



#2 x 1



#8 x 2



#10 x 4



#12 x 2



#22 x 1

- c. Take the Jack Plate Elbow Bracket (Item #2) and align it with the Mounting Holes on the Jack Plate. The Jack Plate Elbow Bracket should be positioned as high as possible on the Jack Plate.
- d. Install the Jack Plate Elbow Bracket using two 1/2"-13 x 3" Stainless Steel Bolts (Item #8), four 1/2" Heavy Duty Stainless Steel Washers (Item #10) and two 1/2 x 13 Nylock Nuts (Item #12). Apply anti-seize on all hardware (Item #22).
- e. Place one washer on each of the bolts. The bolts should pass through the Mounting Holes of the Jack Plate Elbow Bracket and then the Mounting Holes of the Jack Plate and be secured with a Heavy Duty Stainless Steel Washer and Nylock Nut.
- f. Tighten and torque the mounting hardware to no less than 50 ft-lbs. Check with your specific equipment manufacturer for their recommended settings. Continue to the "Completing the Installation" section of these instructions.

NOTICE: To prevent seizing of the stainless steel hardware, do not use high speed installation tools. Applying an anti-seize may help prevent seizing.

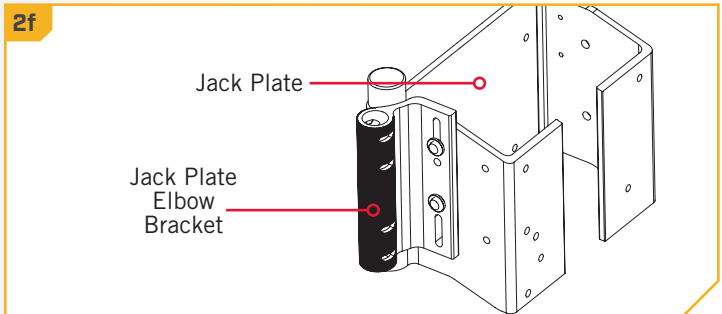
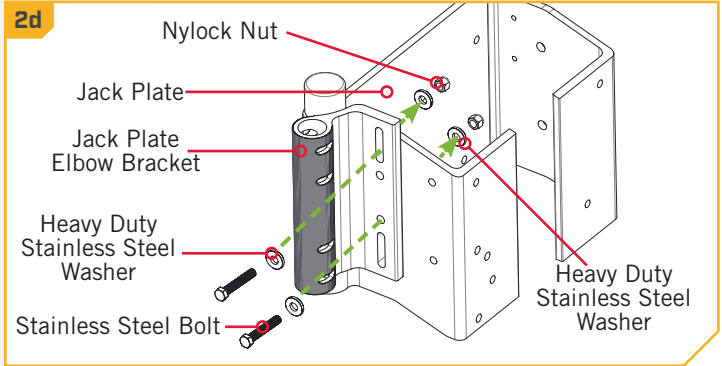

Installation with a Slidemaster Manual Jack Plate

CAUTION

Support the Outboard before any work has begun on the bracket installation. An unsecured motor may cause harm from falling. Make sure that all hardware is replaced and/or secure before moving or operating the boat or Outboard once installation is complete.

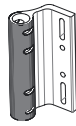
1**ITEM(S) NEEDED****#2 x 1**

- a. Support the Outboard and determine if the Jack Plate Elbow Bracket (Item #2) will be installed on the Port or Starboard side.
- b. Remove the existing Mounting Bolts located on either the Port or Starboard side of the Jack Plate, based on the desired mounting location.
- c. Remove the external Jack Plate Side Bar, if equipped.

NOTICE: Any existing Side Bar should be removed and not reused. The Inner Threaded Plate that came with the Jack Plate will be reinstalled.

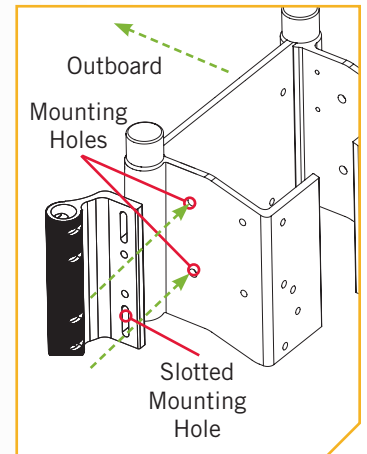
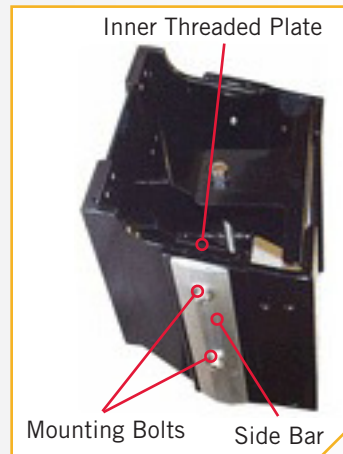
**2****ITEM(S) NEEDED****#8 x 2****#10 x 2****#22 x 1**

- d. Take the Jack Plate Elbow Bracket and align it with the Mounting Holes the bolts were just removed from. The Jack Plate Elbow Bracket should be positioned as high as possible on the Jack Plate.
- e. Install the Jack Plate Elbow Bracket using the two 1/2"-13 x 3" Stainless Steel Bolts (Item #8) and two 1/2" Heavy Duty Stainless Steel Washers (Item #10). Apply anti-seize on all hardware (Item #22). Place one washer on each of the bolts. The bolts should pass through the Mounting Holes of the Jack Plate Elbow Bracket and then the Mounting Holes of the Jack Plate and be secured with a Heavy Duty Stainless Steel Washer and Nylock Nut.

NOTICE: To prevent seizing of the stainless steel hardware, do not use high speed installation tools. Applying an anti-seize may help prevent seizing.

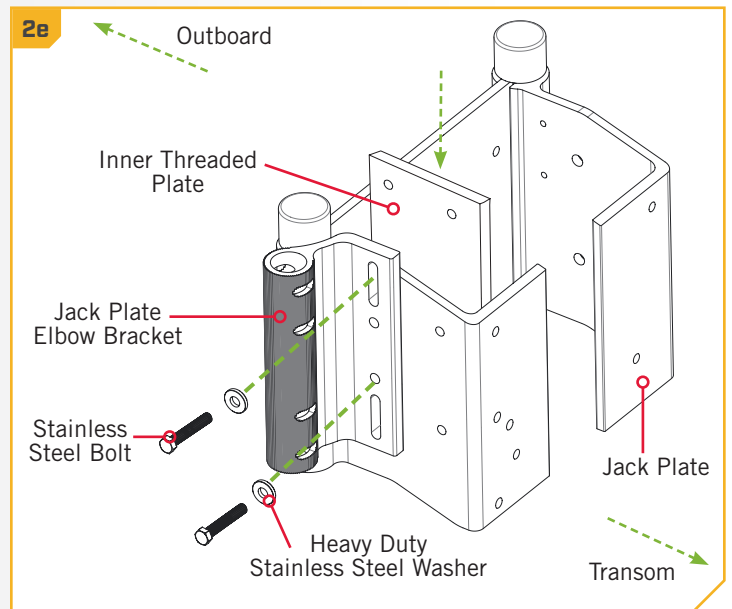

NOTICE: The hardware on the inside of the Jack Plate is secured into the Inner Threaded Plate. Two of the Heavy Duty Stainless Steel Washers (Item #10) and two of the Nylock Nuts (Item #12) will not be used.

3

- f. Position the Inner Threaded Plate in its original location and thread the bolts into the plate.
- g. Tighten and torque the mounting hardware to no less than 50 ft-lbs. Check with your specific manufacturer for their recommended settings. Continue to the “Completing the Installation” section of these instructions.

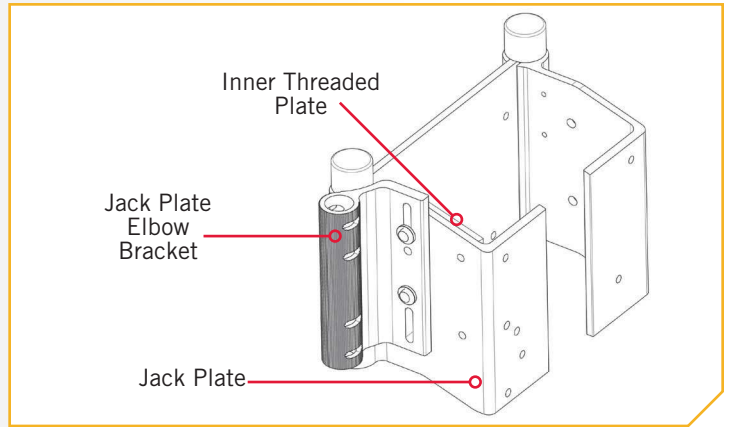

Installation with a Z-Lock Manual Jack Plate

⚠ CAUTION

Support the Outboard before any work has begun on the bracket installation. An unsecured motor may cause harm from falling. Make sure that all hardware is replaced and/or secure before moving or operating the boat or Outboard once installation is complete.

1

ITEM(S) NEEDED

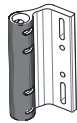

#2 x 1

- a. Determine if the Jack Plate Elbow Bracket (Item #2) will be installed on the Port or Starboard side. Locate the Mounting Holes on the side of the Z-Lock Manual Jack Plate where the bracket will be installed. After supporting the Outboard, remove the hardware that is holding the Mounting Bolts in place.
- b. Take the Jack Plate Elbow Bracket (Item #2) and align it with the Mounting Holes in the Starboard side of the Jack Plate.

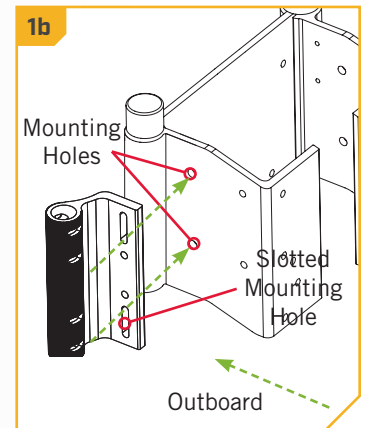

ITEM(S) NEEDED



#8 x 2



#10 x 4



#12 x 2



#22 x 1

- d. Take the Jack Plate Elbow Bracket and align it with the Mounting Holes the bolts were just removed from. The Jack Plate Elbow Bracket should be positioned as high as possible on the Jack Plate.
- e. Install the Jack Plate Elbow Bracket using the two 1/2"-13 x 3" Stainless Steel Bolts (Item #8) and two 1/2" Heavy Duty Stainless Steel Washers (Item #10). Apply anti-sieze on all hardware (Item #22). Place one washer on each of the bolts. The bolts should pass through the Mounting Holes of the Jack Plate Elbow Bracket and then the Mounting Holes of the Jack Plate and be secured with a Heavy Duty Stainless Steel Washer and Nylock Nut (Item #12).

NOTICE: To prevent seizing of the stainless steel hardware, do not use high speed installation tools. Applying an anti-sieze may help prevent seizing.

- f. Place one Heavy Duty Stainless Steel Washer and one Nylock Nut on each bolt.
- g. Tighten and torque the mounting hardware to no less than 50 ft-lbs. Check with your specific manufacturer for their recommended settings. Continue to the "Completing the Installation" section of these instructions.

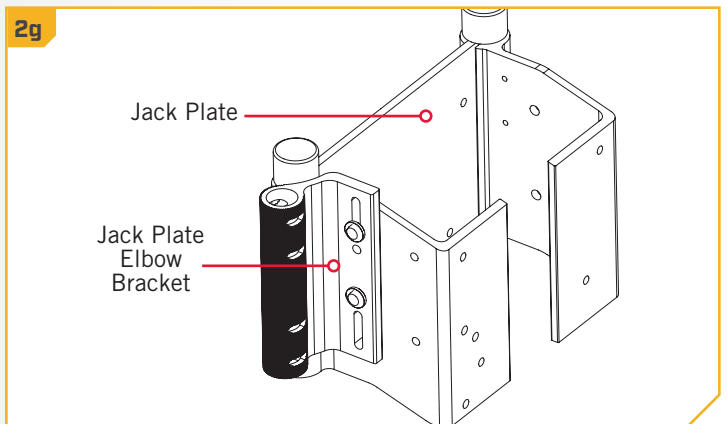
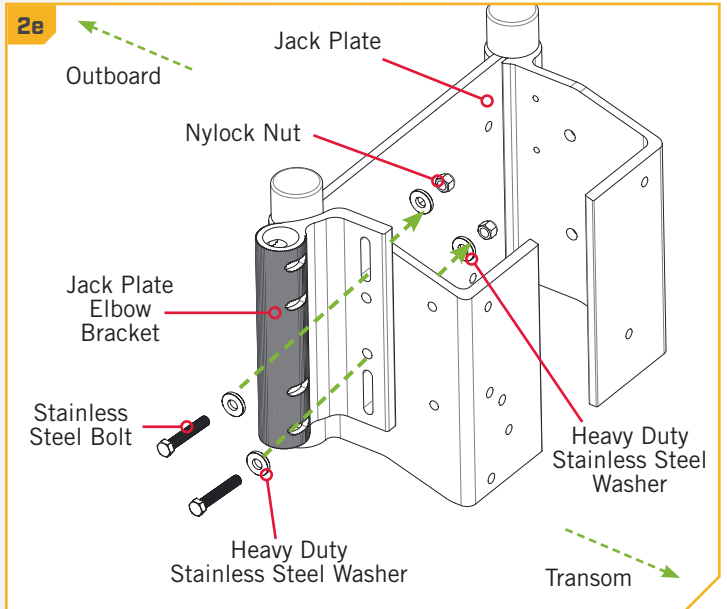

Installation with a Bob's Machine Shop Jack Plate

The installation of the Side Mount Adapter Bracket into a Bob's Machine Shop Jack Plate requires Spacer Block Kit #1810212.

1

ITEM(S) NEEDED

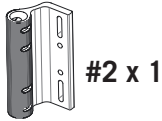

- a. Determine if the Jack Plate Elbow Bracket will be installed on the Port or Starboard side of the Jackplate. Locate the Recess on the side of the Bob's Machine Shop Jack Plate. For Bob's Machine Shop Jack Plates use Spacer Block Kit 1810212. Refer to the Installation Instructions provided with the Spacer Block Kit for more details.
- b. Place the BMS Bracket Shim into the Recess and align your Jack Plate Elbow Bracket (Item #2) on top of the Shim.

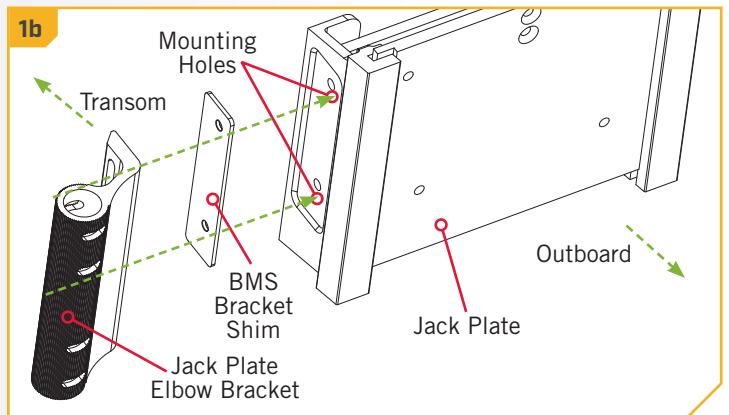
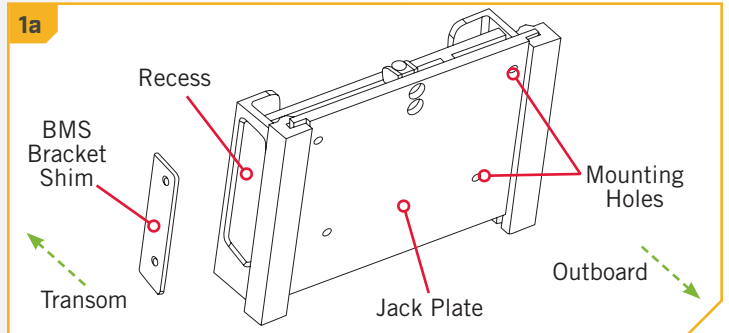

2

ITEM(S) NEEDED



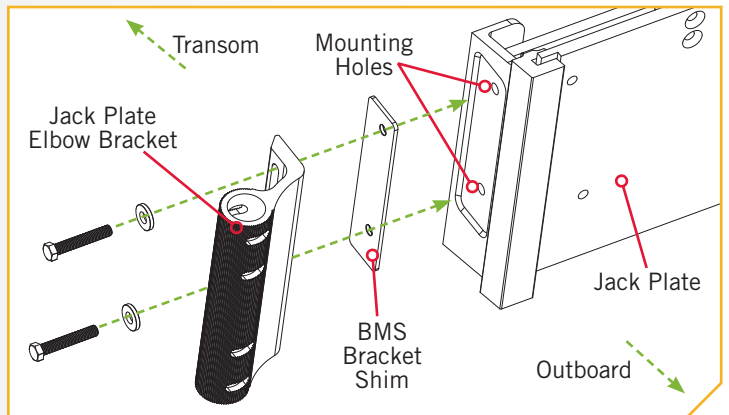

- c. Secure the Jack Plate Elbow Bracket and Shim using two 1/2"-13 x 3" Stainless Steel Bolts (Item #8) and two 1/2" Heavy Duty Stainless Steel Washers (Item #10). Take two Heavy Duty Stainless Steel Washers and place one each on the end of each of 5 the Stainless Steel Bolts. Apply anti-seize to the threads of the Bolts.
- d. Insert the Bolts with Washers to pass through the Jack Plate Elbow Bracket, then the Shim and then into the side of the Jack Plate.



NOTICE: To prevent seizing of the stainless steel hardware, do not use high speed installation tools. Applying an anti-seize may help prevent seizing.

ITEM(S) NEEDED

 #12 x 2  #10 x 2

- e. Take two ½" Heavy Duty Stainless Steel Washers (Item #10) and then two Nyloc Nuts. Place one Heavy Duty Stainless Steel Washer and one Nylock Nut on each bolt.
- f. Tighten and torque the mounting hardware to no less than 50 ft-lbs. Check with your specific manufacturer for their recommended settings. Continue to the "Completing the Installation" section of these instructions.

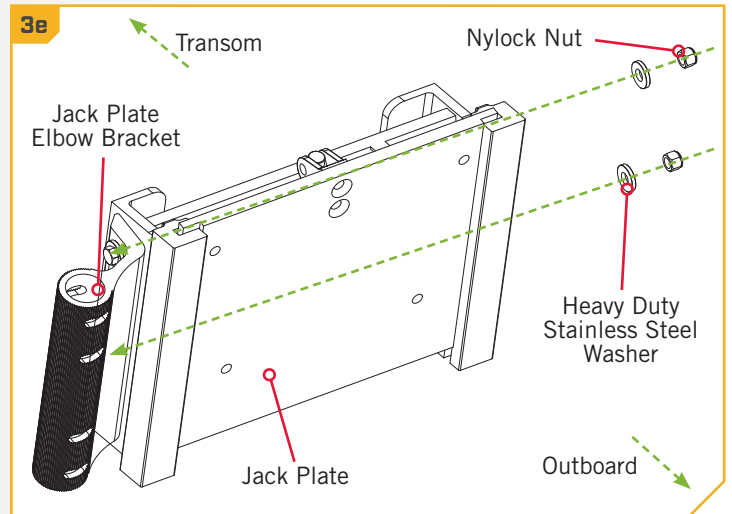

Completing the Installation

1

ITEM(S) NEEDED

 #22 x 1

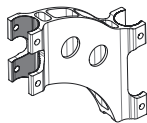

#4 x 1



#24 x 2

 #26 x 4

 #28 x 2

NOTICE: Use the supplied anti-seize on all fasteners to prevent galling of the nut.

- a. Take the Arm Bracket (Item #4) and install it to the Jack Plate Elbow Bracket.
- b. Carefully slide the long C-channel segment of the Arm Bracket over the keyed Column of the Jack Plate Elbow Bracket so the teeth on each piece align to the desired angle.
- c. Using two ½"-13 X 4 ¼" Stainless Steel Bolts (Item #24), four ½" Heavy Duty Stainless Steel Washers (Item #26) and two ½"-13 Nylock Nuts (Item #28), install the Arm Bracket to the Jack Plate Elbow Bracket. Apply anti-sieze (Item #22). Place one Washer on each Bolt. Pass the bolts through the Arm Bracket and Jack Plate Elbow Bracket and secure each Bolt by placing a washer on each and secure with the Nylock Nuts.

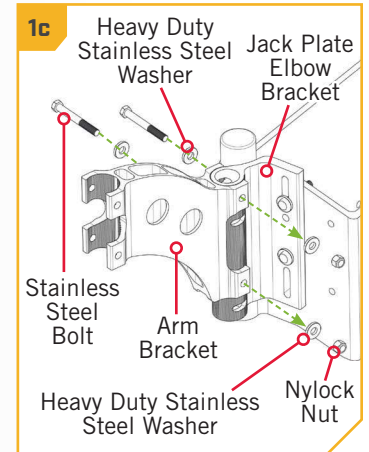
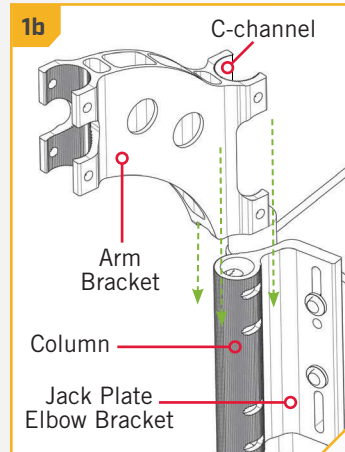

NOTICE: The C-channel segments may be indexed to create the desired orientation. The teeth will not allow the joints to index without first separating the components. To index the joints, slide the components apart, index to the proper orientation and then re-assemble the joints.

2

ITEM(S) NEEDED



#22 x 1

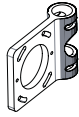

#6 x 1



#24 x 2

⊙ #26 x 4

⊙ #28 x 2

- d. Take the Flag Mounting Plate Bracket (Item #6) and install it to the Arm Bracket.
- e. Slide the Flag Mounting Plate Bracket Column into the short C-channel segment of the Arm Bracket and assemble the Bolts, to lock it into position. Secure two Stainless Steel Bolts (Item #24) by placing a Heavy Duty Stainless Steel Washer (Item #26) on each.

NOTICE: When properly installed, the Flag Mounting Plate Bracket should be nearly parallel to the Transom of the boat. It should also be oriented as close to the Transom as possible to minimize the possibility of water spray.

- f. Each Bolt should have a washer placed before sliding into the Arm Bracket and Flag Mounting Plate Bracket. Then secure with two Stainless Steel Washers and Nylock Nuts (Item #28). Apply anti-seize (Item #22).
- g. Tighten all hardware to 50 ft-lbs.

2e

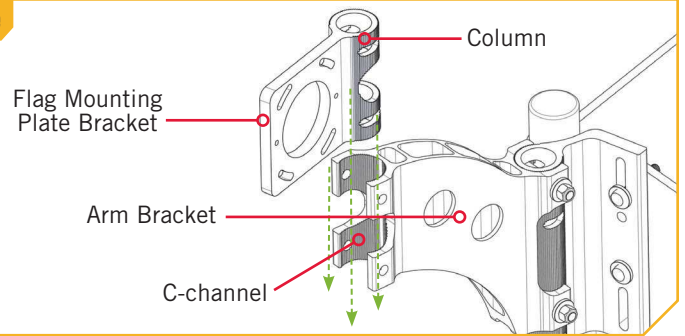

2f

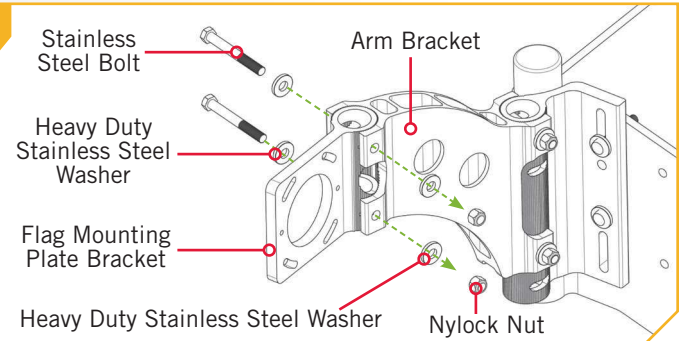

3

ITEM(S) NEEDED



#14 x 4

⊙ #16 x 4

⊙ #18 x 4

⊙ #20 x 4



#22 x 1

NOTICE: To prevent seizing of the stainless steel hardware, do not use high speed installation tools. Applying an anti-seize may help prevent seizing.

- h. The Talon Mounting Bracket should be secured to the Flag Mounting Plate Bracket. Remove any hardware that may have previously been used to secure the Mounting Bracket to the Transom. Keep the Bolts and Mounting Straps on the Talon Mounting Bracket in place.
- i. Take four of the 5/15-18 X 2" Bolts (Item #14) and four of the 5/16 Flat Washers (Item #16) and place one washer on each bolt. Align the mounting holes on the Talon Bracket with the mounting holes on the Flag Mounting Plate Bracket. Place one bolt in each of the corner mounting holes.
- j. Secure the Brackets together by taking four of .750 x .3125 Washers (Item #18) and place them on the end of the bolts. Place anti-seize (Item #22) on the hardware and secure each with the four 5/16-18 Nylock Nut (Item #20). Tighten the bolts with a 1/2" Box End or Socket Wrench. Do not over-tighten.

3h

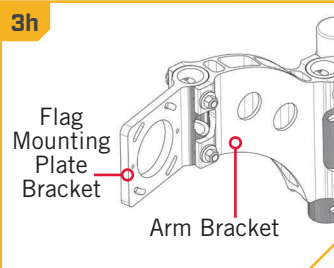

3h

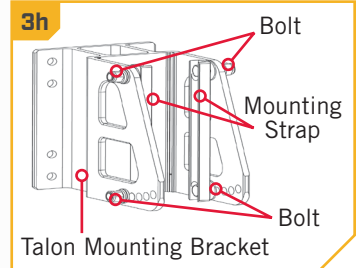

3i

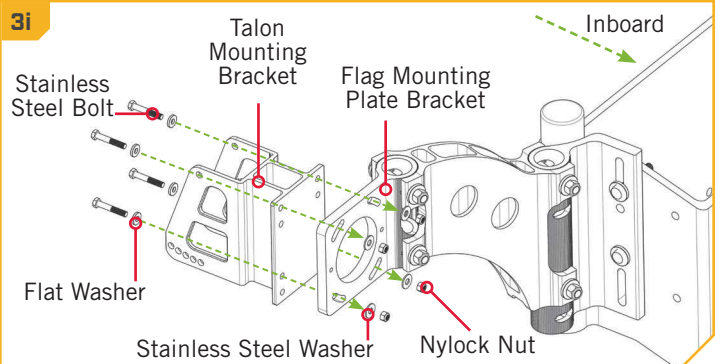

NOTICE: Be sure to position the heavy duty .750 x .3125 Washers over the slots on the inboard side of the Flag Mounting Plate Bracket.

4

- k. Next the Talon Assembly should be installed on the Mounting Bracket. Take the Talon and notice that there is an Assembly Track located on both sides of the Talon.

NOTICE: We recommend a second person to help with this step of the installation.

- l. Carefully lift the Talon into the Mounting Bracket and align the Mounting Straps with the Assembly Track. Slide the Guard Washers to the inside wall of the Mounting Bracket, so that they sit between it and the Talon Assembly. Slide the Talon Assembly down the Assembly Tracks until it comes in contact with the Vertical Stop Bolt.

NOTICE: If the Talon was previously installed, the Water Deflection Shield may need to be removed and reinstalled after the Talon is secure. Refer to the Talon Owner's Manual on how to install the shield.

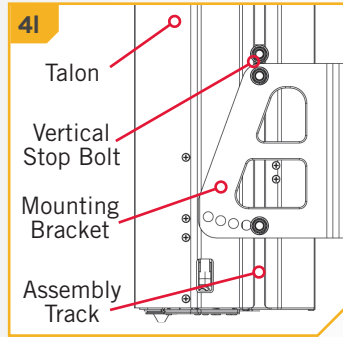
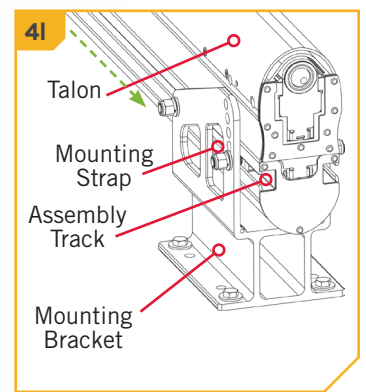
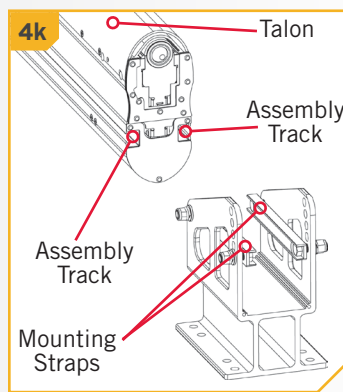

5

- m. While supporting the Talon Assembly, adjust it and the Vertical Stop Bolt up or down in the Mounting Bracket so that the bottom of the Talon Assembly is not less than 4 inches above the Bottom of the hull of the boat, or the waterline of the boat. Once in place, temporarily tighten the Vertical Stop Bolt.

- n. Double check the placement of the Talon Assembly and make sure it meets all of the mounting considerations. Make any adjustments as necessary. When the position of the Talon Assembly is acceptable, secure the four Hex Head Cap Screws and Nylock Nuts holding the Mounting Straps in place with a 9/16" Box End or Socket Wrench. Use a torque wrench to tighten to a recommended torque of 20 to 30 ft-lbs. Tighten the Vertical Stop Bolt.

NOTICE: Additional adjustments may need to be made to the mount after a trial run with the boat on the water. Periodically re-tighten the four nuts and screws to 20 to 30 ft-lbs.

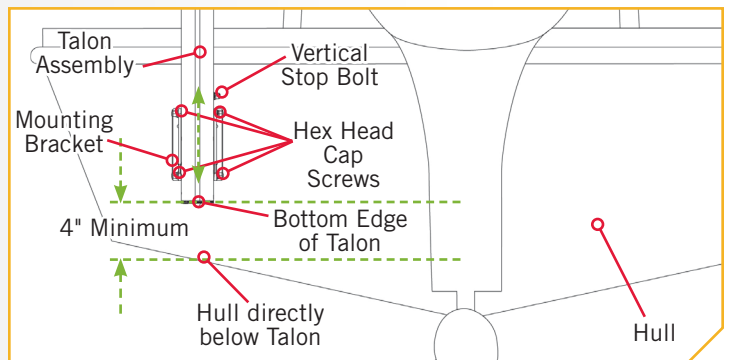

CAUTION

Check tension of the 4 vertical adjustment nuts after initial use and periodically thereafter to ensure they are at the recommended torque of 20 to 30 ft-lbs.

For warranty information, please visit minnkotamotors.com.



Minn Kota Consumer & Technical Service
Johnson Outdoors Marine Electronics, Inc.
PO Box 8129
Mankato, MN 56001

121 Power Drive
Mankato, MN 56001
Phone (800) 227-6433
Fax (800) 527-4464



©2020 Johnson Outdoors Marine Electronics, Inc.
All rights reserved.

Article/ Assemblage	N° de pièce	Description	Qté
2	2371884	JACK PLATE ELBOW BRACKET	1
4	2371999	ARM BRACKET	1
6	2371959	FLAG MOUNTING PLATE BRACKET	1
A Comprend 8 à 12	2994905	BAG ASSY, "J" ADAPTER BRACKET	1
8	2373519	BOLT-1/2-13 X 3" HHCS SS	2
10	2371757	WASHER-1/2", HEAVY DUTY, SS	4
12	2373108	NUT-1/2-13, NYLOC, SS	2
B Comprend 14 à 22	2994900	BAG ASSY, TALON TO ADP. BRACKET	1
14	2373526	BOLT-5/16-18 X 2.00" HHCS SS	4
16	2371749	WASHER-FLAT 5/16 SS	4
18	2371746	WASHER .750 X .3125 SS	4
20	2223100	NUT-5/16-18 NYLOCK S/S	4
22	2378608	ANTI SEIZE TUBE, 4CC, TALON	1
C Comprend 24 à 28	2994913	BAG ASSY, 3PC ADAPTER BRACKET	1
24	2373528	BOLT-1/2-13 X 4 1/4" SS	4
26	2371757	WASHER-1/2", HEAVY DUTY, SS	8
28	2373108	NUT-1/2-13, NYLOC, SS	4
▲	2374945	INSTR. SHEET, 3PC JACK PLATE BRK	1

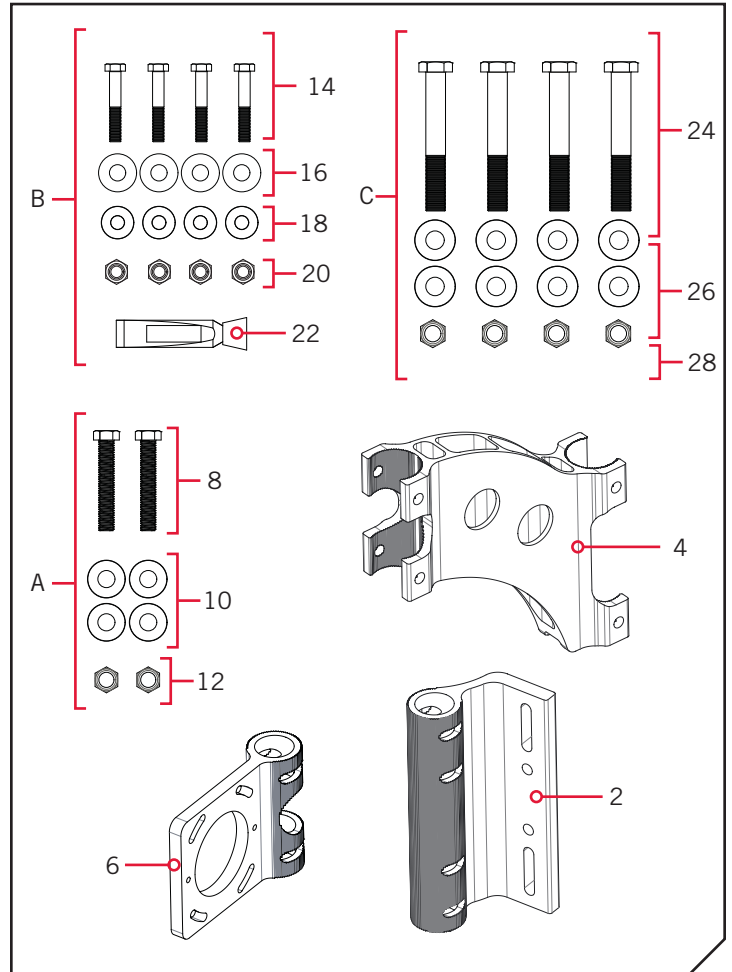

* Cette pièce est incluse dans un ensemble et ne peut pas être commandée individuellement.

▲ Non affiché sur le schéma des pièces.

OUTILS ET RESSOURCES NÉCESSAIRES >

- Silicone de qualité marine
- Clé dynamométrique
- Mèche de 1/2 po (12,7 mm)
- Crayon ou outil de marquage
- Une deuxième personne pour aider avec l'installation
- Clé polygonale ou à cliquet de 1/2 po (12,7 mm)

FACTEURS DE MONTAGE >

Avant de monter votre support d'adaptateur Talon, veiller à tenir compte de ce qui suit :

1. Le support coudé de timon ne fonctionnera qu'avec les conceptions de timon compatibles et il se peut qu'il ne fonctionne pas avec tous les timons. Consulter le tableau ci-contre pour connaître les conceptions de timon compatibles. Instructions suivent pour le timon dans l'ordre indiqué sur le tableau.

Fabricant	Modèle	Décalage
TH Marine	Atlas Hydraulic	4 po à 12 po (10,2 cm à 30,5 cm)
	Manuel Z-Lock	6 po à 12 po (15,2 cm à 30,5 cm)
R&R Designs	Manuel Slidemaster	6 po à 12 po (15,2 cm à 30,5 cm)
Bob's Machine Shop	Série Action	6 po à 14 po (15,2 cm à 35,5 cm)
	Série Standard	6 po à 14 po (15,2 cm à 35,5 cm)

2. Le support coudé de timon est monté directement du côté bâbord ou tribord d'un timon approuvé. Les instructions de montage seront semblables, quelle que soit la méthode d'installation.
3. Percer des trous pour le support coudé du timon peut annuler la garantie du fabricant. Minn Kota n'est pas responsable des dommages pouvant en résulter.
4. Pour toutes les installations, le support coudé doit être installé avant l'installation du support de bras et du support de la plaque de montage du drapeau. Ne pas installer le bras ni le drapeau avant d'avoir terminé l'installation du coude au timon.
5. Si le bateau aura un support coudé de timon à bâbord et à tribord, il se peut que vous deviez enlever une échelle de sortie installée en usine pour bien installer le support. Vu la grande variété d'échelles de sortie, Minn Kota n'est pas responsable de la réinstallation ou de la relocalisation de toute échelle de sortie installée en usine.
6. Certains timons hydrauliques Atlas antérieurs n'ont pas de trous de montage percés en usine. Il faudra alors percer des trous de montage et il se peut qu'il vous faille la trousse de cale d'écartement, pièce n° 1810210.
7. Pour accepter le support d'adaptateur, les timons du Bob's Machine Shop doivent être percés. Un ensemble d'espaces doit être utilisé pour réaliser une installation appropriée; voir la pièce accessoire bloc d'espacement n° 1810212 ou la pièce équivalente de Bob's Machine Shop.

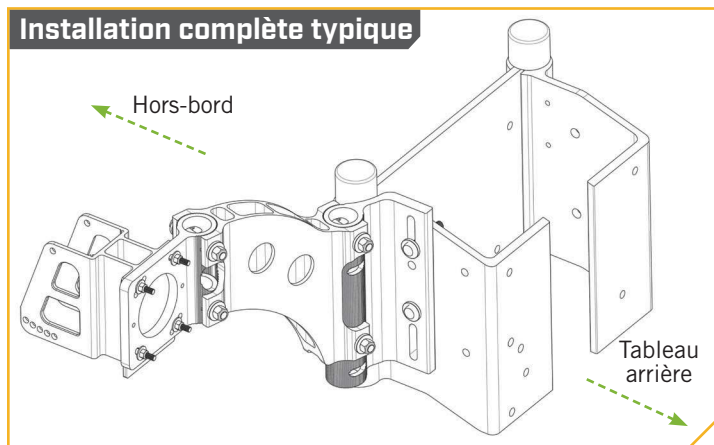
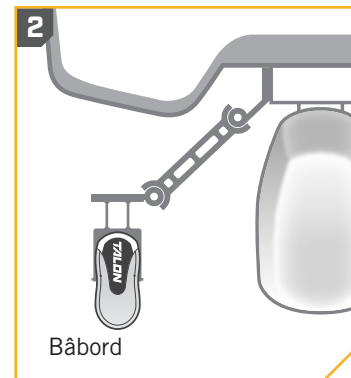
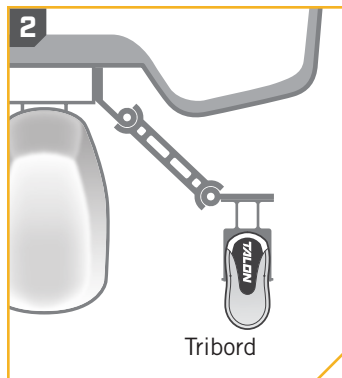

⚠ ATTENTION

Soutenir le moteur hors-bord avant de commencer à installer le support. Un moteur mal fixé peut causer des blessures s'il devait chuter. S'assurer que toute la quincaillerie est remplacée ou fixée avant de déplacer ou d'opérer le bateau ou le moteur hors-bord une fois l'installation terminée.

INSTALLATION >

> Installation avec un timon Atlas Hydraulic

- 1
 - a. Déterminer si le support coudé de timon sera installé côté bâbord ou tribord.
 - b. Localiser les deux trous de montage du côté où vous souhaitez monter le timon. Les trous de montage peuvent se trouver sous l'autocollant du timon.

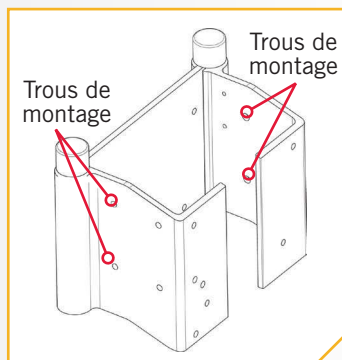

ARTICLE(S) REQUIS

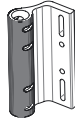

#2 x 1



#8 x 2



#10 x 4



#12 x 2



#22 x 1

- c. Prendre le support coudé de timon (article n° 2) et l'aligner avec les trous de montage sur le timon. Le support coudé de timon devrait être positionné aussi haut que possible sur le timon.
- d. Installer le support coudé de timon avec deux boulons en acier inoxydable de ½ po (12,7 mm) -13 x 3 po (7,62 cm) (article n° 8), quatre rondelles en acier inoxydable robustes de ½ po (12,7 mm) (article n° 10) et deux écrous Nylock de ½ po (12,7 mm) x 13 (article n° 12). Appliquer un produit antigrippant sur toute la quincaillerie (article n° 22).
- e. Placer une rondelle sur chaque boulon. Les boulons devraient être insérés dans les trous de montage du support coudé de timon, puis ceux du timon et fixés avec une rondelle en acier inoxydable robuste et un écrou Nylock.
- f. Serrer la quincaillerie de montage à un couple d'au moins 50 lb-pi (67 Nm). Consulter le fabricant d'équipement particulier pour connaître les paramètres recommandés. Passer à la section « Terminer l'installation » de ces instructions.

AVIS : Pour prévenir le grippage de la quincaillerie en acier inoxydable, ne pas utiliser d'outils haute vitesse pour l'installation. Appliquer un produit antigrippant peut aider à prévenir le grippage.

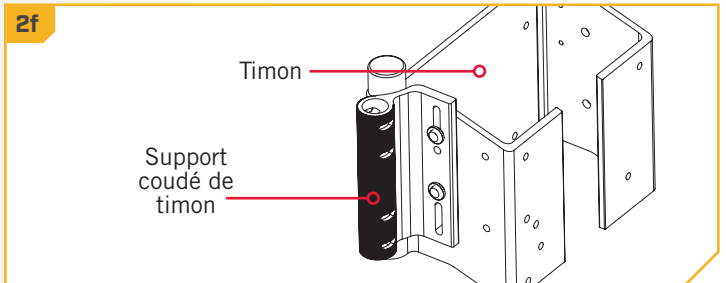
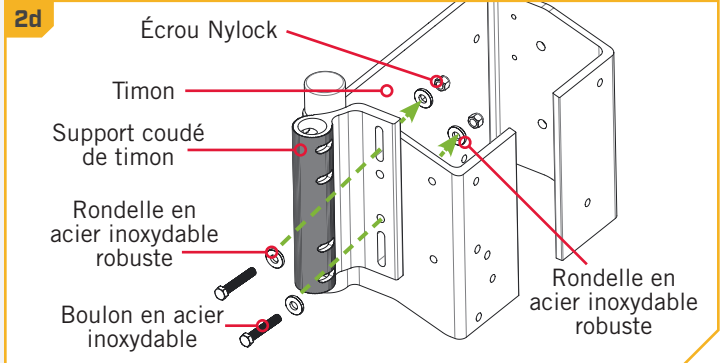

Installation avec un timon manuel Slidemaster

⚠ ATTENTION

Soutenir le moteur hors-bord avant de commencer à installer le support. Un moteur mal fixé peut causer des blessures s'il devait chuter. S'assurer que toute la quincaillerie est replacée ou fixée avant de déplacer ou d'opérer le bateau ou le moteur hors-bord une fois l'installation terminée.

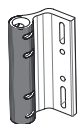
1**ARTICLE(S) REQUIS****#2 x 1**

- a. Soutenir le moteur hors-bord et déterminer si le support coudé de timon (article n° 2) sera installé côté bâbord ou tribord.
- b. Enlever les boulons de montage existants côté bâbord ou tribord du timon selon l'endroit où le montage se fera.
- c. Enlever la barre latérale de timon externe, le cas échéant.

AVIS : Toute barre latérale doit être retirée et ne pas être réutilisée. La plaque à filetage intérieur livrée avec le timon sera reposée.

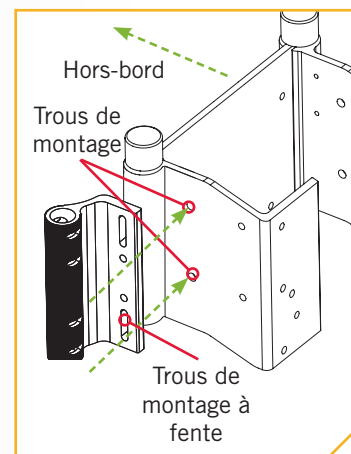
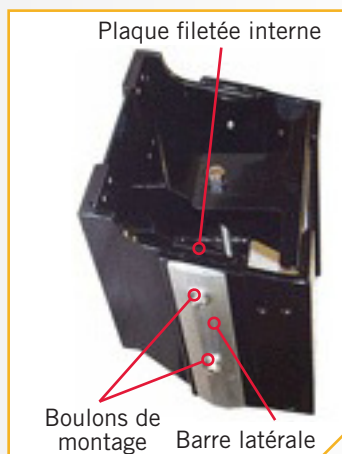
**2****ARTICLE(S) REQUIS****#8 x 2****#10 x 2****#22 x 1**

- d. Prendre le support coudé de timon et l'aligner avec les trous de montage d'où les boulons viennent d'être enlevés. Le support coudé de timon devrait être positionné aussi haut que possible sur le timon.
- e. Installer le support coudé de timon avec deux boulons en acier inoxydable de ½ po (12,7 mm) -13 x 3 po (7,62 cm) (article n° 8), et deux rondelles en acier inoxydable robustes de ½ po (12,7 mm) (article n° 10). Appliquer un produit antigrippant sur toute la quincaillerie (article n° 22). Placer une rondelle sur chaque boulon. Les boulons devraient être insérés dans les trous de montage du support coudé de timon, puis ceux du timon et fixés avec une rondelle en acier inoxydable robuste et un écrou Nylock.

AVIS : Pour prévenir le grippage de la quincaillerie en acier inoxydable, ne pas utiliser d'outils haute vitesse pour l'installation. Appliquer un produit antigrippant peut aider à prévenir le grippage.

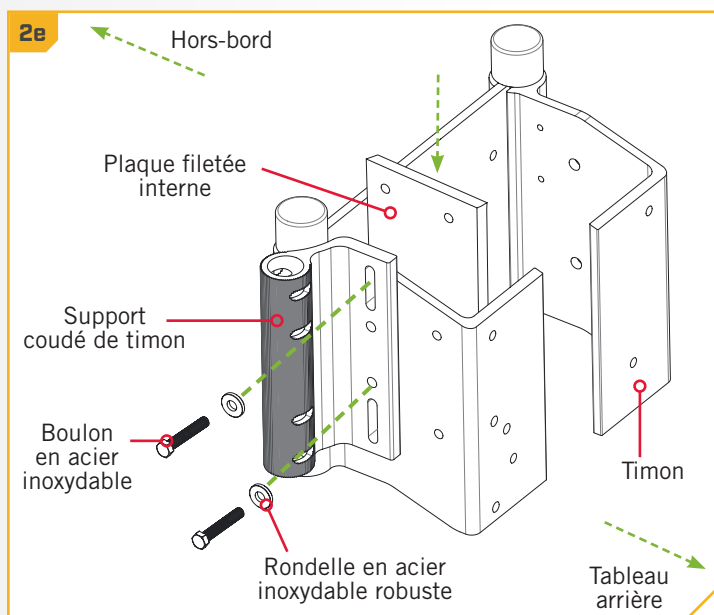

AVIS : La quincaillerie à l'intérieur du timon est fixée dans la plaque filetée intérieure. Deux des rondelles en acier inoxydable robuste (article n° 10) et deux des écrous Nylock (article n° 12) ne seront pas utilisés.

3

- d. Placer la plaque filetée intérieure à son emplacement d'origine et visser les boulons à la plaque.
- e. Serrer la quincaillerie de montage à un couple d'au moins 50 lb-pi (67 Nm). Consulter le fabricant particulier pour connaître les paramètres recommandés. Passer à la section « Terminer l'installation » de ces instructions.

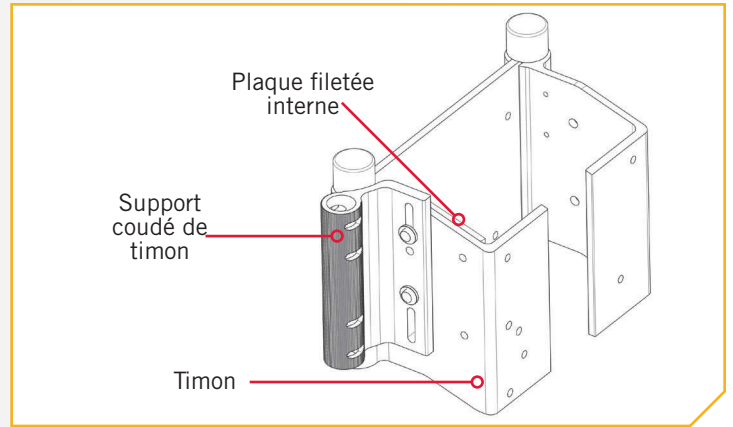

Installation avec un timon manuel Z-lock

⚠ ATTENTION

Soutenir le moteur hors-bord avant de commencer à installer le support. Un moteur mal fixé peut causer des blessures s'il devait chuter. S'assurer que toute la quincaillerie est remplacée ou fixée avant de déplacer ou d'opérer le bateau ou le moteur hors-bord une fois l'installation terminée.

1

ARTICLE(S) REQUIS

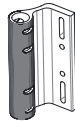
**#2 x 1**

- a. Déterminer si le support coudé de timon (article n° 2) sera installé côté bâbord ou tribord. Repérer les trous de montage sur le côté du timon manuel Z-Lock à l'emplacement où sera installé le support. Après avoir supporté le hors-bord, retirer la quincaillerie qui retient les boulons de montage en place.
- b. Prendre le support coudé de timon (article n° 2) et l'aligner avec les trous de montage dans le côté bâbord du timon.

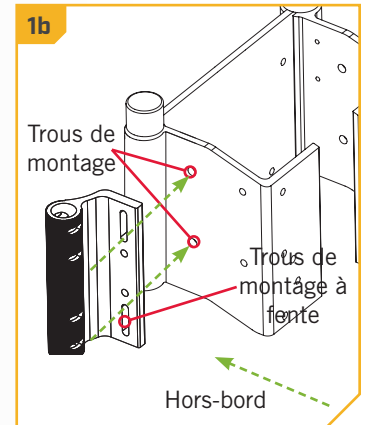

ARTICLE(S) REQUIS



#8 x 2



#10 x 4



#12 x 2



#22 x 1

- d. Prendre le support coudé de timon et l'aligner avec les trous de montage d'où les boulons viennent d'être enlevés. Le support coudé de timon devrait être positionné aussi haut que possible sur le timon.
- e. Installer le support coudé de timon avec deux boulons en acier inoxydable de ½ po (12,7 mm) -13 x 3 po (7,62 cm) (article n° 8), et deux rondelles en acier inoxydable robustes de ½ po (12,7 mm) (article n° 10). Appliquer un produit antigrippant sur toute la quincaillerie (article n° 22). Placer une rondelle sur chaque boulon. Les boulons devraient être insérés dans les trous de montage du support coudé de timon, puis ceux du timon et fixés avec une rondelle en acier inoxydable robuste et un écrou Nylock (article n° 12).

AVIS : Pour prévenir le grippage de la quincaillerie en acier inoxydable, ne pas utiliser d'outils haute vitesse pour l'installation. Appliquer un produit antigrippant peut aider à prévenir le grippage.

- f. Placer une rondelle en acier inoxydable robuste et un écrou Nylock sur chaque boulon.
- g. Serrer la quincaillerie de montage à un couple d'au moins 50 lb-pi (67 Nm). Consulter le fabricant particulier pour connaître les paramètres recommandés. Passer à la section « Terminer l'installation » de ces instructions.

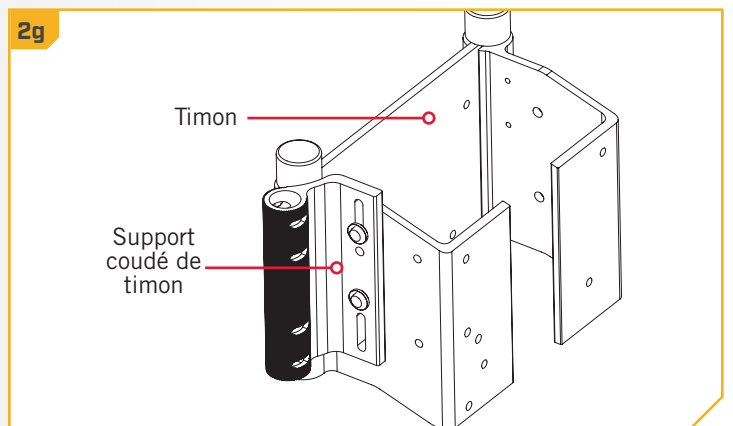
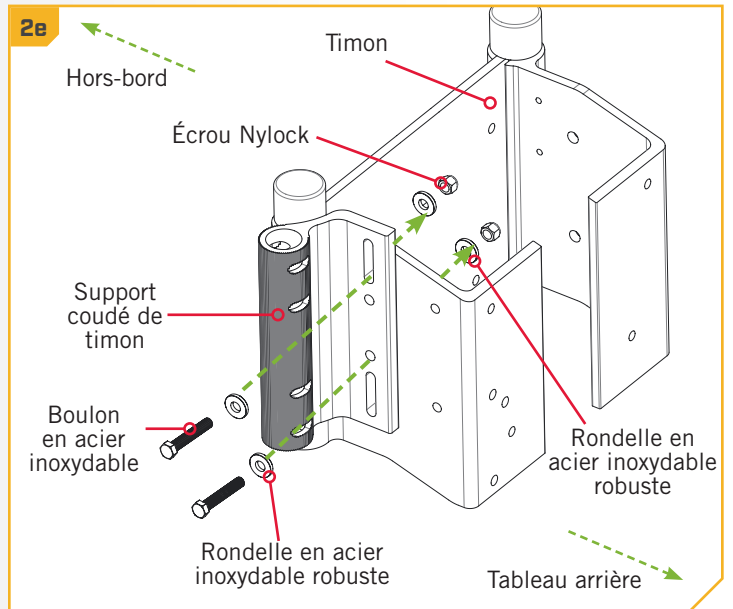

Installation avec un timon Bob's Machine Shop

L'installation du support d'adaptateur de montage latéral dans le timon du Bob's Machine Shop nécessite l'ensemble de blocs d'espacement n° 1810212.

1

ARTICLE(S) REQUIS

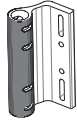

#2 x 1

- Déterminer si le support coudé du timon sera installé côté bâbord ou tribord du timon. Repérer la cavité sur le côté du timon manuel Bob's Machine Shop. Dans le cas des timons du Bob's Machine Shop, utiliser l'ensemble de blocs d'espacement 1810212. Consulter les instructions d'installation fournies avec l'ensemble de cales d'écartement pour les détails.
- Placer une cale de support BMS dans la cavité et aligner le coude de la plaque du timon (article n° 2) sur le dessus de la cale.

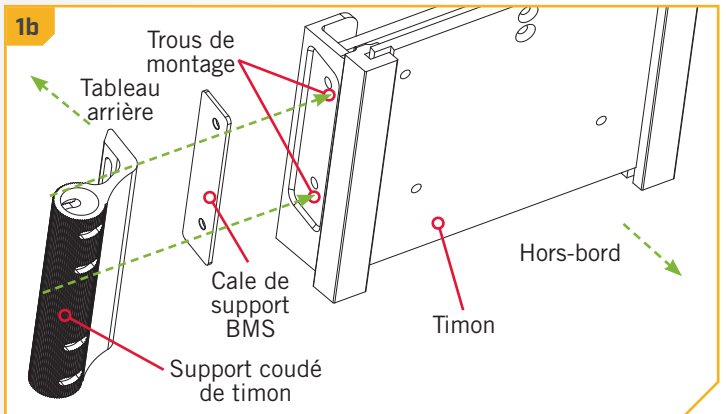
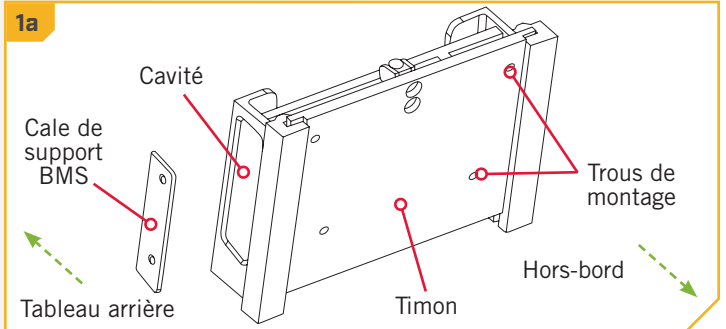

2

ARTICLE(S) REQUIS



#8 x 2



#10 x 2

- Installer le support coudé de timon et une cale avec deux boulons en acier inoxydable de ½ po (12,7 mm) -13 x 3 po (7,62 cm) (article n° 8) et deux rondelles en acier inoxydable robustes de ½ po (12,7 mm) (article n° 10). Prendre deux rondelles en acier inoxydable robuste et en placer une sur chaque extrémité des 5 boulons en acier inoxydable. Appliquer de l'antigrippant sur les filets des boulons.
- Insérer les boulons avec les rondelles pour passer à travers le support coudé du timon, puis la cale ensuite dans le côté du timon.

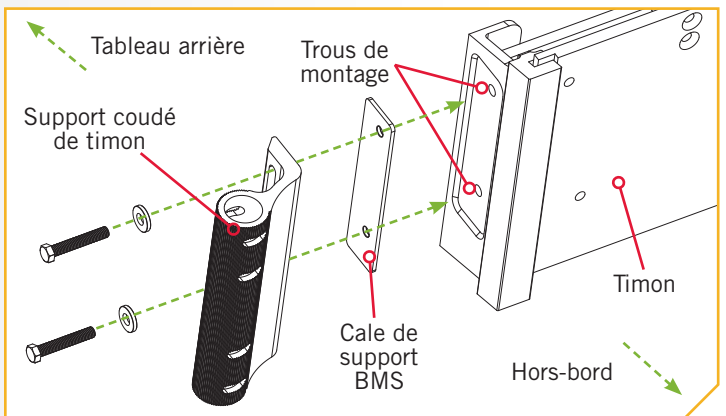

AVIS : Pour prévenir le grippage de la quincaillerie en acier inoxydable, ne pas utiliser d'outils haute vitesse pour l'installation. Appliquer un produit antigrippant peut aider à prévenir le grippage.

ARTICLE(S) REQUIS

⚙️ #12 x 2 ⦿ #10 x 2

- Prendre deux rondelles en acier inoxydable $\frac{1}{2}$ po (12,7 mm) (article n° 10) puis deux écrous Nylock. Placer une rondelle en acier inoxydable robuste et un écrou Nylock sur chaque boulon.
- Serrer la quincaillerie de montage à un couple d'au moins 50 lb-pi (67 Nm). Consulter le fabricant particulier pour connaître les paramètres recommandés. Passer à la section « Terminer l'installation » de ces instructions.

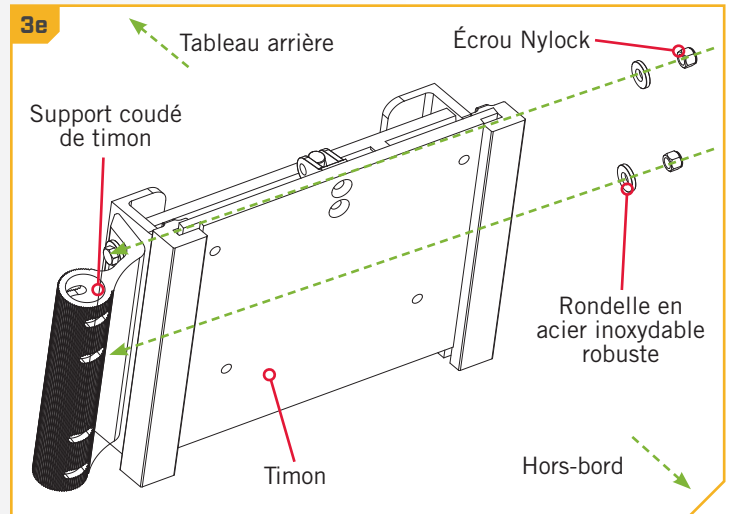

Terminer l'installation

ARTICLE(S) REQUIS

🔧 #22 x 1

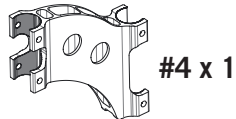

#4 x 1

🔩 #24 x 2

⦿ #26 x 4

⚙️ #28 x 2

AVIS : Utiliser le produit anti agrippant fourni sur toutes les attaches pour prévenir l'éraillure de l'écrou.

- Prendre le support de stabilisation (article n° 4) et l'installer sur le support courbé de timon.
- Le faire glisser avec précaution le long du segment du canal en C du bras de stabilisation sur la colonne clavée du support courbé de timon de sorte que les dents de chaque pièce soient à l'angle souhaité.
- Utiliser deux boulons en acier inoxydable de $\frac{1}{2}$ po (12,7 mm) -13 x 4 $\frac{1}{4}$ po (10,8 cm) (article n° 24), quatre rondelles en acier inoxydable robustes de $\frac{1}{2}$ po (12,7 mm) (article n° 26) et deux écrous Nylock de $\frac{1}{2}$ po (12,7 mm) -13 (article n° 28), installer le bras de stabilisation sur le support courbé de timon. Appliquer un produit antigrippant (article n° 22). Placer une rondelle sur chaque boulon. Insérer les boulons dans le bras de stabilisation et le support courbé de timon et fixer chaque boulon en plaçant une rondelle sur chacun et en le fixant avec les écrous Nylock.

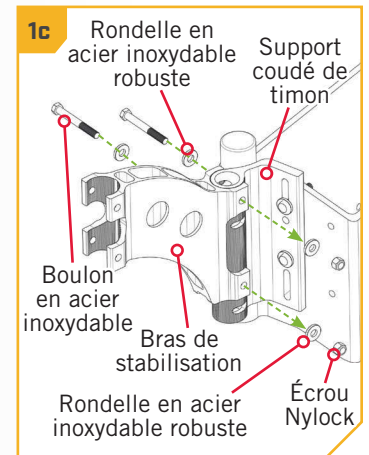
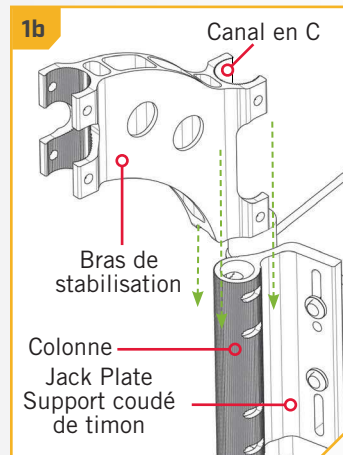

AVIS : Les segments du canal en C peuvent être indexés pour créer l'orientation souhaitée. Les dents ne permettront pas d'indexer les joints sans que les composants soient d'abord séparés. Pour indexer les joints, séparer les composants les uns des autres en les faisant glisser, les indexer pour que leur orientation soit celle souhaitée, puis réassembler les joints.

2

ARTICLE(S) REQUIS

 #22 x 1

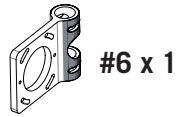

 #24 x 2

 #26 x 4

 #28 x 2

- Prendre le support de plaque de montage de drapeau (article n° 6) et l'installer sur le support de stabilisation.
- Faire glisser la colonne de support de plaque de montage de drapeau dans le court segment de canal en C du bras de stabilisation et assembler les boulons pour la verrouiller en place. Fixer deux boulons en acier inoxydable (article n° 24) en plaçant une rondelle en acier inoxydable robuste (article n° 26) sur chacun.

AVIS : Quand il est bien installé, le support de plaque de montage de drapeau devrait être presque parallèle au tableau arrière du bateau. Elle devrait être orientée aussi près du tableau arrière que possible pour minimiser l'eau pulvérisée.

- Il devrait y avoir une rondelle pour chaque boulon avant de le faire glisser dans le bras de stabilisation et le support de plaque de montage de drapeau. Puis fixer avec deux rondelles en acier inoxydable et écrous Nylock (article n° 28). Appliquer un produit antigrippant (article n° 22).
- Serrer toute la quincaillerie à 50 lb-pi (67 Nm).

2e

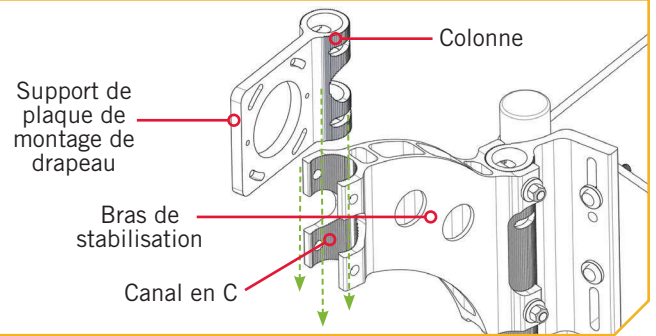

2f

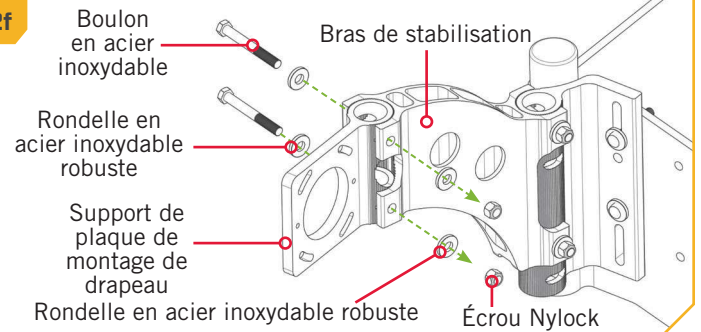

3

ARTICLE(S) REQUIS

 #14 x 4

 #16 x 4

 #18 x 4

 #20 x 4

 #22 x 1

AVIS : Pour prévenir le grippage de la quincaillerie en acier inoxydable, ne pas utiliser d'outils haute vitesse pour l'installation. Appliquer un produit antigrippant peut aider à prévenir le grippage.

- Le support de montage du Talon devrait être fixé au support de plaque de montage de drapeau. Enlever toute quincaillerie qui peut déjà avoir servi à fixer le support de montage au tableau arrière. Garder les boulons et les sangles de montage sur le support de montage du Talon en position.
- Prendre quatre boulons de 5/16 po (8,5 mm)-18 X 2 po (5,1 cm) (article n° 14) et quatre rondelles plates de 5/16 po (7,9 mm) (article n° 16) et placer une rondelle sur chaque boulon. Aligner les trous de montage du support du Talon avec les trous de montage sur le support de plaque de montage de drapeau. Placer un boulon sur chacun des trous de montage en coin.
- Fixer les supports ensemble en prenant quatre rondelles de 0,750 po (19,1 mm) x 0,3125 po (7,8 mm) (article n° 18) et les mettre à l'extrémité des boulons. Mettre un produit antigrippant (article n° 22) sur la quincaillerie et fixer chacun avec quatre écrous Nylock de 5/16 po (7,9 mm) -18 (article n° 20). Serrer les boulons avec une clé polygonale ou à cliquet de 1/2 po (12,7 mm). Ne pas trop serrer.

3h

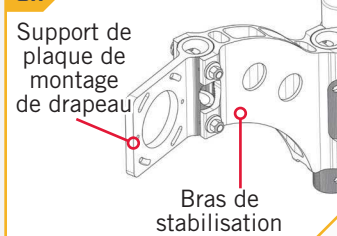

3h

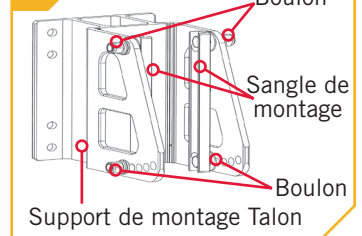

3i

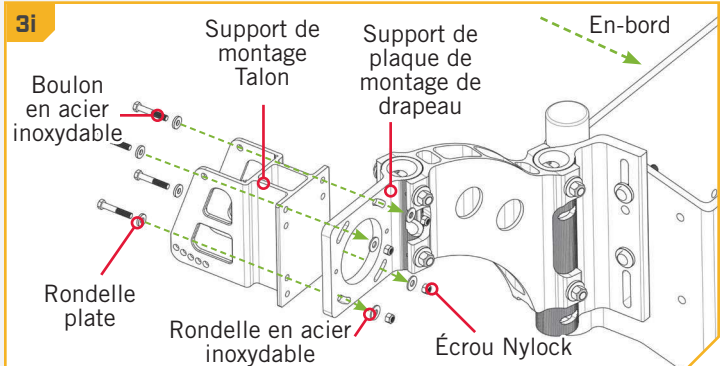

AVIS : Vous assurer de positionner les rondelles robustes de 0,750 po (19,1 mm) x 0,3125 po (7,8 mm) sur les fentes côté en-bord du support de plaque de montage de drapeau.

4

- k. L'assemblage du Talon doit être installé sur le support de montage. Prendre le Talon et remarquer qu'il y a une piste d'assemblage située sur les deux côtés du Talon.

AVIS : Nous recommandons de se faire aider par une deuxième personne pour cette étape de l'installation.

- l. Lever avec précaution le Talon dans le support de montage et aligner les sangles de montage avec la piste d'assemblage. Faire glisser les rondelles de sûreté sur la paroi intérieure du support de montage afin qu'elles soient entre le support et l'assemblage du Talon. Faire glisser l'assemblage du Talon vers le bas sur les pistes d'assemblage jusqu'à ce qu'il soit en contact avec le boulon de blocage vertical.

AVIS : Si le Talon a déjà été installé, il se peut que l'écran de déflection d'eau doive être enlevé et réinstallé une fois le Talon fixé. Consulter le manuel du propriétaire du Talon pour savoir comment installer l'écran.

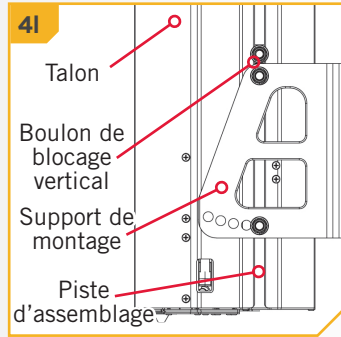
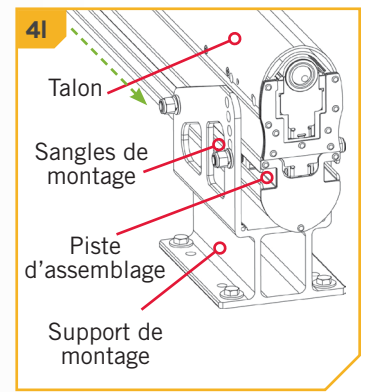
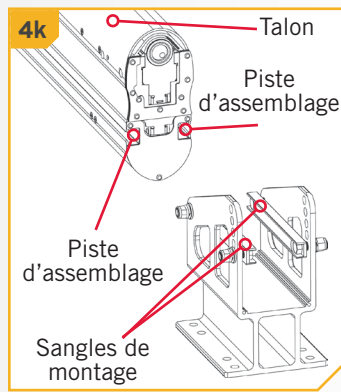

5

- m. En soutenant l'assemblage du Talon, l'ajuster, ainsi que le boulon de blocage vertical, vers le haut et le bas, dans le support de montage afin que le bas de l'assemblage du Talon soit à au moins 4 po (10,2 cm) au-dessus du bas de la coque du bateau, ou de la ligne d'eau du bateau. Une fois en place, serrer temporairement le boulon de blocage vertical.
- n. Revérifier le placement de l'assemblage du Talon et s'assurer qu'il respecte les consignes de montage. Faire tout ajustement nécessaire. Lorsque la position de l'assemblage du Talon est acceptable, fixer les quatre vis à tête creuse hexagonale et les écrous Nylock qui tiennent les sangles de montage avec une clé polygonale ou à cliquet de 9/16 po (14,3 mm). Utiliser une clé à cliquet pour serrer à un couple de serrage de 20 à 30 pi-lb (27 à 40 Nm). Serrer le boulon de blocage vertical.

AVIS : Des ajustements supplémentaires pourraient être nécessaires au montage après un essai initial avec le bateau sur l'eau. Resserrer périodiquement les quatre vis à 20 à 30 pi-lb (27 à 40 Nm).

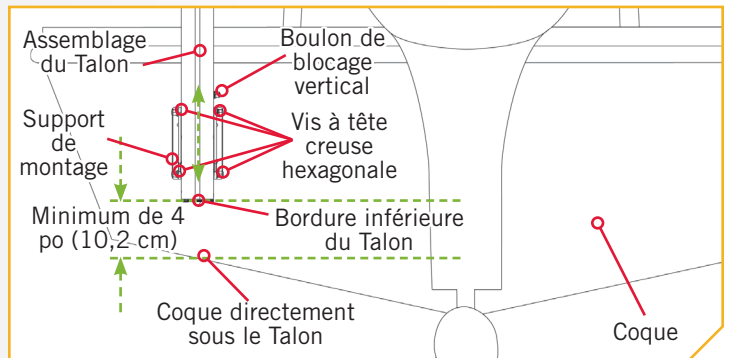

⚠ ATTENTION

Vérifier la tension des quatre écrous d'ajustement vertical après la première utilisation, et périodiquement après, afin d'assurer qu'ils sont au couple de serrage recommandé de 20 à 30 pi-lb (27 à 40 Nm).

Pour obtenir des renseignements sur la garantie, visiter minnkotamotors.com.



minnkotamotors.com



Minn Kota Consumer & Technical Service
Johnson Outdoors Marine Electronics, Inc.
PO Box 8129
Mankato, MN 56001

121 Power Drive
Mankato, MN 56001
Phone (800) 227-6433
Fax (800) 527-4464



©2020 Johnson Outdoors Marine Electronics, Inc.
All rights reserved.